

S P E C - 9 9 - 0 1 3 1 - 0 1

CONFIDENTIAL / CONFIDENTIEL

99 - 05 - 27

Product / Produit: Cooktop / Table de Cuisson

Brand / Marque: Frigidaire

Model No. / No. Modèle: FEC32C4HC

Ref. No. / No Ref.: 380-54-31169-0C

Yearly Quantity / Quantité Annuelle: 1700

Prod. Target Date / Date Prod. Cible: 99 / 06

Control Features

Caractéristiques de commande

4 - Plastic Beta Black / 4 - Beta Plastique Noir

Black Aluminum Escutcheon /
Garniture en Aluminium Noir

NCS 2070-R10B & NCS 1502-B

4 - Infinite Switch, Push to Turn, "Off" position at 12 O'clock

4 - Interrupteur à Positions Réglable, Pousser et Tourner, Position "Éteint" à Midi

1 - Red / 1 - Rouge

Cooktop Features

Caractéristiques de la table de cuisson

Brushed Chrome Steel Top / Dessus d'acier Chromé Brossé

R.R.: 6" Dia. @ 1250 Watts, 240V, 4 Turns /

D.AR.: 6" Dia. @ 1250 Watts, 240V, 4 Tours

R.F.: 8" Dia. @ 2100 Watts, 240V, 5 Turns /

D.AV.: 8" Dia. @ 2100 Watts, 240V, 5 Tours

L.R.: 8" Dia. @ 2100 Watts, 240V, 5 Turns /

G.AR.: 8" Dia. @ 2100 Watts, 240V, 5 Tours

L.F.: 6" Dia. @ 1250 Watts, 240V, 4 Turns /

G. AV.: 6" Dia. @ 1250 Watts, 240V, 4 Tours

4 - Steel, Chrome /

4 - Acier, Chrome

4 - Black Porcelain / 4 - Porcelaine Noire

Black Painted / Peint Noir

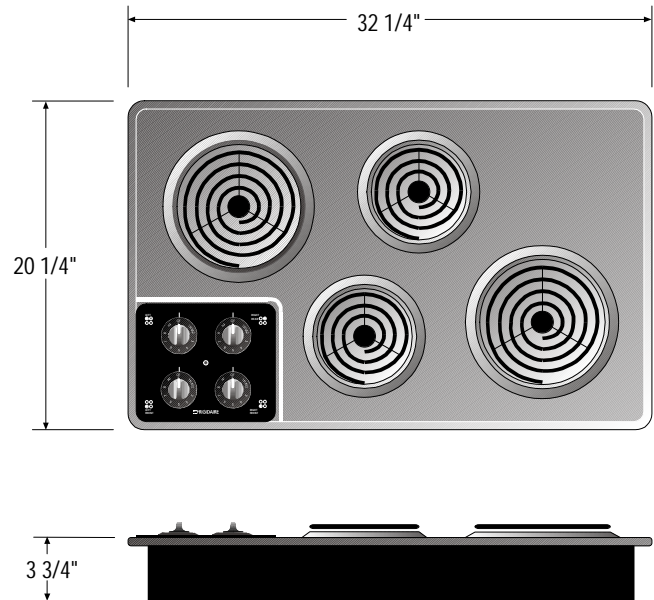

General Features

Caractéristiques Générales

Width 30 3/8" Min., 31" Max.; Depth 18 3/8" Min., 19" Max. /

Largeur 30 3/8" Min., 31" Max.; Profondeur 18 3/8" Min., 19" Max.

Underwriters Laboratories (UL)

240V / 120V - 240V / 208V, 240V 6.7 KW, 208V 5.1KW, 60Hz

Approximatly 35 Pounds / Environ 35 Lbs

Width 34 1/4", Depth 22 1/4", Height 7 3/8" /

Largeur 34 1/4", Profondeur 22 1/4", Hauteur 7 3/8"

**Colours
Couleurs**

Brushed Chrome / Chrome Brossé

**Literature
Littérature**

English / Spanish (Available Under Request)
Anglais / Espagnol (Disponible Sur Demande)

**Replacement Model(s)
Modèle(s) de Remplacement**

FEC3X2XAC
Project Number / Numéro de Projet :
LA-510

Product Manager / Directeur de Produit Date

Other / Autre Date

Product Designer / Designeur de Produit Date

Product Eng. / Ing. de Produit Date