



CAMPANAS DE COCINA COMERCIALES CON ESCUDETE DE MONTAJE EN LA PARED DE 30" (76,2 CM), 36" (91,4 CM), 42" (106,7 CM) Y 48" (121,9 CM)

Instrucciones de instalación y Manual de uso y cuidado

Si tiene preguntas respecto a las características, funcionamiento, rendimiento, partes, accesorios o servicio técnico, llame al: **1-800-422-1230** o visite nuestro sitio de internet en **www.kitchenaid.com**

Índice 2

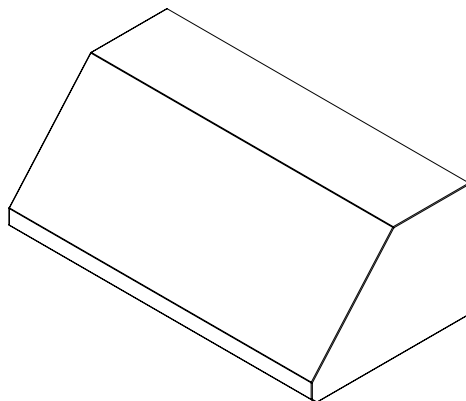

**IMPORTANTE : LEA Y GUARDE ESTAS INSTRUCCIONES.
SÓLO PARA USO RESIDENCIAL.**

ÍNDICE

SEGURIDAD DE LA CAMPANA DE COCINA	2	Instalación de los filtros de grasa	10
REQUISITOS DE INSTALACIÓN	4	Verifique el funcionamiento	10
Herramientas y piezas	4	USO DE LA CAMPANA DE COCINA	10
Requisitos de ubicación	4	Controles de la campana de cocina	10
Requisitos de ventilación	5	CUIDADO DE LA CAMPANA DE COCINA	11
Requisitos eléctricos	6	Luces de la campana de cocina	11
INSTRUCCIONES DE INSTALACIÓN	7	Limpieza	11
Preparación de la ubicación	7	DIAGRAMA DE CABLEADO	12
Cambio de la campana a la ventilación por la parte posterior optativa	7	AYUDA O SERVICIO TÉCNICO	13
Instalación de la campana de cocina	9	Accesorios	13
Conexión del suministro eléctrico	9	GARANTÍA	14

SEGURIDAD DE LA CAMPANA DE COCINA

Su seguridad y la seguridad de los demás es muy importante.

Hemos incluido muchos mensajes importantes de seguridad en este manual y en su electrodoméstico. Lea y obedezca siempre todos los mensajes de seguridad.



Este es el símbolo de advertencia de seguridad.

Este símbolo le llama la atención sobre peligros potenciales que pueden ocasionar la muerte o una lesión a usted y a los demás.

Todos los mensajes de seguridad irán a continuación del símbolo de advertencia de seguridad y de la palabra "PELIGRO" o "ADVERTENCIA". Estas palabras significan:

 **PELIGRO**

Si no sigue las instrucciones de inmediato, usted puede morir o sufrir una lesión grave.

 **ADVERTENCIA**

Si no sigue las instrucciones, usted puede morir o sufrir una lesión grave.

Todos los mensajes de seguridad le dirán el peligro potencial, le dirán cómo reducir las posibilidades de sufrir una lesión y lo que puede suceder si no se siguen las instrucciones.

INSTRUCCIONES IMPORTANTES DE SEGURIDAD

ADVERTENCIA: PARA REDUCIR EL RIESGO DE INCENDIOS, CHOQUE ELÉCTRICO O LESIONES A PERSONAS, OBSERVE LO SIGUIENTE:

- Use esta unidad sólo de la manera para lo que fue diseñada por el fabricante. Si tiene preguntas, póngase en contacto con el fabricante.
- Antes de dar servicio o reparar esta unidad, apague el suministro de energía en el panel de servicio, y bloquee los medios de desconexión del servicio para evitar que se encienda accidentalmente el suministro de energía. Cuando el medio de desconexión del servicio no se pueda bloquear, sujete de manera segura un dispositivo de advertencia prominente, como podría ser una etiqueta, al panel de servicio.
- El trabajo de instalación y cableado se debe llevar a cabo por una persona(s) calificada(s), en conformidad con todos los códigos y estándares aplicables, incluyendo construcciones clasificadas como resistentes al fuego.
- No opere ningún ventilador que tenga un cable o enchufe dañado. Deshágase del ventilador o devuélvalo a un lugar de servicio autorizado para que sea examinado y/o reparado.
- Es necesario que haya suficiente aire para la adecuada combustión y ventilación de gases a través del conducto (la chimenea) del equipo que consume combustible, para evitar que ocurra contratiro. Siga la guía y los estándares de seguridad del fabricante del equipo de calefacción, como serían aquéllos publicados por National Fire Protection Association (NFPA) (Asociación nacional de protección contra incendios), American Society for Heating, Refrigeration and Air Conditioning Engineers (ASHRAE) (Sociedad estadounidense para ingenieros de calefacción, refrigeración y acondicionamiento de aire) y las autoridades de códigos locales.
- Cuando corte o taladre en una pared o techo, no dañe el cableado ni otros servicios públicos.
- Los ventiladores con conductos siempre deben dar salida al aire hacia el exterior.

CUIDADO: Para usarse solamente en ventilación común. No lo utilice para ventilar materiales y vapores peligrosos o explosivos.

CUIDADO: Para reducir el riesgo de incendio y para ventilar el aire adecuadamente, asegúrese de dirigir el conducto de ventilación hacia el exterior - no ventile el aire de salida a espacios dentro de paredes o techos, áticos, espacios angostos o garajes.

ADVERTENCIA: PARA REDUCIR EL RIESGO DE INCENDIO, SÓLO USE CONDUCTOS METÁLICOS.

ADVERTENCIA: PARA REDUCIR EL RIESGO DE INCENDIO PROVOCADO POR GRASA EN LA SUPERFICIE DE LA ESTUFA:

- Nunca deje las unidades de superficie sin vigilancia cuando estén en ajustes altos. Los derrames por hervor causan salpicaduras grasosas y humeantes, las cuales pueden encenderse. Caliente los aceites lentamente y con ajustes bajos o medios.
- Siempre ENCIENDA la campana cuando cocine con calor alto o cuando flamee alimentos (por ejemplo, crepes Suzette, cerezas Jubileo y flameado de carne de res con pimienta).
- Limpie los ventiladores con frecuencia. No permita que se acumule la grasa en el ventilador o en el filtro.
- Use cacerolas del tamaño adecuado. Siempre use utensilios de cocción que sean los adecuados para el tamaño del elemento de la superficie.

ADVERTENCIA: PARA REDUCIR EL RIESGO DE LESIONES A PERSONAS SI SE PRENDE FUEGO EN LA SUPERFICIE DE LA ESTUFA OCASIONADO POR GRASA, OBSERVE LO SIGUIENTE:^a

- EXTINGA LAS LLAMAS con una tapa que encaje muy bien, una bandeja para galletas o una bandeja metálica, y luego apague el quemador. TENGA CUIDADO PARA EVITAR QUEMADURAS. Si las llamas no se extinguen de inmediato, EVACUE Y LLAME AL DEPARTAMENTO DE BOMBEROS.
- NUNCA AGARRE UNA CACEROLA QUE ESTÉ ARDIENDO - podría quemarse.
- NO UTILICE AGUA ni artículos de limpieza con agua, incluyendo paños para vajilla o toallas mojadas - podría ocurrir una explosión de vapor violenta.
- SÓLO use un extinguidor si:
 - Sabe a ciencia cierta que tiene un extinguidor de clase ABC y ya sabe cómo utilizarlo.
 - El incendio es pequeño y se encuentra contenido en el lugar en donde se inició.
 - Ha llamado al departamento de bomberos.
 - Puede apagar el fuego con su espalda mirando hacia una salida.

^aBasado en "Consejos de seguridad para fuegos de cocina", publicado por el NFPA (Asociación nacional de protección contra incendios).

- **ADVERTENCIA:** A fin de reducir el riesgo de incendio o de choque eléctrico, no use este ventilador con ningún dispositivo semiconductor para el control de la velocidad.

LEA Y GUARDE ESTAS INSTRUCCIONES

REQUISITOS DE INSTALACIÓN

Herramientas y piezas

Reúna todas las herramientas y piezas necesarias antes de comenzar la instalación. Lea y siga las instrucciones provistas con cualquiera de las herramientas enlistadas aquí.

Herramientas necesarias

- Nivel
- Taladro
- Broca de 1¼" (3cm)
- Broca de 1/8" (3 mm) si la va a instalar en madera y una broca de 5/16" (8 mm) si va a instalar el juego optativo de salpicadera.
- Lápiz
- Pelacables o cuchillo de uso general
- Cinta de medir o regla
- Pinzas
- Pistola para calafateo y masilla para calafateo a prueba de agua
- Abrazaderas para ducto
- Sierra de vaivén o sierra caladora
- Destornillador de cabeza plana
- Tijeras de hojalatero
- Destornillador Phillips
- Tijeras

Piezas necesarias

- Cable de suministro eléctrico doméstico
- Protector de cables de 1 - ½" (12,7 mm) que esté en la lista de UL y esté aprobado por CSA.
- 2 conectores para hilos que estén en la lista de UL
- Cubierta para pared o techo
- Sistema de ventilación metálico

Piezas suministradas

Saque las piezas de los paquetes. Verifique que estén todas las piezas.

- 2 filtros metálicos para grasa para los modelos de 30" (76,2 cm)
- 3 filtros metálicos para grasa para los modelos de 36" (91,4 cm)
- 3 filtros metálicos para grasa para los modelos de 42" (106,7 cm)
- 4 filtros metálicos para grasa para los modelos de 48" (121,9 cm)
- 2 soportes de montaje con tornillos reguladores instalados
- 2 tornillos para los soportes de montaje
- 4 tornillos de montaje Phillips de cabeza de arandela
- Regulador de tiro
- 2 reguladores de tiro para el modelo de 48" (121,9 cm).

Requisitos de ubicación

IMPORTANTE: Observe todos los códigos y reglamentos aplicables.

Haga que un técnico capacitado instale la campana de cocina. Es la responsabilidad del instalador cumplir con los espacios de instalación especificados en la placa con la clasificación de modelo/serie. La placa de clasificación de modelo/serie está ubicada dentro de la campana de cocina, en la pared posterior de la campana.

La ubicación de la campana de cocina con escudete deberá estar lejos de zonas con corrientes fuertes de aire, tales como ventanas, puertas u orificios de calefacción fuertes.

Deben usarse las dimensiones de la abertura del armario que se muestran. Las dimensiones proporcionadas proveen los espacios mínimos.

La campana de cocina con escudete se ha ajustado de fábrica para tener una ventilación a través del techo o la pared.

Se deben sellar todas las aberturas en el techo y la pared en donde se va a instalar la campana para cocina con escudete.

Para la instalación en casas rodantes

La instalación de esta campana de cocina debe ajustarse a Manufactured Home Construction Safety Standards (Estándar de seguridad y construcción de casas fabricadas), Título 24 CFR, Parte 3280 (anteriormente conocido como Federal Standard for Mobile Home Construction and Safety (Estándar federal para la seguridad y construcción de casas rodantes), Título 24, HUD, Parte 280), o cuando dicho estándar no sea aplicable, el estándar para Instalación en casas fabricadas (Manufactured Home Installation) 1982 (Obras, comunidades o proyectos de casas fabricadas - Manufactured Home Sites, Communities and Setups), ANSI A225.1/NFPA 501A*, o la última edición o con los códigos locales.

Dimensiones del producto

Instalaciones con ventilación

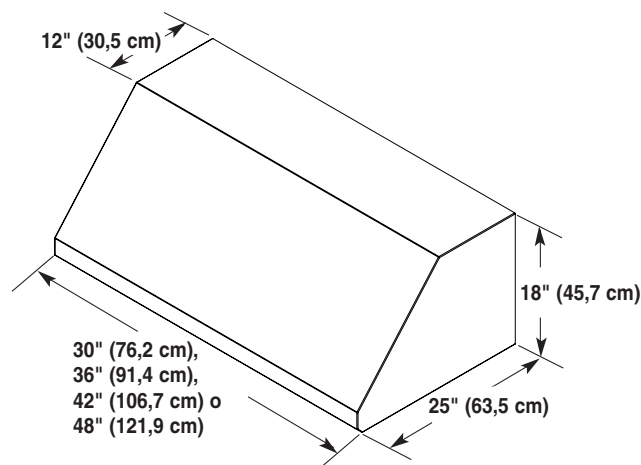

Instalaciones con cubierta para conducto de ancho completo opcional

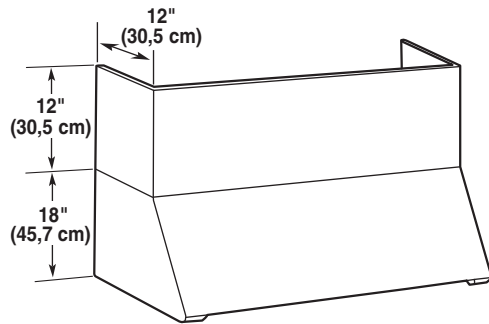

Instalaciones con juego telescópico para chimenea opcional

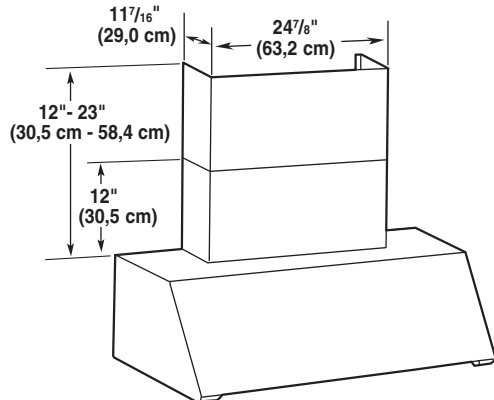

Dimensiones de instalación

Ancho de la abertura del armario de 30" (76,2 cm), 36" (91,4 cm), 42" (106,7 cm) ó 48" (121,9 cm) (si se ha instalado entre armarios)

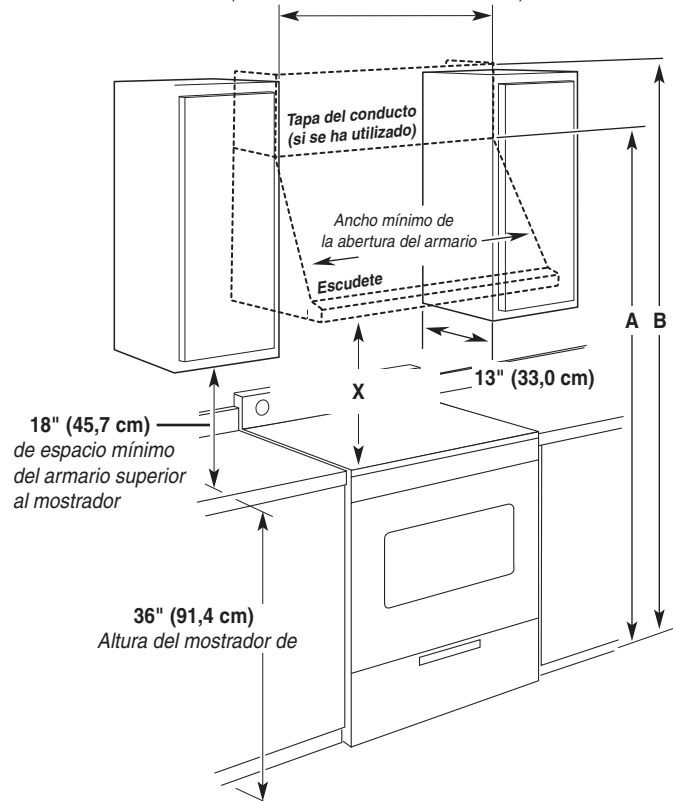

A. 84" (123,4 cm) como mínimo, sólo para instalaciones con escudete.

B. 96" (243,8 cm) como mínimo, para instalaciones con la cubierta para el conducto opcional o con el juego para chimenea telescópico.

IMPORTANTE:

Distancia mínima "X": 30" (76,2 cm)
Distancia sugerida máxima "X": 36" (91,4 cm)

Requisitos de ventilación

- El sistema de ventilación debe terminar en el exterior.
- No dirija la salida del sistema de ventilación hacia el desván u otra área cerrada.
- No utilice cubiertas de pared de tipo para lavandería de 4" (10,2 cm).
- Utilice ducto de escape de metal únicamente. Se recomienda un ducto de escape de metal rígido. No se recomienda ducto de escape de plástico u hoja metálica.
- El largo del sistema de ventilación y el número de codos se deben mantener al mínimo para proveer un funcionamiento eficaz.

Para obtener el funcionamiento más eficaz y silencioso:

- No use más de 3 codos de 90°.
- Asegúrese de que haya un mínimo de 24" (61,0 cm) de ducto de ventilación recto entre los codos, si se utiliza más de 1 codo.
- No instale 2 codos lado a lado.
- Use abrazaderas para sellar todas las juntas en el sistema de ventilación.
- El sistema de ventilación debe tener un regulador de tiro. Si la cubierta del techo o la pared tiene un regulador de tiro, no use el regulador de tiro provisto con la campana de cocina.
- Utilice masilla de calafateo para sellar la abertura exterior de la pared o el techo alrededor de la cubierta.
- El tamaño del ducto de escape debe ser uniforme.

Instalaciones en climas fríos

Como parte del sistema de ventilación, se deberá instalar una compuerta de contratiro adicional para reducir el flujo de aire frío hacia atrás, y un dispositivo de interrupción térmico para reducir la conducción de las temperaturas exteriores. El regulador de tiro deberá estar en el lado del aire frío del dispositivo de interrupción térmico.

El dispositivo de interrupción deberá estar lo más cerca posible del lugar donde el sistema de ventilación entra a la parte con calefacción de la casa.

Aire de complemento

Los códigos locales de edificios podrían requerir el uso de sistemas de aire de complemento, en el caso de que se usen sistemas de ventilación con un movimiento de aire mayor a los CFM (pies cúbicos por minuto) especificados. Los pies cúbicos por minuto especificados varían entre localidades. Consulte su profesional de Calefacción, Ventilación y Acondicionamiento de Aire (HVAC) para obtener información sobre los requisitos particulares en su zona.

Métodos de ventilación

Se requiere un sistema de ventilación redondo de 6" (15,2 cm) para la instalación (no incluido). La abertura de ventilación de la campana es redonda, de 6" (15,2 cm). Se necesitan 2 sistemas de ventilación redondos de 6" (15,2 cm) para la instalación de los modelos de 48" (121,9 cm).

NOTA: No se recomienda el uso de ductos de escape flexibles. Los ductos de escape flexibles crean contrapresión y turbulencia de aire, lo cual reduce el desempeño en gran proporción.

El sistema de ventilación debe terminar a través del techo o la pared. El collarín de salida se puede dirigir para que tenga una ventilación hacia la parte posterior de la campana.

Para colocar el ducto a través de la pared, es necesario que el soplador se cambie a la orientación adecuada.

Ventilación a través del techo

Ventilación a través de la pared

Ventilación por la parte posterior

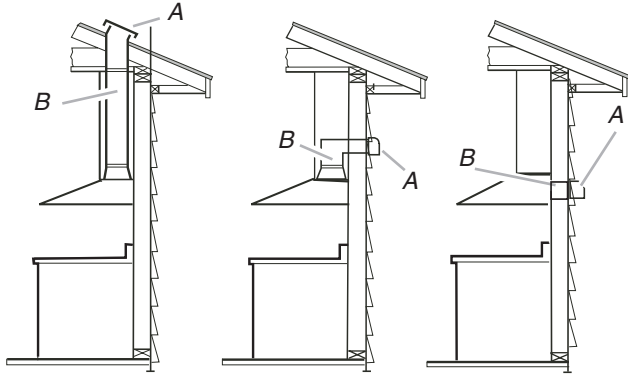

A. Cubierta del techo

B. Ducto de escape redondo de 6" (15,2 cm)*

A. Cubierta de la pared

B. Ducto de escape redondo de 6" (15,2 cm)*

A. Cubierta de la pared

B. Ducto de escape redondo de 6" (15,2 cm)*

*La campana de 48" (121,9 cm) utiliza dos ductos de escape redondos de 6" (15,2 cm) o tubos de ajuste a ductos de escape redondos de 10" (25,4 cm), usando la Pieza número 4396915.

Cómo calcular el largo del sistema de ventilación

Para calcular el largo del sistema que necesita, sume los pies (metros) equivalentes para cada porción de ducto de escape que se utilice en el sistema.

Porción de ducto de escape	Largo equivalente	
Codo de 45°	2,5 pies (0,8 m)	
Codo de 90°	5,0 pies (1,5 m)	

Los largos máximos de ducto de escape equivalentes son:
 Ducto de escape redondo de 6" (15,2 cm) - 35 pies (10,7 m)
 Ducto de escape redondo de 7" (17,8 cm) - pies (12,2 m)
 Ducto de escape redondo de 8" (20,3 cm) - 50 pies (15,2 m)
 Ductos de escape redondos de 9" (22,9 cm) y 10" (25,4 cm) - 60 pies (18,3 m)

Ejemplo de sistema de ventilación

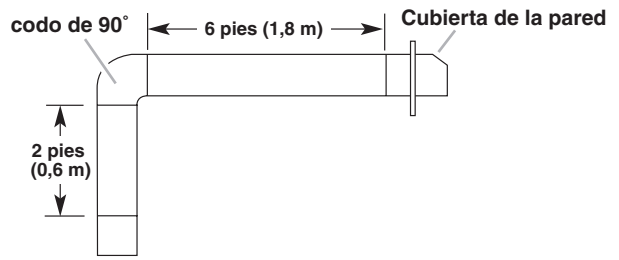

El siguiente ejemplo se encuentra dentro del largo máximo recomendado para el ducto de escape.

1 codo de 90°	= 5,0 pies (1,5 m)
1 cubierta de pared	= 0,0 pies (0,0 m)
Porción recta de 8 pies (2,4 m)	= 8,0 pies (2,4 m)
Largo del sistema	= 13,0 pies (3,9 m)

Requisitos eléctricos

Observe todos los códigos y reglamentos aplicables.

Asegúrese de que la instalación eléctrica sea adecuada y en conformidad con el National Electrical Code (Código Nacional Eléctrico), ANSI/NFPA 70 (última edición) o las normas de CSA C22.1-94, Canadian Electrical Code (Código Canadiense de Electricidad), Parte 1 y C22.2 N° 0-M91 (última edición), y todos los códigos y ordenanzas locales.

Si los códigos lo permiten y se emplea un alambre de conexión a tierra separado, es recomendable que un electricista calificado determine si la trayectoria de conexión a tierra es adecuada.

Usted puede obtener una copia de las normas de los códigos arriba indicadas en:

National Fire Protection Association
 One Batterymarch Park
 Quincy, MA 02269
 CSA International
 8501 East Pleasant Valley Road
 Cleveland, OH 44131-5575

- Se necesita un circuito eléctrico de 120 voltios, 60 hertzios, CA solamente, de 15 amperios y protegido con fusibles.
 - Si la casa tiene cableado de aluminio, siga el procedimiento a continuación:
 1. Conecte una sección de alambre de cobre sólido a los conductores flexibles.
 2. Conecte el cableado de aluminio a la sección añadida de alambre de cobre usando conectores especiales y/o herramientas diseñadas y de la lista de UL para unir el cobre al aluminio.
- Siga el procedimiento recomendado por el fabricante del conector eléctrico. La conexión de cobre/aluminio deberá hacerse en conformidad con los códigos locales y las prácticas de cableado aceptadas por la industria.
- Los tamaños de los cables y las conexiones deben hacerse de acuerdo con la clasificación del electrodoméstico, como se especifica en la placa de clasificación del modelo/de la serie. La placa del modelo/de la serie está ubicada detrás del filtro, en la pared posterior de la campana.
 - Los tamaños de los cables deben hacerse de acuerdo a los requisitos del National Electrical Code (Código Nacional Eléctrico), ANSI/NFPA 70 (última edición) o las normas de CSA C22.1-94 Canadian Electrical Code (Código Canadiense de Electricidad), Parte 1 y C22.2 N° 0-M91 (última edición), y todos los códigos y ordenanzas locales.

INSTRUCCIONES DE INSTALACIÓN

Preparación de la ubicación

- Se recomienda que el sistema de ventilación sea instalado antes de que se instale la campana.
 - Antes de hacer los recortes, asegúrese que haya suficiente espacio libre dentro del techo o la pared para el ducto de escape.
 - Revise que todas las piezas de instalación se hayan sacado de la caja de embalaje.
1. Desconecte el suministro eléctrico.
 2. Decida qué método de ventilación usar: ventilación por el techo, por la pared o por la parte posterior.
 3. Seleccione una superficie plana para ensamblar la campana de cocina. Cubra dicha superficie.

⚠ ADVERTENCIA

Peligro de Peso Excesivo

Use dos o más personas para mover e instalar la campana de cocina.

No seguir esta instrucción puede ocasionar una lesión en la espalda u otro tipo de lesiones.

4. Con la ayuda de 2 o más personas, levante la campana de cocina y colóquela en la superficie cubierta.

Instalación optativa de salpicadera

Las siguientes instrucciones son para la salpicadera sin estantes. Si va a instalar la salpicadera optativa con estantes para lámparas de calor, siga las instrucciones incluidas con ese producto.

El paquete con las piezas de ferretería provisto con el juego incluye 4 taquetes de plástico y tornillos de montaje.

NOTA: La altura mínima de la campana sobre la superficie de cocción es de 30" (76,2 cm). La salpicadera se puede extender de 19^{23/32}" (50,1 cm) a 39" (99,1 cm). A medida que la altura de instalación de 30" (76,2 cm) aumenta, el área de captura de la campana se reduce.

- Determine la altura de la campana.
- Para facilitar la instalación, con la ayuda de 2 o más personas, coloque la salpicadera en la pared, de modo de la parte superior de la salpicadera esté a la altura del borde inferior de la campana. Marque la ubicación de los cuatro orificios esquinales. Se recomienda que la salpicadera se sujete a la pared de sus cuatro esquinas. Sin embargo, el reborde inferior se puede asegurar entre la pared y la salpicadera, el mostrador o la base del amario sin usar los tornillos esquinales inferiores.
- Taladre orificios de 5/16" (8 mm).
- Empuje los taquetes de plástico hasta el tope dentro de los orificios.
- Ubique los orificios en la salpicadera sobre los taquetes y sujételos con los tornillos provistos.

Cambio de la campana a la ventilación por la parte posterior optativa

La campana viene de fábrica con el collarín de salida sobre la campana. La salida de la campana se puede dirigir por la parte posterior de la campana, a través del collarín de salida. Si desea que la campana tenga la salida por la parte posterior, siga el procedimiento a continuación.

1. Por la parte de adentro de la campana, desconecte el cable que está sujeto al motor del soplador.

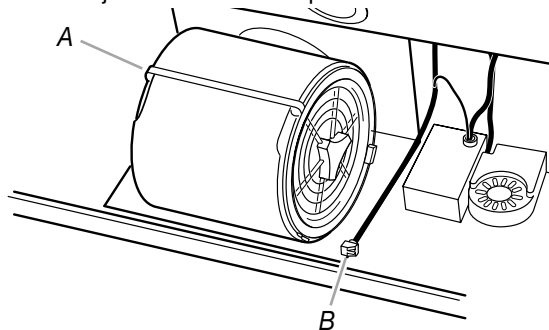

A. Motor del soplador
B. Enchufe del motor del soplador

2. Voltee la campana y quite los tornillos que sujetan el ensamblaje del soplador de ventilación a la campana.

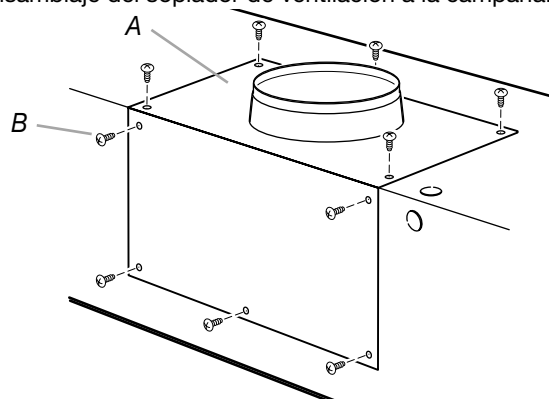

A. Motor del soplador
B. Tornillos

3. Gire el ensamblaje del soplador de manera que el collarín de salida quede mirando hacia afuera de la parte posterior de la campana.

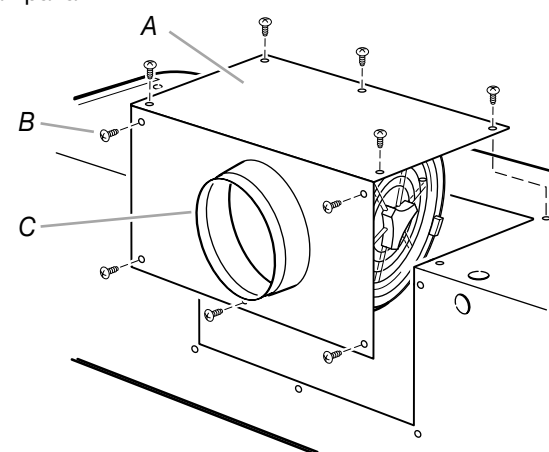

A. Ensamblaje del soplador de ventilación
B. Tornillos
C. Collarín de salida

4. Vuelva a colocar los tornillos que sujetan el ensamblaje del soplador a la campana.
5. Vuelva a conectar el cable del motor del soplador en el mismo.

Instalación de los tornillos de montaje de la campana de cocina

La campana se sujeta a la pared con dos soportes de montaje con tornillos reguladores y 4 tornillos de montaje.

1. Determine y marque la línea central en la pared, en donde se instalará la campana de cocina con escudete.
2. Seleccione una altura de montaje entre un mínimo de 30" (76,2 cm) y un máximo sugerido de 36" (91,4 cm), por encima de la superficie de cocción y por la parte inferior de la campana de cocina. Agregue 16" (40,6 cm) a esta distancia y marque una línea horizontal.
3. Marque 2 puntos a cada lado de la línea horizontal que se muestra en la letra "A" debajo (basado en el tamaño de su campana de cocina).

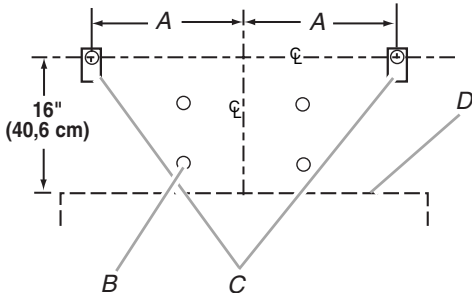

- A. Distancia del centro del soporte de montaje a la línea central.
 Campana de 30" (76,2 cm): 13³/₈" (34,0 cm)
 Campana de 36" (91,4 cm): 16³/₈" (41,6 cm)
 Campana de 42" (106,7 cm): 19⁷/₁₆" (49,4 cm)
 Campana de 48" (121,9 cm): 22³/₈" (56,8 cm)
- B. Tornillos de montaje (4)
 C. Soportes de montaje y tornillos reguladores
 D. Base de la campana

4. Regule los dos tornillos reguladores, ubicados en los soportes de montaje, hasta el punto más bajo y sujételos a la pared con los tornillos provistos. Los tornillos provistos para montar esta campana se deben sujetar a madera maciza. No los sujete a una placa de yeso solamente.

IMPORTANTE: Todos los tornillos se deben instalar en madera. Si no hay madera en la cual instalarlos, se necesitarán soportes adicionales para el marco de pared.

Instalación optativa de la cubierta del conducto

1. Sujete la cubierta del conducto de ancho completo a la parte superior de la campana de cocina con los tornillos provistos. La cubierta del conducto debe sujetarse a la parte superior de la campana de cocina antes de montar la campana en la pared. Para obtener información sobre cómo pedir la cubierta del conducto optativa, vea la sección "Accesorios".

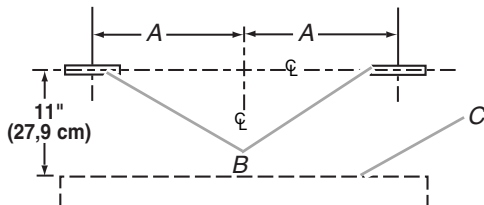

- A. Distancia del centro del soporte de montaje a la línea central.
 Campana de 30" (76,2 cm): 13¹/₂" (34,2 cm)
 Campana de 36" (91,4 cm): 16¹/₂" (41,8 cm)
 Campana de 42" (106,7 cm): 19¹/₂" (49,4 cm)
 Campana de 48" (121,9 cm): 22¹/₂" (57,1 cm)
- B. Soportes de montaje
 C. Parte superior de la campana

2. Instale cada soporte en la pared como se muestra. Asegúrese de que los tornillos y los soportes estén sujetos firmemente a la pared.

IMPORTANTE: Instale únicamente los soportes. No instale la campana.

Instalación de la extensión para chimenea optativa

1. Si se usa una extensión para chimenea, sujete los soportes de extensión como se muestra. Asegúrese de que los tornillos estén sujetos firmemente a la pared. Para obtener información sobre cómo pedir las extensiones para chimenea optativas, vea la sección "Accesorios".

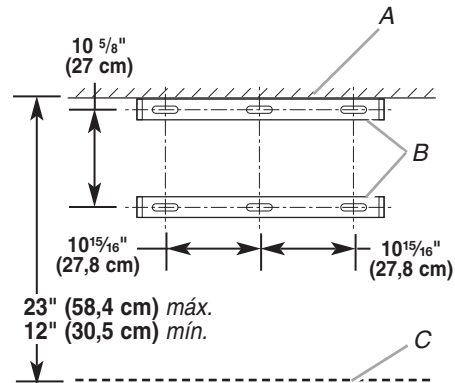

- A. Techo
 B. Soportes
 C. Parte superior de la campana

Instalación de una lámpara de calor optativa

1. Quite el panel inferior, ubicado en la parte posterior de la campana, quitando los tornillos que se encuentran en cada extremo.
2. Instale el juego de lámpara de calor con las lengüetas dentro de las ranuras correspondientes en la campana, y con los tornillos mirando hacia el frente de la campana. Vuelva a colocar los tornillos para asegurarla en su lugar.

Finalización de la preparación

1. Determine y haga todos los cortes necesarios en la pared para el sistema de ventilación. Instale el sistema de ventilación antes de instalar la campana de cocina. Vea la sección "Requisitos de ventilación".
2. Determine la ubicación en dónde el cable de suministro eléctrico se dirigirá a través de la pared.
3. Taladre un orificio de 1¹/₄" (3,2 cm) en esta ubicación.
4. Jale suficiente cable de suministro eléctrico a través de la pared para permitir que se haga fácilmente la conexión a la caja de terminales.
5. Si la cubierta del techo o la pared no tiene un regulador de tiro, sujete el regulador de tiro a la(s) abertura(s) de ventilación en la parte superior de la campana, usando dos tornillos de cabeza Phillips.
6. Si se va a conectar una campana de 48" (121,9 cm) a un sistema de ventilación redondo de 10" (25,4 cm), instale el tubo de ajuste del conducto ahora.

Instalación de la campana de cocina

La campana se sujeta a la pared con los tornillos que se mencionaron en la sección "Preparación de la ubicación".

1. Con la ayuda de dos o más personas, cuelgue la campana de cocina en los dos soportes de montaje y ajuste los mismos por el lado interior de la campana para nivelarla.

IMPORTANTE: Asegúrese que la campana de cocina se haya apretado firmemente contra la pared.

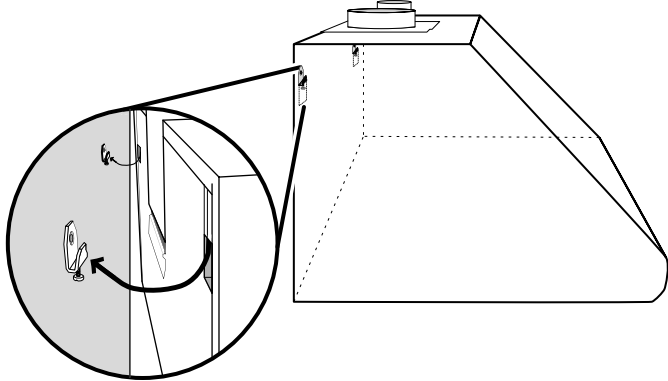

2. Instale los tornillos de montaje en la unidad de pared hasta las cabezas de los tornillos estén bien ajustadas. Los tornillos provistos para montar esta campana se deben sujetar a madera maciza. No los sujete a una placa de yeso solamente.

IMPORTANTE: Todos los tornillos se deben instalar en madera. Si no hay madera en la cual instalarlos, se necesitarán soportes adicionales para el marco de pared.

3. Conecte el ducto de escape a la campana. Selle todas las uniones con abrazaderas.
4. Si su instalación utiliza la cubierta optativa para el conducto, encaje los rebordes de la cubierta en los soportes. Si la instalación utiliza la extensión para chimenea, encaje la extensión en los soportes. Instale la sección superior primero, luego encaje la sección inferior en la superior. Selle la extensión a la campana con abrazaderas.

Conexión del suministro eléctrico

⚠ ADVERTENCIA



Peligro de Choque Eléctrico

Desconecte el suministro de energía antes de darle mantenimiento.

Vuelva a colocar todos los componentes y paneles antes de hacerlo funcionar.

No seguir estas instrucciones puede ocasionar la muerte o choque eléctrico.

1. Desconecte la electricidad.
2. Quite la tapa de la caja de terminales.
3. Quite el disco removible que está en la caja de terminales e instale un protector de cables de ½" que esté en la lista de UL o esté aprobado por CSA.

4. Dirija 3 cables, negro, blanco y verde o desnudo, a través del protector de cables, a la caja de terminales. Use masilla de calafateo para sellar las aberturas.

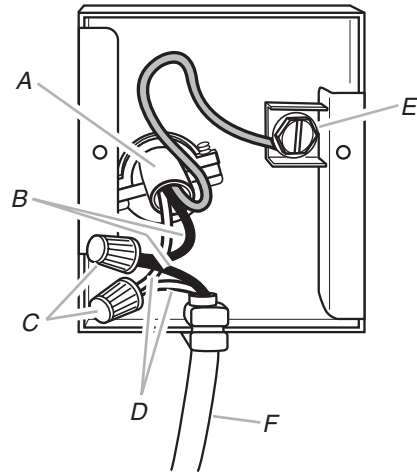

- A. Cable de suministro eléctrico doméstico
- B. Cables negros
- C. Conectores de cables aprobados por UL
- D. Cables blancos
- E. Cable a tierra verde (o desnudo) del suministro eléctrico de la casa conectado al tornillo verde de puesta a tierra
- F. Cable de suministro eléctrico de la campana de cocina

5. Use conectores de cables de estén en la lista de UL y conecte los cables negros (B) juntos.
6. Use conectores de cables de estén en la lista de UL y conecte los cables blancos (D) juntos.
7. Si se usa el juego optativo de lámpara de calor, conecte los cables negros de la lámpara de calor con los cables negros del cableado de la casa con conectores para cables que estén en la lista de UL. Conecte los cables blancos del juego optativo de lámpara de calor al cableado de la casa con conectores de cables que estén en la lista de UL.

⚠ ADVERTENCIA



Peligro de Incendio

Conecte el soplador a tierra.

Use alambre de cobre.

Conecte el alambre de tierra al tornillo verde de conexión tierra en la caja de terminales.

No seguir estas instrucciones puede causar la muerte, incendio o choque eléctrico.

8. Conecte el cable verde (o desnudo) de puesta a tierra del suministro eléctrico de la casa al tornillo verde de puesta a tierra (E) de la caja de terminales que no se ha usado.
9. Apriete los tornillos del protector de cables.
10. Instale la cubierta de la caja de terminales.
11. Revise todos los focos para asegurarse de que estén firmes en sus portalámparas.
12. Reconecte el suministro de energía.

Instalación de los filtros de grasa

NOTA: Utilice ambas manos para instalar el filtro; una para jalar la perilla y girarla, la otra para sostener el filtro en su lugar para que no se caiga.

1. Inserte el borde posterior del filtro en el canal de la abertura del filtro.
2. Jale la perilla hacia fuera y gírela hacia la izquierda, coloque el borde delantero en su lugar y suelte la perilla.
3. Repítalo para los filtros restantes.

Verifique el funcionamiento

1. Revise el funcionamiento de la campana de cocina encendiéndola.
2. Los controles de la campana de cocina están ubicados en el lado derecho de abajo de la campana de cocina.

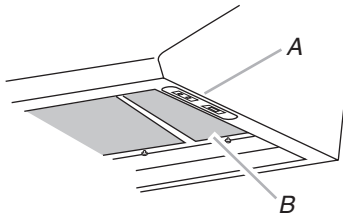

A. Controles
B. Filtros

3. Mueva el interruptor de la luz a la posición "1". Las luces deberán encenderse.
4. Mueva el interruptor del soplador a la posición "1". El soplador deberá funcionar.
5. Mueva el interruptor de la velocidad del soplador a la posición "1" para una velocidad baja, "2" para una velocidad media, o "3" para una velocidad alta.
6. Mueva los interruptores del soplador y de luz a la posición "0" para apagar el soplador y la luz.
7. Si la campana de cocina no funciona, revise si se ha disparado un cortacircuitos o si se ha quemado un fusible doméstico. Desconecte el suministro eléctrico y revise si se hizo bien el cableado.

NOTA: Para obtener un uso más eficiente de su nueva campana de cocina, lea la sección "Uso de la campana de cocina".

USO DE LA CAMPANA DE COCINA

La campana de cocina se ha diseñado para remover humo, vapores provenientes de la cocción y olores del área de la superficie de cocción. Para obtener los mejores resultados, encienda la campana antes de cocinar y permita que funcione por varios minutos después de haber cocinado, para que quite todo el humo y los olores de la cocina.

Los controles de la campana están ubicados en la parte derecha de la parte de abajo de la campana de cocina.

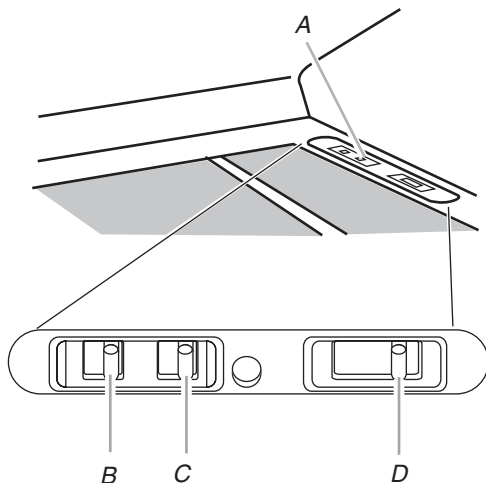

A. Controles
B. Interruptor de luz
C. Interruptor del soplador
D. Interruptor de velocidad del soplador

Controles de la campana de cocina

Cómo utilizar la luz

1. Mueva el interruptor de la luz hacia la posición "1" para ENCENDER la luz de la campana de cocina.
2. Mueva el interruptor de la luz hacia la posición "0" para APAGAR la luz de la campana de cocina.

Cómo utilizar el soplador

1. Mueva el interruptor del soplador hacia la posición "1" para ENCENDER el soplador. El soplador comenzará a funcionar a la velocidad en la que se haya fijado el interruptor del soplador.
2. Mueva el interruptor del soplador hacia la posición "0" para APAGAR el soplador.

Cómo ajustar el soplador

El soplador tiene 3 controles de velocidad. Mueva el interruptor de la velocidad del soplador a la posición "1" para velocidad baja, "2" para velocidad media o "3" para velocidad alta.

Cómo hacer funcionar la lámpara de calor (accesorio optativo)

1. Instale los focos de la lámpara de calor (no incluidos) en los casquillos de la misma.

NOTA: Los focos de la lámpara de calor deben tener una capacidad máxima de 250 vatios cada uno.

⚠ ADVERTENCIA

Peligro de Intoxicación Alimentaria

No deje sus alimentos por más de una hora antes o después de su cocción.

No seguir esta instrucción puede ocasionar intoxicación alimentaria o enfermedad.

2. Para encender una luz, mueva el interruptor ubicado en el panel de la lámpara de calor más cercano a la luz que desee encender, hacia la posición "1". Mueva el interruptor hacia la posición "0" para apagar la luz. Repítalo con la otra luz.

CUIDADO DE LA CAMPANA DE COCINA

Luces de la campana de cocina

Cómo reemplazar una luz de halógeno

Esta campana de cocina utiliza luces de halógeno de 12 voltios, 20 vatios.

Apague la campana de cocina y espere a que se enfríen las luces de halógeno.

Para evitar dañar o disminuir la vida útil del foco, no toque el foco con los dedos descubiertos. Reemplace el foco usando un pañuelo de papel o guantes de algodón para manipular el foco.

Para reemplazarla:

1. Desconecte la electricidad.
2. Quite 2 tornillos de la orilla de adorno circular metálico que se encuentra alrededor del ensamblaje de la luz.
3. Jale la orilla de adorno y el ensamblaje de la luz hacia abajo, lo suficiente para que le sea posible jalar la luz para sacarla de los sujetadores del portalámparas.

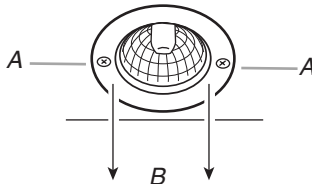

A. Quite 2 tornillos.

B. Jale la orilla de adorno junto con el ensamblaje de la luz hacia abajo.

4. Inserte la nueva luz en los sujetadores del portalámparas y empuje el ensamblaje de la luz nuevamente dentro de la campana.
5. Vuelva a colocar los tornillos.
6. Reconecte el suministro de energía.

- Detergente líquido suave y agua.
- Límpielo con un paño suave húmedo o una esponja no abrasiva, enjuáguelo con agua limpia y séquelo con un paño.

Filtros metálicos:

Para las instalaciones con ventilación, use ambas manos para quitar los filtros. Gire la perilla hacia la izquierda (en el sentido contrario a las manecillas del reloj) para liberar el filtro. Repita el procedimiento con el otro filtro.

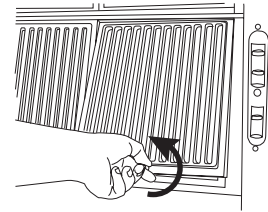

Lave los filtros metálicos cuando sea necesario en la lavavajillas, o con una solución caliente de detergente para limpiarlos.

Vuelva a instalar el filtro colocando el borde posterior en la ranura que se encuentra en la parte trasera de la campana. Empuje el filtro en su lugar y gire la perilla hacia la derecha (en el sentido de las manecillas del reloj) para sujetarlo a la campana de cocina. Repita el procedimiento con el otro filtro.

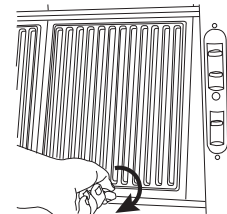

Protector térmico

La campana de cocina está equipada con un protector térmico para evitar condiciones de sobrecalentamiento. Si la campana de cocina se apaga mientras está en uso, mueva el interruptor deslizable del soplador hacia la posición de 0 para apagar la campana de cocina. Espere aproximadamente 60 minutos, luego mueva el interruptor deslizable del soplador hacia la posición 1, para volver a poner en marcha la campana de cocina.

Limpieza

Superficies exteriores:

Para evitar daños a la superficie exterior, no use estropajos de acero ni aquellos que vengan con jabón. Frote en la dirección del grano para evitar rayar la superficie.

Siempre séquelo con un paño para evitar manchas de agua.

- Limpiador de acero inoxidable.

AYUDA O SERVICIO TÉCNICO

Cuando llame para obtener ayuda o servicio, tenga a mano la fecha de compra y el número completo del modelo y de la serie de su electrodoméstico. Esta información nos ayudará a atender mejor a su pedido.

Si necesita piezas de repuesto

Si necesita pedir piezas de repuesto, recomendamos que use únicamente piezas especificadas de fábrica. Las piezas especificadas de fábrica encajarán bien y funcionarán bien ya que están confeccionadas con la misma precisión empleada en la fabricación de cada electrodoméstico nuevo. Para encontrar piezas de repuesto especificadas de fábrica en su localidad, llámenos o llame al centro de servicio técnico designado más cercano a su localidad.

En los EE.UU.

Llame al Centro para la eXperiencia del cliente de KitchenAid sin costo alguno al: **1-800-422-1230**.

Nuestros consultores ofrecen ayuda para:

- Características y especificaciones de nuestra línea completa de electrodomésticos.
- Información sobre la instalación.
- Procedimiento para el uso y mantenimiento.
- Venta de accesorios y partes para reparación.
- Asistencia especializada para el consumidor (habla hispana, problemas de audición, visión limitada, etc.).
- Recomendaciones con distribuidores locales, compañías que dan servicio y distribuidores de partes para reparación. Los técnicos de servicio designados por KitchenAid están capacitados para cumplir con la garantía del producto y ofrecer servicio una vez que la garantía termine, en cualquier lugar de los Estados Unidos.

Para localizar a una compañía de servicio designada por KitchenAid en su área, también puede consultar la sección amarilla de su guía telefónica.

Para obtener asistencia adicional

Si necesita asistencia adicional, puede escribir a KitchenAid con sus preguntas o dudas a:

KitchenAid Brand Home Appliances
Customer eXperience Center
553 Benson Road
Benton Harbor, MI 49022-2692

Por favor incluya en su correspondencia un número de teléfono en el que se le pueda localizar durante el día.

Accesorios

Cubierta para conducto de ancho completo

- Pida la Pieza número 8285149 para el modelo de 30" (76,2 cm)
- Pida la Pieza número 8284753 para el modelo de 36" (91,4 cm)
- Pida la Pieza número 8284828 para el modelo de 42" (106,7 cm)
- Pida la Pieza número 8284752 para el modelo de 48" (121,9 cm)

Juego telescópico para chimenea

- Pida la Pieza número W10254092

Juego de instalación del conducto de aire

- Pida la Pieza número 4396915 para el modelo de 48" (121,9 cm)

Juego de lámpara de calor

- Pida la Pieza número W10238212 para el modelo de 30" (76,2 cm)
- Pida la Pieza número W10238211 para el modelo de 36" (91,4 cm)
- Pida la Pieza número W10238211 para el modelo de 42" (106,7 cm)
- Pida la Pieza número W10238209 para el modelo de 48" (121,9 cm)

Juego de salpicadera (con lámpara de calor)

- Pida la Pieza número W10225950 para el modelo de 30" (76,2 cm)
- Pida la Pieza número W10225949 para el modelo de 36" (91,4 cm)
- Pida la Pieza número W10225949 para el modelo de 42" (106,7 cm)
- Pida la Pieza número W10225948 para el modelo de 48" (121,9 cm)

Juego de salpicadera (sin lámpara de calor)

- Pida la Pieza número 8285148 para el modelo de 30" (76,2 cm)
- Pida la Pieza número 8284756 para el modelo de 36" (91,4 cm)
- Pida la Pieza número 8284827 para el modelo de 42" (106,7 cm)
- Pida la Pieza número 8284755 para el modelo de 48" (121,9 cm)

GARANTÍA DE LA VENTILACIÓN DE KITCHENAID®

GARANTÍA LIMITADA

Durante un año a partir de la fecha de compra, siempre y cuando se dé a este electrodoméstico principal un uso y mantenimiento de conformidad con las instrucciones adjuntas o provistas con el producto, la marca KitchenAid de Whirlpool Corporation o Whirlpool Canada LP (en lo sucesivo denominado "KitchenAid") se hará cargo del costo de las piezas especificadas de fábrica y del trabajo de reparación para corregir defectos en los materiales o en la mano de obra. El servicio deberá ser suministrado por una compañía de servicio designada por KitchenAid. Esta garantía limitada es válida solamente en Estados Unidos o en Canadá, y se aplica solamente cuando el electrodoméstico principal se use en el país en el que se ha comprado. Esta garantía limitada no tiene vigor fuera de los cincuenta Estados Unidos y Canadá. Se requiere una prueba de la fecha de compra original para obtener servicio bajo esta garantía limitada.

EXCLUSIONES DE LA GARANTÍA

Esta garantía limitada no cubre:

1. Visitas de servicio técnico para corregir la instalación de su electrodoméstico principal, para enseñarle a usar su electrodoméstico principal, para cambiar o reparar fusibles domésticos o para corregir la instalación eléctrica o de la tubería de la casa.
2. Visitas de servicio técnico para reparar o reemplazar focos para electrodomésticos, filtros de aire o filtros de agua. Estas piezas de consumo están excluidas de la cobertura de la garantía.
3. Reparaciones cuando su electrodoméstico principal se use de un modo diferente al doméstico normal de una familia, o cuando se use de un modo contrario a las instrucciones publicadas para el usuario u operador y/o las instrucciones de instalación.
4. Daños causados por accidente, alteración, uso indebido, abuso, incendio, inundación, actos fortuitos, instalación incorrecta, instalación que no esté de acuerdo con los códigos eléctricos o de plomería, o el empleo de artículos de consumo o productos de limpieza no aprobados por KitchenAid.
5. Daños estéticos, incluyendo rayaduras, abolladuras, desportilladuras u otro daño al acabado de su electrodoméstico principal, a menos que el mismo sea debido a defectos en los materiales o la mano de obra y se le informe a KitchenAid en un lapso de 30 días a partir de la fecha de compra.
6. Costos relativos a la remoción de su electrodoméstico principal desde su hogar para obtener reparaciones. Este electrodoméstico principal está diseñado para ser reparado en el hogar y únicamente el servicio de reparación en el hogar está cubierto bajo esta garantía.
7. Reparaciones de piezas o sistemas como resultado de modificaciones no autorizadas que se hayan efectuado en el electrodoméstico.
8. Gastos de viaje y transporte para obtener servicio para el producto, si su electrodoméstico principal está ubicado en un lugar remoto en el cual no haya disponible un técnico de servicio autorizado por KitchenAid.
9. La remoción y reinstalación de su electrodoméstico principal, si estuviera instalado en un lugar inaccesible o si no estuviera instalado de conformidad con las instrucciones de instalación publicadas.
10. Electrodomésticos principales con números de modelo/serie que se hayan removido, alterado o que no puedan ser identificados con facilidad. Esta garantía se anulará si el número de serie aplicado en la fábrica ha sido alterado o removido de su electrodoméstico principal.

El costo de la reparación o el reemplazo bajo estas circunstancias excluidas, correrá por cuenta del cliente.

EXCLUSIÓN DE GARANTÍAS IMPLÍCITAS; LIMITACIÓN DE RECURSOS

EL ÚNICO Y EXCLUSIVO RECURSO DEL CLIENTE SEGÚN LOS TÉRMINOS DE ESTA GARANTÍA LIMITADA SERÁ EL DE REPARAR EL PRODUCTO SEGÚN SE ESTIPULA EN LA PRESENTE. LAS GARANTÍAS IMPLÍCITAS, INCLUYENDO LAS GARANTÍAS DE COMERCIABILIDAD O DE CAPACIDAD PARA UN PROPÓSITO PARTICULAR, SERÁN LIMITADAS A UN AÑO O AL PERÍODO MÁS CORTO PERMITIDO POR LEY. KITCHENAID NO SE RESPONSABILIZARÁ POR DAÑOS INCIDENTALES O CONSECUENTES. ALGUNOS ESTADOS Y PROVINCIAS NO PERMITEN LAS EXCLUSIONES O LIMITACIONES POR DAÑOS INCIDENTALES O CONSECUENTES, O LIMITACIONES ACERCA DE CUÁNTO DEBE DURAR UNA GARANTÍA IMPLÍCITA DE COMERCIABILIDAD O CAPACIDAD, DE MODO QUE LAS LIMITACIONES O EXCLUSIONES ARRIBA MENCIONADAS PUEDEN NO APLICARSE EN SU CASO. ESTA GARANTÍA LE OTORGA DERECHOS LEGALES ESPECÍFICOS Y ES POSIBLE QUE USTED TENGA TAMBIÉN OTROS DERECHOS QUE PUEDEN VARIAR DE UN ESTADO A OTRO O DE UNA PROVINCIA A OTRA.

Si usted se encuentra fuera de los cincuenta Estados Unidos y Canadá, póngase en contacto con su distribuidor autorizado de KitchenAid para determinar si corresponde otra garantía.

Si necesita servicio, consulte primero la sección "Solución de problemas" del Manual de uso y cuidado. Después de consultar la sección "Solución de problemas", puede encontrar ayuda adicional en la sección "Ayuda o servicio técnico", o llamando a KitchenAid. En los EE.UU., llame al **1-800-422-1230**. En Canadá, llame al **1-800-807-6777**.

5/08

Guarde este libro y su comprobante de compra juntos para referencia futura. Usted deberá proporcionar el comprobante de la compra o una fecha de instalación para obtener servicio bajo la garantía.

Escriba la siguiente información acerca de su electrodoméstico principal para ayudarle mejor a obtener asistencia o servicio técnico si alguna vez llegara a necesitarlo. Deberá tener a mano el número completo del modelo y de la serie. Usted puede encontrar esta información en la etiqueta con el número de modelo y de serie ubicada en el producto.

Nombre del distribuidor _____

Dirección _____

Número de teléfono _____

Número de modelo _____

Número de serie _____

Fecha de compra _____

W10233975B

EN/FR W10233972B

© 2010.
Todos los derechos reservados.

© Marca registrada/TM Marca de comercio de KitchenAid, U.S.A.,
usada en Canadá bajo licencia de KitchenAid Canada.

3/10
Impreso en Italia.