

SERVICE DATA SHEET

318047432 (0712) Rev. A

Appliance with an Electronic Oven Control

NOTICE

This service data sheet is intended for use by persons having electrical and mechanical training and a level of knowledge of these subjects generally considered acceptable in the appliance repair trade. **The manufacturer cannot be responsible, nor assume any liability, for injury or damage of any kind arising from the use of this data sheet.**

SAFE SERVICING PRACTICES

To avoid the possibility of personal injury and/or property damage, it is important that safe servicing practices be observed. The following are examples of some, but not all, of these practices.

1. Do not attempt a product repair if you have any doubts as to your ability to complete it in a safe and satisfactory manner.
2. Before servicing or moving an appliance, remove power cord from electric outlet, trip circuit breaker to OFF, or remove fuse and turn off gas supply.
3. Never interfere with the proper installation of any safety device.
4. USE ONLY REPLACEMENT PARTS CATALOGED FOR THIS APPLIANCE. SUBSTITUTIONS MAY DEFEAT COMPLIANCE WITH SAFETY STANDARDS SET FOR HOME APPLIANCES.
5. GROUNDING: The standard color coding for safety ground wires is GREEN OR GREEN WITH YELLOW STRIPES. Ground leads are not to be used as current carrying conductors. IT IS EXTREMELY IMPORTANT THAT THE SERVICE TECHNICIAN REESTABLISH ALL SAFETY GROUNDS PRIOR TO COMPLETION OF SERVICE. FAILURE TO DO SO WILL CREATE A POTENTIAL HAZARD.
6. Prior to returning the product to service, ensure that:
 - All electric connections are correct and secure.
 - All electrical leads are properly dressed and secured away from sharp edges, high-temperature components, and moving parts.
 - All non-insulated electrical terminals, connectors, heaters, etc. are adequately spaced away from all metal parts and panels.
 - All safety grounds (both internal and external) are correctly and securely reassembled.
 - All panels are properly and securely reassembled.

ELECTRONIC OVEN CONTROL

1. This self-cleaning controller offers Bake, Broil, Speed Bake (some models) modes, Timed and Delayed Baking, and Cleaning functions.
2. This Controller has a touch sensitive membrane.

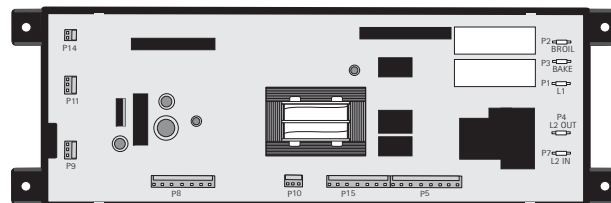
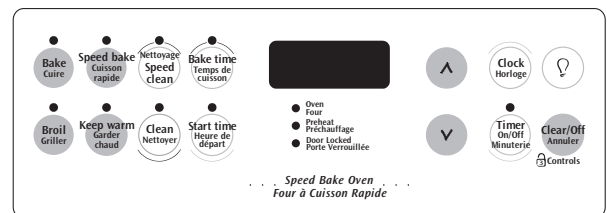
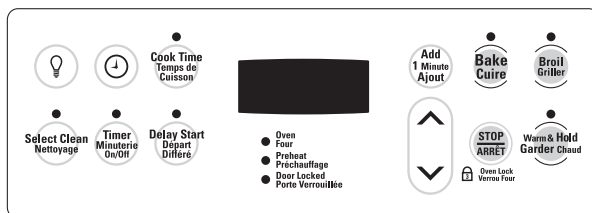

NOTE: The Controller's are not field repairable. Only temperature settings can be changed. See oven calibration.

SPEED BAKE MODE (some models)

The speed bake oven uses the addition of a fan to move the air already in the oven. Moving the heated air helps to destratify the heat and cause uniform heat distribution. Cooking times can be reduced by as much as 30%. The air is drawn in through a fan shroud located on the rear wall of the oven. It is then discharged around the outer edges of this shroud. The air circulates around the food and then enters the shroud again. There is still an oven vent which discharges through the bottom of the control panel.

To set the control in speed bake mode, follow these steps:

1. Press the **SPEED BAKE** pad.
2. Enter the desired temperature on the keypad (set point).

The oven will automatically start and the fan will begin to run. To cancel the speed bake function, press the **CANCEL** pad.

NOTE: The fan runs continuously while in the speed bake mode. The fan will stop if the door is opened. The bake element will continue to operate if the door is opened.

NORMAL BAKE

During a normal bake mode, the controller preheats the oven with the bake element. When the desired temperature is reached, the controller adds top heat by cycling the broil element on for 12 to 18 seconds per minute. The bake element is on for the remaining time of the minute. Both elements use full power when they are on but they are never on at the same time.

CLEAN

During a cleaning process, the oven uses bake element.

CLEAN AND TIMED CLEAN

When these modes are selected, the door locks right after the controller is set.

FIRST RISE

It is normal to see a temperature overshoot in the first rise of all modes when you monitor the temperature.

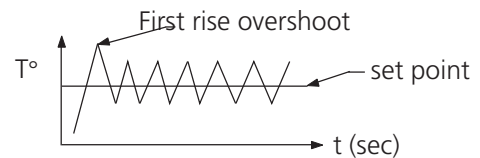

OVEN CALIBRATION

Set the electronic oven control for normal baking at 350°F/176°C. Obtain an average oven temperature after a minimum of 5 cycles. Press Cancel to end bake mode. The oven temperature can be adjusted up or down. Refer to the Timer Guide.

Note: Changing calibration affects all the cooking modes but not the clean mode.

ELECTRONIC OVEN CONTROL

ELECTRONIC OVEN CONTROL (EOC) FAULT CODE DESCRIPTIONS AND RTD SCALE

Note: Only three fault codes series are displayed by this control "F1", "F3" and "F9". Generally speaking "F1" implies a control failure, "F3" an oven probe problem, and "F9" a latch motor problem. In all occurrences the alarm is accompanied by a display of "F1".

Fault Code Series	Likely Failure Condition/Cause	Suggested Corrective Action
F1	<p>(F10) Control has sensed a potential runaway oven condition. Control may have shorted relay, RTD sensor probe may have gone bad.</p> <p>(F11) Shorted keypad.</p> <p>(F13) Control's internal checksum may have become corrupted.</p> <p>(F14) Misconnected flat cables.</p>	<ol style="list-style-type: none"> 1. Check RTD sensor probe and replace if necessary. If oven is overheating, disconnect power. If oven continues to overheat when the power is reapplied, replace EOC. Severe overheating may require the entire oven to be replaced, should damage be extensive. 2. Press CLEAR key. 3. Disconnect power, wait 30 seconds and reapply power. If fault returns upon power-up, replace EOC. 4. Disconnect power; verify flat cable connections (P6 or P12).
F3	<p>(F30) Open RTD sensor probe/ wiring problem. Note: EOC may initially display an "F1", thinking a runaway condition exists.</p> <p>(F31) Shorted RTD sensor probe / wiring problem. Note: "F3" is displayed when oven is in active mode or an attempt to enter an active mode is made.</p>	<ol style="list-style-type: none"> 1. Press CLEAR key. 2. Check wiring in probe circuit for possible open condition. Check RTD resistance at room temperature (compare to probe resistance chart). If resistance does not match the chart, replace the RTD sensor probe. 3. Let the oven cool down and restart the function
F9	<p>(F90 to F94) Door motor mechanism failure.</p>	<ol style="list-style-type: none"> 1. Press CLEAR key. 2. If CLEAR key does not eliminate problem, turn off power for 30 seconds, then turn on power. 3. Check wiring of Lock Motor, and Lock Switch and Door Switch circuits. 4. Unplug P5, apply power (L1) directly to the Lock Motor, if the motor does not rotate, replace Lock Motor Assembly. Plug P5. 5. Check Lock Switch A for proper operation (do they open and close, check with ohmmeter). The Lock Motor may be powered as in above step to open and close Lock Switch. If the Lock Switch is defective, replace Motor Lock Assembly. 6. If all above steps fail to correct situation, replace control.

RTD SCALE		
Temp. °F	Temp. °C	Resistance (ohms)
32 ± 1.9	0.0 ± 1.1	1000 ± 4.0
75 ± 2.5	23.9 ± 1.4	1091 ± 5.3
250 ± 4.4	121.1 ± 2.4	1453 ± 8.9
350 ± 5.4	176.7 ± 3.0	1654 ± 10.8
450 ± 6.9	232.2 ± 3.8	1852 ± 13.5
550 ± 8.2	287.8 ± 4.6	2047 ± 15.8
650 ± 9.6	343.3 ± 5.3	2237 ± 18.5
900 ± 13.6	482.2 ± 7.6	2697 ± 24.4

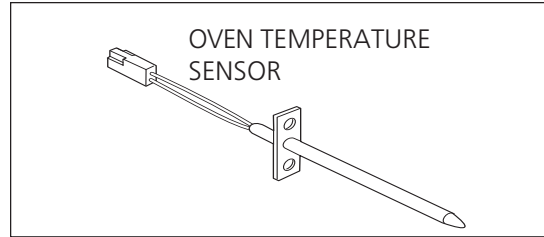

CIRCUIT ANALYSIS MATRIX											
	ELEMENTS		Speed Bake (some models) P5-3	Light P5-8	Door Motor P5-6	Lock Motor Switches P15-1 & P15-2		A	P15-1 & P15-7	Cooling fan	Door Switch P15-3 COM-NO
	Bake P2	Broil P3									
Bake	X	X*									
Broil		X									
Speed Bake (some models)	X	X*	X								
Clean	X								X		
Locking					X	NC	NO				
Locked						NO	NC				
Unlocking					X	NO	NC				
Unlocked						NC	NO				
Light				X							
Door Open				X							X
Door Closed											

* Denotes Topheat

■ Relay will operate in this condition only

ELECTRICAL RATING	
	27" Wall Oven
KW Rating 240/208 V	See nameplate
Broil Element Wattage	3400W / 2554W
Bake Element Wattage	2300W / 1728W

COOLING FAN

A thermostat (170°/140°) controls the cooling fan. The fan should turn on during clean cycles.

EXPLODED VIEW OF SPEED BAKE SYSTEM (some models)

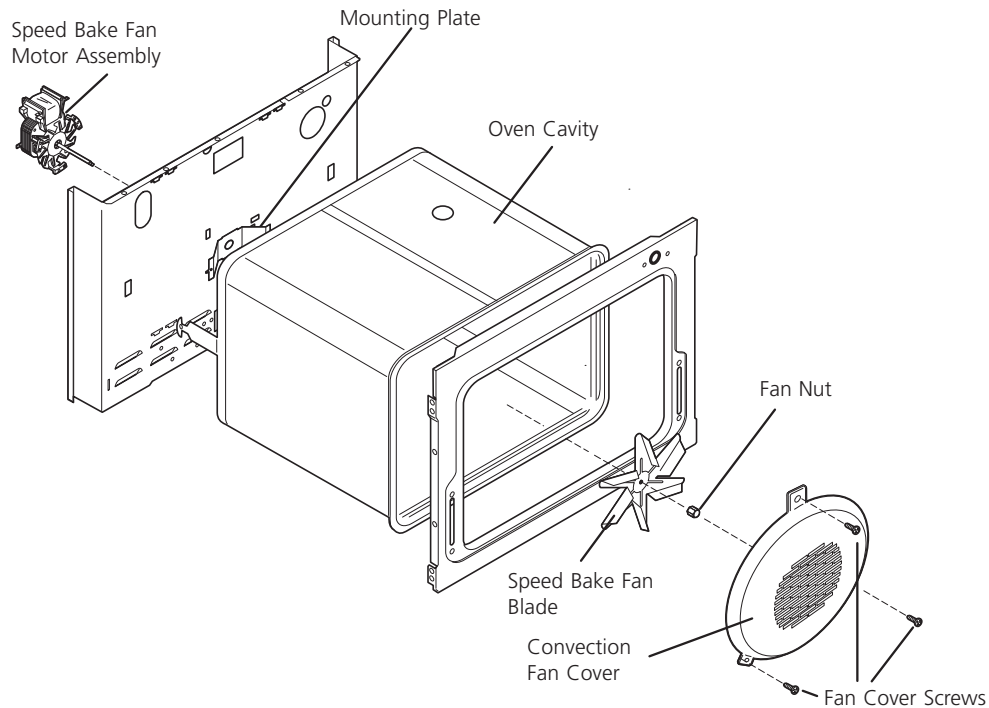

FAN BLADE

The fan blade is mounted in the rear of the unit and has a "D" shaped mounting hole. Only minimum clearance exists between the oven back, fan blade, and fan shroud. Be careful not to bend blade when removing or installing.

Access to the fan blade is gained by removing the fan shroud, held in place by three screws, from the inside of the oven.

The fan blade is held in place with a hex nut that has left handed threads. When removing this nut, gently hold the fan blade, and turn the nut clockwise. If one of the blades becomes deformed, it may be bent back into shape using a flat surface as a reference.

A flat washer is located on the motor shaft between the snap ring on the shaft and the fan blade.

NOTE: If the fan blade is bent and motor vibrations increase, the noise made by the fan will be greater.

MOUNTING PLATE OVEN

The fan motor on the rear of the unit is mounted to the main back (with three screws). There is a mounting plate held in place between the main back (with 2 screws) and the rear oven wall (with 2 screws). Should it be necessary to replace the oven cavity, you must remove the 2 screws located inside the unit at the rear of the oven cavity.

FAN MOTOR

The 120 volt fan motor is located on the outside of the rear of the oven.

The fan motor runs continuously while in the speed bake mode unless the door is opened. If the fan does not operate, check the following:

- Display illuminated on the electronic control.
- Voltage output between terminals P5-3 and Neutral.
- 120 Volts available at fan motor.
- Fan motor coil resistance 56.5 ohms \pm 10%.
- Door/light switch.

DOOR LOCK MECHANISM

The appliance is equipped with an electronic oven control and has an auto locking door latch feature. When the self clean cycle is programmed, the door is locked by a motor operated latch system. The interior of oven doesn't need to heat up to 500°F/260°C before the door locks. However, until the temperature inside oven reaches 500°F/260°C, the self-clean program can be canceled and door will unlock immediately. After oven reaches temperatures over 500°F/260°C, the door will not unlock until temperature drops below 500°F/260°C.

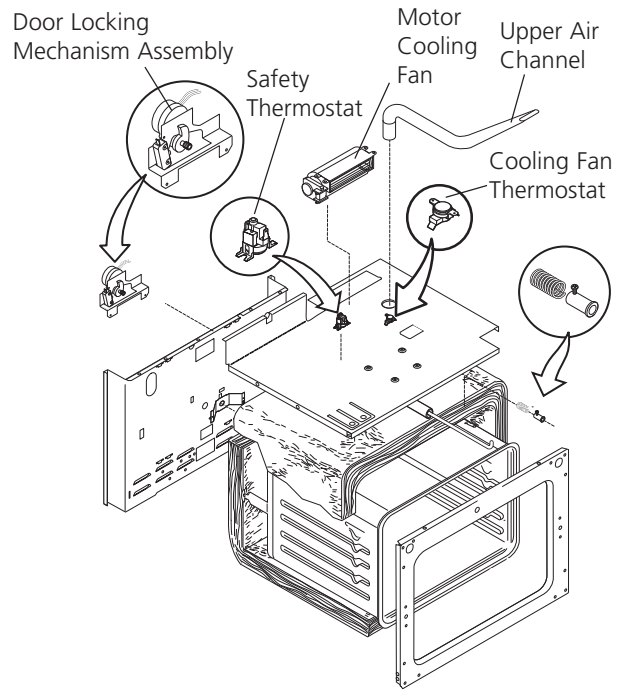

OVEN DOOR REMOVAL - OVEN DOOR REVERSAL

The electrical power to the oven must be shut off when reversing the door opening. Failure to do so could result in serious injury or death.

The door on this wall oven is equipped with reversible hinges, therefore allowing the door to be reversed from a left hand door (right side opening) as shipped from the factory to a right hand door (left side opening).

To reverse the door opening, hire an experienced technician to prevent any damage to parts or door alignment problems.

Tools required: No.2 Phillips® and No.2 Robertson® screw drivers, 1/2" open key, small flat-blade screw driver, long nose pliers.

Procedure for Door Reversal

1. Remove moulding from under the door if installed (held in place with 2 screws).
2. Keep the door closed and use a 1/2" open key or a No. 2 Robertson® screw driver to unscrew and remove the threaded pin from the lower hinge. Save the pin for later use.
3. Support the weight of the door with one hand and open the door about 5" (12.7 cm), then slide the lower end of the door outside the hinge. Save the washer of the lower hinge. Grasp the door with both hands and lower the door off the oven.

CAUTION The door is heavy; hold it firmly.

4. Gently lay the door on a work table. The door internal panel should lay face down.

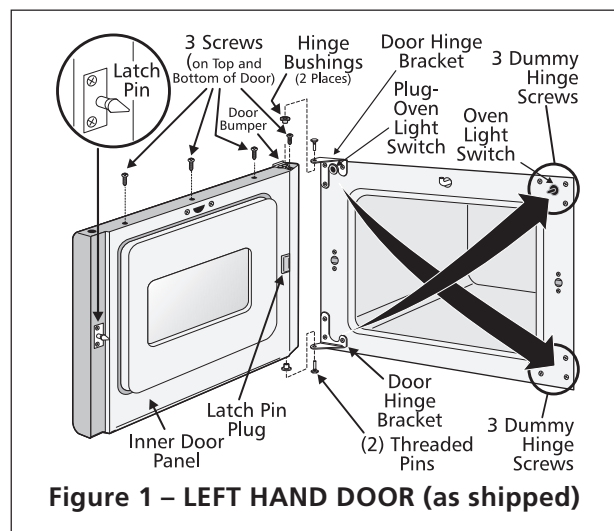

Figure 1 – LEFT HAND DOOR (as shipped)

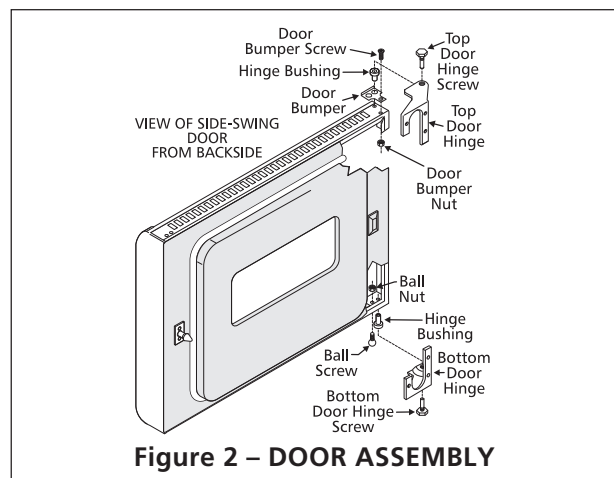

Figure 2 – DOOR ASSEMBLY

OVEN DOOR REMOVAL - OVEN DOOR REVERSAL

5. Remove the nylon slide (and retainer screw) and save for use later. Remove the other 2 screws in the underside of the door plus the 3 screws in the upper side of the door.
6. Grasp the handle. Lift and remove the outer door assembly (glass/frame/handle).
7. Unscrew and switch the bumper (with screw and nut) and the ball screw (and nut).
8. Turn the outer door assembly a half turn (180°) and replace the outer door assembly over the lower door assembly. Replace the nylon slide under the handle (thin side facing inward) on the same side of the ball screw. Replace the 2 screws under the door and the 3 screws on top of the door.
9. Turn the door so the external panel faces the work table. Interchange the position of the latch pin with the latch pin cap on the opposite end of the door.

NOTE: The latch pin is to one side of its mounting holes and its position on the door is very important. Improper mounting may damage the porcelain finish on the oven frame when closing the door. The latch pin must be on the right side of the mounting screws on a left-hand door, and on the left side of the mounting screws on a right-hand door.

10. Remove the lower hinge on the left side of the oven frame. Save for reassembly later.

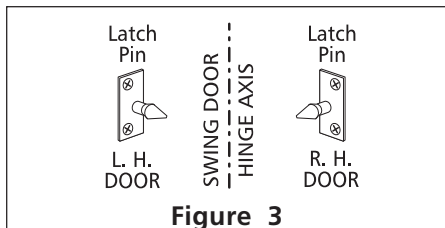

Figure 3

11. Relocate the 3 right side upper dummy hinge screws toward the lower left side of the oven frame.
12. Replace the threaded pin (removed in step 2) onto the hinge that was removed in step 10, and replace the hinge assembly at the upper right end of the oven frame.
13. Remove the adjustable door support at the lower right side of the oven frame and move to the left side of the frame (with 1 retainer screw).
14. Remove the upper left side hinge from the oven frame, then remove the threaded pin from the hinge. Save the threaded pin for reassembly later.
15. Relocate the 3 dummy hinge screws from the lower right side of the oven frame toward the

upper left side of the oven frame.

16. Replace the hinge removed in step 14 toward the lower right side of the oven frame.
17. Put the washer (removed in step 3) on the hinge's counterbore made for this purpose.
18. Move the oven light switch to the left side of the oven frame:
 - a) Grab the switch plunger and gently pull out from its location. Use the small, flat-head screw driver.
 - b) Unplug the switch from the terminal connector and push the door switch terminal and wire assembly inside the oven frame.
 - c) Remove the switch plug on the left side of the oven frame. Use the flat-blade screw driver if necessary. Replace the switch plug on the right side of the oven frame.
 - d) Use long nose pliers to grab and pull out the door switch terminal connector and wire assembly from the hole on the left side of the frame.
 - e) Connect the door switch to the terminal connector.
 - f) Push the oven light switch into the new hole in the oven frame.
19. Replace the door. First engage the sleeve in the upper end of the door over the upper hinge pin. Lift the door and slide over the lower hinge. (Ensure the washer stays in place.)
20. Gently close the door while ensuring it will stay in place on the lower hinge. Replace the lower hinge threaded pin saved in step 14 into the lower hinge.
21. Replace the lower moulding.

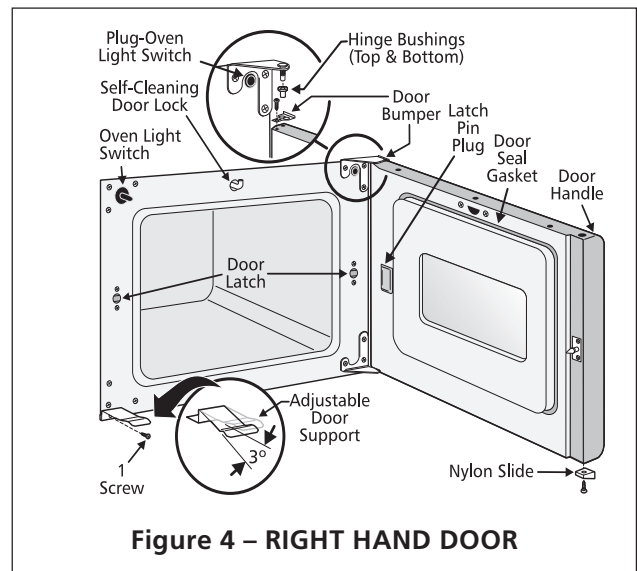

Figure 4 - RIGHT HAND DOOR

FEUILLET DE DONNÉES TECHNIQUES 318047432 (0712) Rev. A

Appareil muni d'une commande de four électronique

AVIS

Cette feuille de données d'entretien est destinée aux personnes ayant reçu une formation en électricité et en mécanique, et qui possèdent un niveau de connaissance jugé acceptable dans l'industrie de réparation des appareils électroménagers. **Le fabricant ne peut être tenu responsable, ni n'assumer aucune responsabilité, pour toute blessure ou dommage de quelque nature que ce soit pouvant résulter de l'utilisation de cette feuille de données.**

PRATIQUES D'ENTRETIEN SÉCURITAIRES

Pour éviter tout risque de blessure et/ou dommage matériel, il est important que des pratiques d'entretien sécuritaires soient suivies. Voici quelques exemples de pratiques sécuritaires.

1. N'essayez jamais de réparer un appareil si vous ne croyez pas avoir les compétences nécessaires pour le faire de manière satisfaisante et sécuritaire.
2. Avant de procéder au service d'entretien ou de déplacer tout appareil ménager, débranchez le cordon d'alimentation de la prise électrique, réglez le disjoncteur de circuit à OFF, ou enlevez le fusible et fermez le robinet d'alimentation en gaz.
3. N'entrez jamais l'installation adéquate de tout dispositif de sécurité.
4. UTILISEZ QUE les pièces de remplacement énumérées dans le catalogue pour cet appareil. LA MOINDRE SUBSTITUTION risque de ne pas être conforme aux normes de sécurité établies pour les appareils électroménagers.
5. MISE À LA TERRE: La couleur de codage standard des conducteurs de mise à la terre de sécurité est VERTE ou VERTE À BARRES JAUNES. Les conducteurs de mise à la terre ne doivent pas être utilisés comme conducteurs de courant. Il est d'une IMPORTANCE CAPITALE que le technicien d'entretien complète toutes les mises à la terre de sécurité avant de terminer le service. Si cette recommandation n'est pas suivie à la lettre, il en résultera des risques pour les personnes et les biens.
6. Avant de retourner le produit au service de réparation ou d'entretien, assurez-vous que:
 - Toutes les connexions électriques sont correctes et sécuritaires
 - Tous les conducteurs électriques sont correctement préparés et sécuritairement à l'abri des bords tranchants, des composants à température élevée, et des parties mobiles.
 - Toutes les bornes électriques, connecteurs, réchauffeurs, etc. dénudés sont espacés convenablement loin de toute pièce en métal et des panneaux.
 - Toutes les mises à la terre de sécurité (interne et externe) sont correctement et sécuritairement ré-assemblées.
 - Tous les panneaux sont correctement et fermement remontés.

COMMANDE ÉLECTRONIQUE DE FOUR

1. Cette commande électronique offre les modes suivants: Cuisson, grillage, cuisson rapide (certains modèles), cuisson minutée, cuisson minutée différée et les cycles autonettoyants.
2. Cette commande de four est munie d'une membrane à touches sensibles.

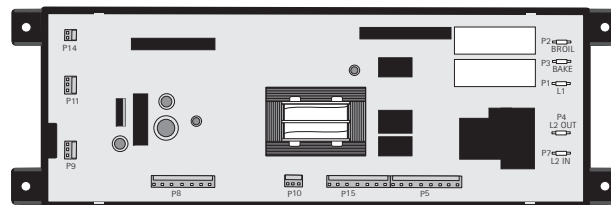
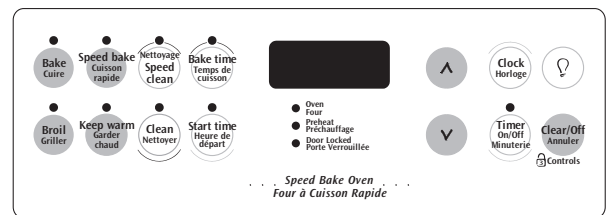
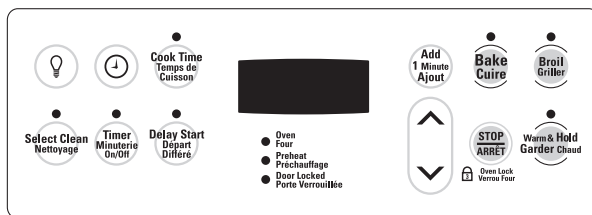

Note: Cette commande de four n'est pas réparable sur place. Seulement des réglages de température peuvent être faits. Voir la section "Ajustement de la température du four" dans le Feuille intitulé **Guide de la commande électronique du four**.

MODE DE CUISSON RAPIDE (CERTAINS MODÈLES)

Le mode de **cuisson rapide** utilise un ventilateur situé à l'arrière du four pour faire circuler l'air chaud autour des aliments. Cette circulation d'air scelle rapidement la surface des aliments, retenant ainsi les jus et leur saveur. Le temps de cuisson en mode de cuisson rapide peut être diminué jusqu'à 30%. L'air circule autour des aliments et est par la suite réutilisé par le ventilateur pour circuler autour des aliments. De plus, l'appareil possède un évent situé au bas du panneau de commande pour permettre à la chaleur supplémentaire de s'évacuer.

Pour régler la commande du four pour une cuisson rapide, suivre les étapes suivantes:

1. Appuyez sur la touche **CUISSON RAPIDE**.
2. Entrez la température de cuisson désirée à l'aide des flèches ascendante et descendante.

La commande démarre le four automatiquement et le ventilateur se met en marche. Pour annuler la fonction cuisson rapide, appuyez sur la touche **ARRÊT** ou **ANNULER**.

NOTE: Le ventilateur fonctionne continuellement lorsque la commande est en mode cuisson rapide. Le ventilateur s'arrête lorsque la porte du four est ouverte. Par contre, l'élément de cuisson continue de fonctionner.

CUISSON TRADITIONNELLE

Lors de la cuisson traditionnelle, la commande du four utilise l'élément de cuisson pour préchauffer le four. Lorsque la température réglée est atteinte, la commande ajoute l'élément gril pendant environ 12 à 18 secondes par minute. L'élément de cuisson est en fonction pour le reste de la minute. Les deux éléments sont utilisés à leur pleine puissance lorsqu'ils sont sollicités mais ils ne sont jamais utilisés en même temps.

CYCLE AUTONETTOYANT

Lors d'un cycle de nettoyage, le four utilise l'élément de cuisson (inférieur).

NETTOYAGE ET NETTOYAGE MINUTÉ

Lorsque ces modes sont réglés, la porte se verrouille aussitôt que la commande du four est réglée.

PREMIÈRE ÉLÉVATION DE LA TEMPÉRATURE

Il est normal que la température du four dépasse le point de consigne désiré lors de sa première élévation de température pour les différentes fonctions.

Dépassement du point de consigne lors de la première élévation de température

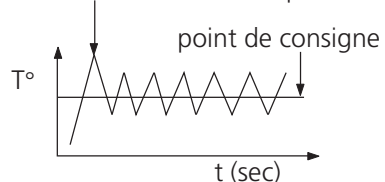

CALIBRATION DU FOUR

Régler la commande du four pour une cuisson normale à 350°F/176°C. Vérifier la température, vous devriez obtenir une moyenne après un minimum de 5 cycles. Appuyer sur arrêt ou annuler pour mettre fin au cycle de cuisson. Vous pouvez modifier la calibration de la commande électronique. Référez-vous au feuillet minuterie pour procéder à l'ajustement de la température.

Note: Vous pouvez modifier la calibration de la commande électronique. Ceci affecte tous les modes de cuisson mais n'affecte pas la calibration du cycle autonettoyant.

COMMANDE ÉLECTRONIQUE DU FOUR

DESCRIPTION DES CODES D'ERREUR DE LA COMMANDE DE FOUR

Note: Seules trois séries de codes d'erreur seront affichées par cette commande: "F1", "F3" et "F9". Généralement, "F1" indique une commande défectueuse; "F3", un problème avec la sonde de température et "F9", un problème avec le moteur verrou.

Code d'erreur	Condition/cause	Action corrective suggérée
F1	<p>F10 Emballément de la température.</p> <p>F11 Touche en court-circuit.</p> <p>F13 Mauvaise identification EEPROM/Erreur "checksum".</p> <p>F14 Mauvaise Micro identification.</p>	<ol style="list-style-type: none"> 1 Vérifiez la sonde RTD et remplacez-la si nécessaire. Si le four surchauffe, coupez le courant. Si le four continue de surchauffer une fois le courant rétabli, remplacez la commande de four. Un surchauffage important peut entraîner le remplacement du four. 2 Appuyez sur la touche Arrêt ou Annuler. 3 Débranchez l'appareil, attendez 30 secondes et rebranchez l'appareil. Si l'erreur réapparaît lors du branchement, remplacez la commande de four. 4 Débranchez l'appareil et vérifiez le câble plat (p6 ou P12).
F3	<p>F30 Problème avec le branchement de la sonde.</p> <p>F31 Branchement de la sonde en court-circuit.</p>	<ol style="list-style-type: none"> 1 Appuyez sur la touche Arrêt ou Annuler. 2 Vérifiez la résistance et comparez la valeur avec celles du tableau RTD. Si la valeur de la résistance ne concorde pas avec le tableau, remplacez la sonde RTD. 3 Laissez le four refroidir et redémarrez la fonction.
F9	<p>F90 Problème lors du verrouillage à de la porte du four</p> <p>F94</p>	<ol style="list-style-type: none"> 1 Appuyez sur la touche Arrêt ou Annuler. 2 Si ceci ne règle pas le problème, débranchez l'appareil pendant 30 secondes et réalimentez-le par la suite. 3 Vérifiez le filage du moteur verrou, de l'interrupteur verrou et du circuit de l'interrupteur verrou. 4 Débranchez P5, appliquez le courant (L1) directement au moteur verrou. Si le moteur ne tourne pas, remplacez-le. Rebranchez P5. 5 Vérifiez si l'interrupteur verrou A fonctionne normalement (Est-ce qu'il s'ouvre et se ferme, vérifiez avec un ohmmètre). Le moteur verrou peut être testé comme à l'étape 4. Si l'interrupteur verrou est défectueux, remplacez-le. 6 Si toutes les étapes précédentes ont échoué, remplacez la commande du four.

Tableau RTD		
Temp. °F	Temp. °C	Résistance (ohms)
32 ± 1.9	0.0 ± 1.1	1000 ± 4.0
75 ± 2.5	23.9 ± 1.4	1091 ± 5.3
250 ± 4.4	121.1 ± 2.4	1453 ± 8.9
350 ± 5.4	176.7 ± 3.0	1654 ± 10.8
450 ± 6.9	232.2 ± 3.8	1852 ± 13.5
550 ± 8.2	287.8 ± 4.6	2047 ± 15.8
650 ± 9.6	343.3 ± 5.3	2237 ± 18.5
900 ± 13.6	482.2 ± 7.6	2697 ± 24.4



TABLEAU D'ANALYSE DU CIRCUIT									
	Éléments		Cuisson rapide (certains modèles) P5-3	Lampe P5-8	Moteur porte P5-6	Inter. moteur verrou		Vent. refroidis.	Inter. porte P15-3 COM-NO
	Cuisson P2	Gril P3				P15-1 & P15-2	A P15-1 & P15-7		
Cuire	X	X*							
Griller		X							
Cuisson rapide (certains modèles)	X	X*	X						
Nettoyage	X							X	
Verrouillage					X	NC	NO		
Verrouillé						NO	NC		
Déverrouillage					X	NO	NC		
Déverrouillé						NC	NO		
Lampe				X					
Porte ouverte				X					X
Porte fermée									

* Denotes Topheat

 Le relais fonctionne dans cette condition seulement.

INDICES ÉLECTRIQUES	
Fours encastrés 27"	
Indice KW 240/208 V	Voir la plaque de série
Puissance de l'élément de cuisson	3400W / 2554W
Puissance de l'élément de grillage	2300W / 1728W

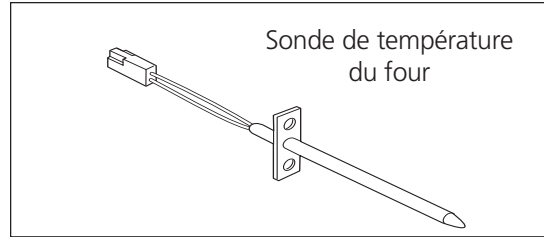
VENTILATEUR DE REFROIDISSEMENT

Le ventilateur de refroidissement est contrôlé par un thermostat (170°F/140°C). Le ventilateur de refroidissement démarre durant les cycles autonettoyants.

VUE EXPLOSÉE DU SYSTÈME DE CUISSON RAPIDE (certains modèles)

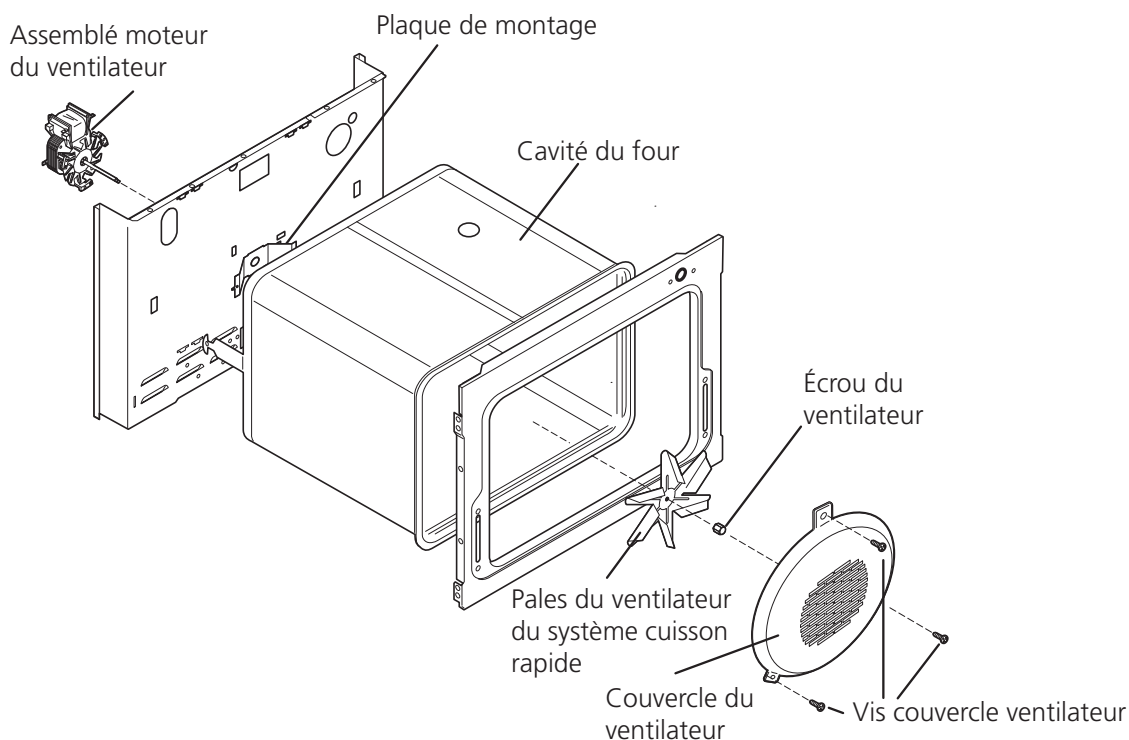

PALES DU VENTILATEUR

L'éventail du ventilateur est monté à l'arrière du four et est pourvu d'un orifice en forme de D. Il n'existe qu'un minimum de dégagement entre l'arrière du four, l'éventail du ventilateur, et le diffuseur du ventilateur. Veillez à ne pas recourber les pales de l'éventail lors d'un démontage ou d'un montage.

Vous pouvez avoir accès à l'éventail du ventilateur en enlevant le diffuseur du ventilateur retenu par trois vis à l'intérieur du four.

L'éventail du ventilateur est retenu par un écrou hexagonal ayant un filetage dans le sens inverse des aiguilles d'une montre. Lorsque vous enlevez cet écrou, retenez avec soin l'éventail du ventilateur puis tournez dans le sens des aiguilles d'une montre. Si l'une des pales se déforme, vous pouvez la redresser sur une surface plane.

Une bague plate est située sur l'arbre du moteur entre l'anneau élastique sur l'arbre et l'éventail du ventilateur.

NOTE: Si l'éventail du ventilateur est recourbé et que les vibrations du moteur augmentent, le bruit provenant du ventilateur augmentera également.

PLAQUE DE MONTAGE

Le moteur du ventilateur situé à l'arrière de l'unité est fixé à la paroi arrière principale avec trois vis. Il y a une plaque de montage retenue entre la paroi arrière principale (avec 2 vis) et la paroi arrière de la cavité (avec 2 vis). S'il s'avère nécessaire de remplacer la cavité du four, vous devez enlever les deux vis situées à l'intérieur de l'unité de la cavité de four.

MOTEUR DU VENTILATEUR

Le moteur 120 volts du ventilateur est situé à l'arrière par l'extérieur du four.

Le ventilateur fonctionne continuellement lorsque la commande du four est réglée en mode cuisson rapide excepté lorsque la porte du four est ouverte. Si le ventilateur ne fonctionne pas, vérifiez ce qui suit:

- Le voltage en sortie entre les bornes P5-3 et le neutre.
- 120 Volts est disponible au moteur du ventilateur.
- Résistance du moteur du ventilateur équivaut à 56.5 ohms \pm 10%.
- Interrupteur lumière/porte.

MÉCANISME DE VERROUILLAGE DE PORTE

L'appareil est équipé d'une commande de four électronique et possède un loquet d'auto verrouillage de porte. Lorsque le cycle auto nettoyant est programmé, la porte est verrouillée par un système de loquet motorisé. Il n'est pas nécessaire que le four atteigne une température de 500°F/260°C pour que la porte se verrouille. Cependant, jusqu'à ce que la température du four atteigne 500°F/260°C, le programme d'auto nettoyage peut être annulé et la porte se déverrouillera immédiatement. Lorsque le four a atteint des températures supérieures à 500°F/260°C, la porte ne se déverrouille pas avant que la température baisse sous 500°F/260°C.

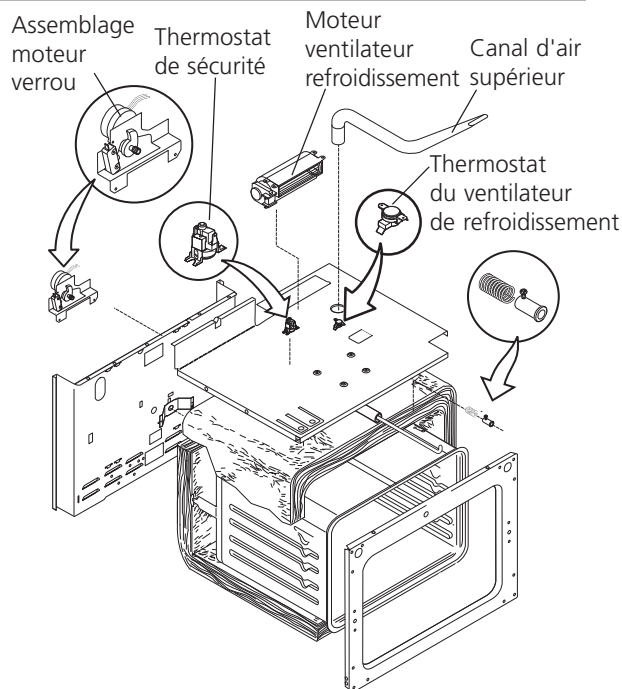

POUR DÉMONTER LA PORTE - INVERSION DES CHARNIÈRES DE LA PORTE

Coupez l'alimentation au four électrique lorsque vous procédez à l'inversion de la porte sinon il y aura un risque de blessure grave ou de mort d'homme.

La porte de ce four encastré est équipée de charnières réversibles, elle peut donc s'ouvrir du côté droit telle qu'expédiée de l'usine, ou être inversée (ouverture du côté gauche).

Pour inverser l'ouverture de la porte, vous devez embaucher un technicien d'expérience afin de prévenir tout dommage aux pièces ou des problèmes d'alignement de la porte.

Outils requis: Un tournevis Phillips® no. 2 et un Robertson® no. 2, une clef plate de 1/2", un petit tournevis à bout plat, une pince à long bec effilé.

Procédure pour inverser l'ouverture de la porte

1. Démontez la moulure sous la porte si elle est installée (tenue en place avec 2 vis).
2. Gardez la porte fermée et utilisez une clé plate de 1/2 po ou un tournevis Robertson® no. 2 pour dévisser et démonter la cheville fileté de la charnière inférieure. Gardez la cheville pour utilisation future.
3. D'une main, supportez le poids de la porte tout en l'ouvrant d'environ 5" (12.7 cm), ensuite glissez le bas de la porte à l'extérieur de la charnière. Prenez la porte à deux mains et retirez-la du four.

ATTENTION La porte est lourde; tenez-la fermement.

4. Délicatement, posez la porte sur une table de travail, le panneau intérieur face à la table.

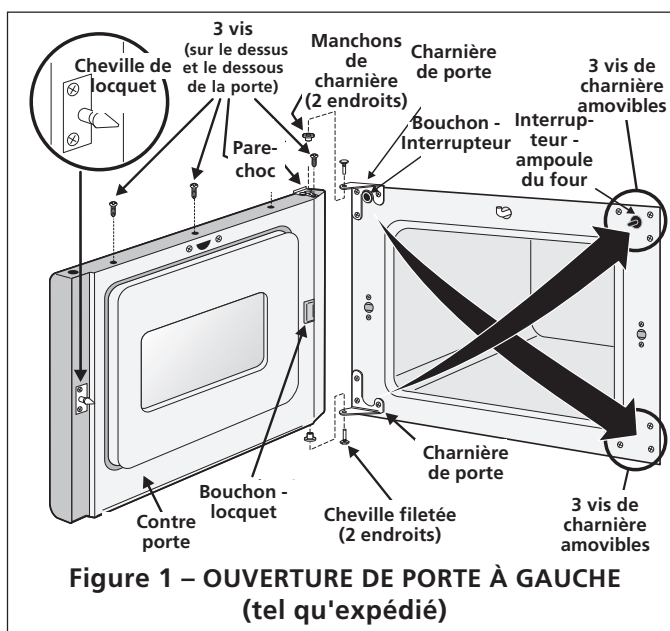

5. Enlevez le pare-choc (et sa vis d'encrage) et conservez pour usage ultérieur. Dévissez les deux autres vis sur le côté inférieur de la porte ainsi que les trois autres sur le côté supérieur de la porte.
6. Tenez fermement la poignée, soulevez et enlevez l'assemblage extérieur de la porte (verre/châssis/poignée).
7. Dévissez et permutez le pare-choc (avec vis et écrou) et la vis à bille (avec écrou).
8. Tournez l'assemblage extérieur de la porte d'un demi tour (180°) et remplacez l'assemblage sur l'assemblage du panneau intérieur. Remontez la glissière

POUR DÉMONTER LA PORTE - INVERSION DES CHARNIÈRES DE LA PORTE

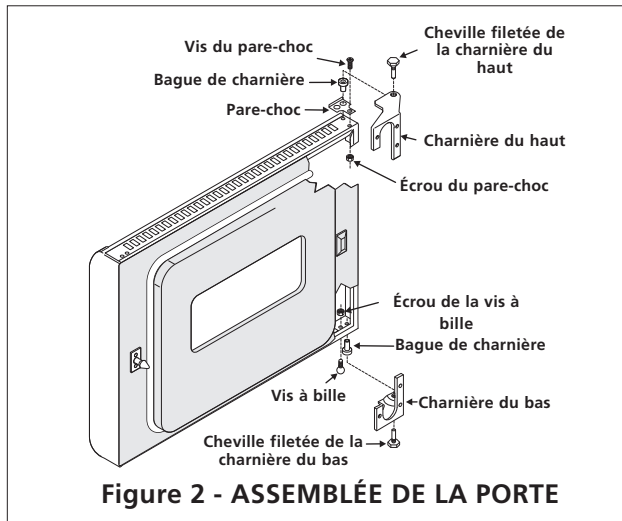

de nylon sous la poignée (le côté mince face à l'intérieur). Remontez le pare-choc du côté droit de la porte. Remontez les deux vis sous la porte, ainsi que les trois vis sur le dessus de la porte.

9. Retournez la porte, le panneau extérieur face à la table de travail. Inversez la position de la cheville du loquet avec le bouton de la cheville du loquet du côté opposé de la porte.

NOTE: La cheville du loquet de la porte est désignée par rapport aux trous de montage de cette pièce et sa position sur la porte est très importante. Une installation incorrecte peut causer un éclatement du fini émaillé du cadre avant en fermant la porte. La cheville du loquet doit être à la droite des vis si la porte ouvre vers la gauche, et à la gauche des vis si la porte ouvre vers la droite.

10. Démontez la charnière inférieure du côté gauche du châssis du four. Conservez pour le montage

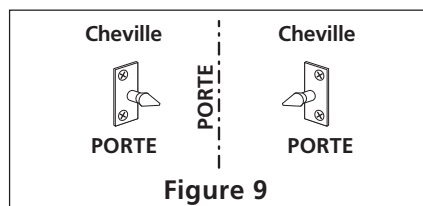

ultérieur.

11. Déplacez les 3 vis amovibles de la charnière supérieure droite vers le côté inférieur gauche du châssis du four.
12. Remontez la cheville filetée (retirée à l'étape 2) sur la charnière démontée à l'étape 10, et remontez l'assemblage de charnière à l'extrémité supérieure droite du châssis du four.
13. Démontez le support de porte réglable du côté inférieur droit du châssis du four et placez-le du côté gauche du châssis (avec 1 vis d'encrage).
14. Démontez la charnière supérieure du côté gauche du châssis du four, ensuite démontez la cheville filetée de la charnière. Conservez la cheville filetée pour le montage ultérieur.

15. Déplacez les 3 vis amovibles de charnière du côté droit inférieur du châssis du four vers le côté supérieur gauche du châssis du four.
16. Remontez la charnière démontée à l'étape 14 du côté inférieur droit du châssis du four.
17. Déposez la rondelle (retirée à l'étape 3) sur le chambrage prévu à cette fin.
18. Déplacez l'interrupteur de la lampe du four vers le côté gauche du cadre avant:
 - a) Tirez doucement le poussoir de l'interrupteur pour l'extirper du trou. Utilisez un petit tournevis à bout plat.
 - b) Débranchez l'interrupteur du boîtier de branchement. Refoulez le boîtier de branchement et le filage à l'intérieur du cadre avant.
 - c) Retirez le bouchon-interrupteur sur le côté gauche du cadre avant. Utilisez le tournevis à lame plate si nécessaire. Remontez le bouchon du côté opposé du cadre avant.
 - d) Utilisez une pince à bec fin allongée; saisissez et tirez hors du trou le boîtier de branchement et le filage au fond du trou du côté gauche du cadre avant.
 - e) Connectez l'interrupteur au boîtier de branchement.
 - f) Poussez l'interrupteur du four dans son nouveau trou dans le cadre avant.
19. Remontez la porte. D'abord, engagez la cheville dans l'orifice de la charnière au coin supérieur de la porte. Soulevez la porte et glissez-la dans la charnière inférieure. (Assurez-vous que la rondelle ne se déplace pas.)
20. Fermez délicatement la porte tout en vous assurant qu'elle reste en place sur la charnière inférieure. Remontez la cheville filetée conservée à l'étape 14 dans la charnière inférieure.
21. Remontez la moulure inférieure si nécessaire.

