

KENMORE WASHER/LAVADORA/LAVEUSE

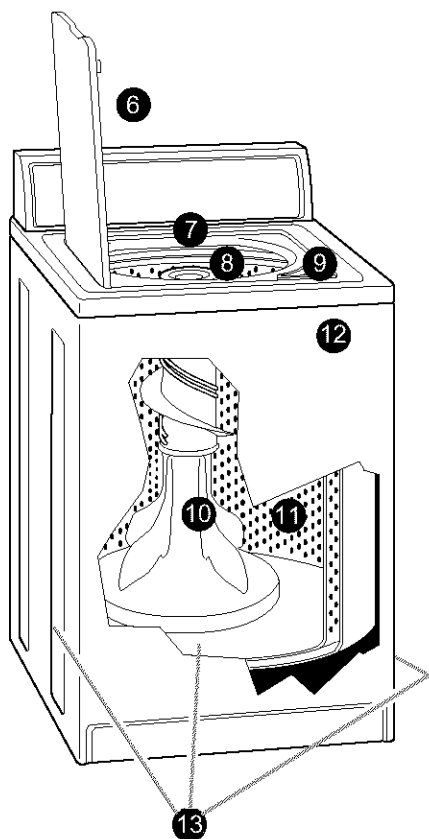
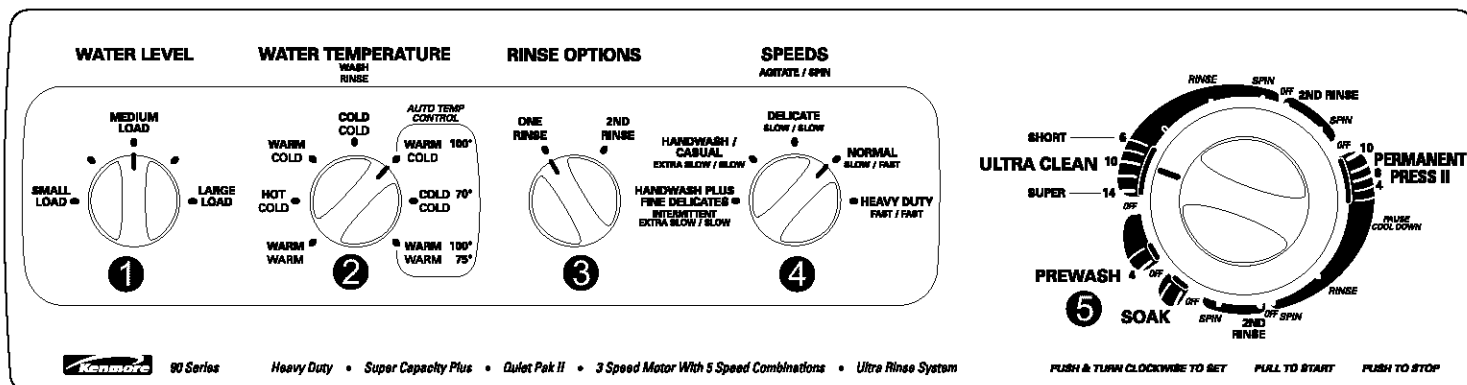

Stock No. 22912

Features –

Become familiar with all features before using your washer. Refer to your Owner's Manual for feature details.

- 1 5 WATER LEVEL settings to help you save water
- 2 7 WATER TEMPERATURES – 3 settings with Auto Temp Control
- 3 RINSE OPTIONS Control
- 4 5 SPEED settings for additional fabric care
- 5 Cycle Selector (Timer) Control
 - ULTRA CLEAN
 - PERMANENT PRESS II
 - 2ND RINSE
 - SOAK
 - PREWASH
- 6 Operating Suggestions – under lid
- 7 Model and Serial No. Plate
- 8 Fabric Softener Dispenser
- 9 Liquid Chlorine Bleach Dispenser
- 10 TRIPLE-ACTION™ Agitator adjusts for large loads
- 11 White Porcelain on Steel Basket
- 12 Unified Balance System
- 13 QUIET PAK™ II Sound Insulation

- Additional Features
- Porcelain Top and Lid
 - Super Capacity Plus with TRI-CARE™ for larger loads
 - Ultra Rinse System

Reservas No. 22912

Características –

Antes de usar su lavadora, familiarícese con las características de la misma. Consulte su manual del propietario para conocer las características en detalle.

- 1 5 posiciones de NIVEL DEL AGUA, que le ayudaran a ahorrar agua
- 2 7 TEMPERATURAS DE AGUA – 3 posiciones con control automático de temperatura
- 3 Control de OPCIONES DE ENJUAGUE
- 4 5 posiciones de VELOCIDAD para el cuidado adicional del tejido
- 5 Control (temporizador) de selección de ciclos
 - ULTRALIMPIO
 - INARRUGABLES II
 - SEGUNDO ENJUAGUE
 - REMOJO
 - PRELAVADO
- 6 Sugerencias de funcionamiento – debajo de la tapa
- 7 Placa de números de modelo y de serie
- 8 Distribuidor del suavizador de tejido
- 9 Distribuidor de lejía clorada líquida
- 10 Agitador TRIPLE-ACTION™ regulado para las cargas de lavado mas grandes
- 11 Canasta de acero recubierta de porcelana blanca
- 12 Sistema de equilibrio unificado
- 13 Aislador de sonidos QUIET PAK™ II

- Características adicionales
- Tapa y parte superior de porcelana
 - Capacidad Superior "Plus" con TRI-CARE™ para cargas de lavado más voluminosas
 - Sistema de ultra enjuague

Stock nº 22912

Caractéristiques –

Familiarisez-vous avec toutes les caractéristiques avant d'utiliser votre laveuse. Consulter votre manuel du propriétaire pour des détails sur les caractéristiques.

- 1 5 réglages de NIVEAU D'EAU pour vous aider à économiser l'eau
- 2 7 TEMPÉRATURES DE L'EAU – 3 réglages avec commande automatique de la température
- 3 Commande de OPTIONS DE RINÇAGE
- 4 5 réglages de VITESSE pour un soin additionnel des tissus
- 5 Commande de sélection des programmes (minuterie)
 - ULTRA PROPRE
 - PRESSAGE PERMANENT II
 - 2^E RINÇAGE
 - TREMPAGE
 - PRÉLAVAGE
- 6 Suggestions de fonctionnement – sous le couvercle
- 7 Plaque signalétique
- 8 Distributeur d'assouplissant de tissu
- 9 Distributeur d'eau de Javel
- 10 Agitateur TRIPLE-ACTION™ se règle pour les grosses charges
- 11 Panier de porcelaine blanche sur acier
- 12 Système d'équilibrage unifié
- 13 Isolant QUIET PAK™ II pour un fonctionnement extra silencieux

- Caractéristiques additionnelles
- Dessus et couvercle en porcelaine
 - Super Capacité Plus avec TRI-CARE™ pour des charges plus grosses
 - Système à ultra-rinçage