



Whirlpool®

TOP MOUNT REFRIGERATOR

Use & Care Guide

Table of Contents.....2

RÉFRIGÉRATEUR SUPERPOSÉ

Guide d'utilisation
et d'entretien

Table des matières.....2

**ثلاجة ذات
مجمد علوي**
دليل الاستخدام والعناية

جدول المحتويات.....2

TABLE OF CONTENTS

REFRIGERATOR SAFETY	3	FREEZER FEATURES	15
Proper Disposal of Your Old Refrigerator	3	Wire Freezer Shelf.....	15
INSTALLATION INSTRUCTIONS	4	Glass Freezer Shelf.....	15
Unpack the Refrigerator	4	DOOR FEATURES	15
Location Requirements.....	4	Door Rails	15
Electrical Requirements.....	5	Door Bins.....	15
Water Supply Requirements.....	5	Utility Compartment and Can Caddy	16
Connect the Water Supply.....	6	REFRIGERATOR CARE	16
Refrigerator Doors	7	Cleaning.....	16
Adjust the Doors	11	Changing the Light Bulbs	16
Install Air Filter	11	TROUBLESHOOTING	17
REFRIGERATOR USE	12	Refrigerator Operation.....	17
Using the Controls	12	Temperature and Moisture.....	18
Ice Maker	13	Ice and Water.....	18
REFRIGERATOR FEATURES	13	ACCESSORIES	19
Refrigerator Shelves	13	ASSISTANCE OR SERVICE	19
Meat Drawer	14		
Crisper	14		

TABLE DES MATIÈRES

SÉCURITÉ DU RÉFRIGÉRATEUR	20	CARACTÉRISTIQUES DU CONGÉLATEUR	33
Mise au rebut de votre vieux réfrigérateur	20	Tablette métallique du congélateur.....	33
INSTRUCTIONS D'INSTALLATION	21	Tablette en verre du congélateur	34
Déballage du réfrigérateur	21	CARACTÉRISTIQUES DE LA PORTE	34
Exigences d'emplacement	21	Tringles dans la porte.....	34
Spécifications électriques.....	22	Balconnets de porte	34
Spécifications de l'alimentation en eau	22	Compartiment utilitaire et compartiment à canettes	35
Raccordement à l'alimentation en eau	23	ENTRETIEN DU RÉFRIGÉRATEUR	35
Portes du réfrigérateur.....	24	Nettoyage	35
Réglage des portes.....	29	Remplacement des ampoules d'éclairage	36
Installation du filtre à air.....	29	DÉPANNAGE	37
UTILISATION DU RÉFRIGÉRATEUR	30	Fonctionnement du réfrigérateur	37
Utilisation des commandes	30	Température et humidité.....	38
Machine à glaçons.....	31	Glaçons et eau.....	38
CARACTÉRISTIQUES DU RÉFRIGÉRATEUR	32	ACCESSOIRES	39
Tablettes du réfrigérateur.....	32	ASSISTANCE OU SERVICE	39
Tiroir à viande	32		
Bac à légumes	33		

جدول المحتويات

13	ميزات المجمد	1	سلامة الثلاجة
13.....	رف مجمد سلكي	1.....	التخلص السليم من ثلاجتك القديمة
14.....	رف مجمد زجاجي	2	إرشادات التركيب
14	ميزات باب الثلاجة	2.....	إزالة تغليف الثلاجة
14.....	أرفف الباب	2.....	متطلبات الموقع
14.....	صناديق الباب	3.....	المتطلبات الكهربائية
15.....	حجرات منفعية وحامل العلب	3.....	متطلبات مصدر المياه
15	العناية بالثلاجة	4.....	توصيل مصدر المياه
15.....	تنظيف الثلاجة	5.....	أبواب الثلاجة
15.....	تغيير المصباح	9.....	ضبط الأبواب
16	استكشاف الأعطال وإصلاحها	9.....	تركيب مرشح الهواء
16.....	تشغيل الثلاجة	10	استخدام الثلاجة
17.....	درجة الحرارة والرطوبة	10.....	استخدام مفاتيح التحكم
17.....	التلج والماء	11.....	صانع الثلج
18	الملحقات	11	ميزات الثلاجة
18	المساعدة أو الخدمة	12.....	رفوف الثلاجة
		12.....	درج اللحوم
		13.....	حجرة الخضار

REFRIGERATOR SAFETY

Your safety and the safety of others are very important.

We have provided many important safety messages in this manual and on your appliance. Always read and obey all safety messages.



This is the safety alert symbol.

This symbol alerts you to potential hazards that can kill or hurt you and others.

All safety messages will follow the safety alert symbol and either the word “DANGER” or “WARNING.”

These words mean:

⚠ DANGER

You can be killed or seriously injured if you don't immediately follow instructions.

⚠ WARNING

You can be killed or seriously injured if you don't follow instructions.

All safety messages will tell you what the potential hazard is, tell you how to reduce the chance of injury, and tell you what can happen if the instructions are not followed.

IMPORTANT SAFETY INSTRUCTIONS

WARNING: To reduce the risk of fire, electric shock, or injury when using your refrigerator, follow these basic precautions:

- Plug into a grounded (earthed) outlet.
- Do not remove ground prong.
- Do not use an adapter.
- Do not use an extension cord.
- Disconnect power before servicing.
- Replace all parts and panels before operating.
- Remove doors from your old refrigerator.
- Use nonflammable cleaner.
- Keep flammable materials and vapors, such as gasoline, away from refrigerator.
- Use two or more people to move and install refrigerator.
- Disconnect power before installing ice maker (on ice maker kit ready models only).
- A qualified service technician must install the water line and ice maker.
- Use a sturdy glass when dispensing ice (on some models).
- This appliance is not intended for use by persons (including children) with reduced physical, sensory or mental capabilities, or lack of experience and knowledge, unless they have been given supervision or instruction concerning use of the appliance by a person responsible for their safety.
- Children should be supervised to ensure that they do not play with the appliance.
- If the power supply cord is damaged, it must be replaced by the manufacturer or its service agent or a similarly qualified person in order to avoid a hazard.

SAVE THESE INSTRUCTIONS

Proper Disposal of Your Old Refrigerator

⚠ WARNING

Suffocation Hazard

Remove doors from your old refrigerator.

Failure to do so can result in death or brain damage.

IMPORTANT: Child entrapment and suffocation are not problems of the past. Junked or abandoned refrigerators are still dangerous – even if they will sit for “just a few days.” If you are getting rid of your old refrigerator, please follow these instructions to help prevent accidents.

Before You Throw Away Your Old Refrigerator or Freezer:

- Take off the doors.
- Leave the shelves in place so that children may not easily climb inside.

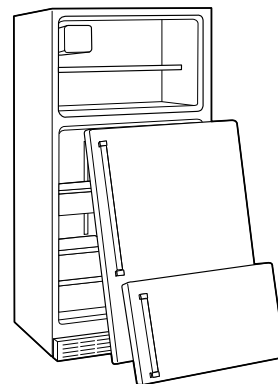

INSTALLATION INSTRUCTIONS

Unpack the Refrigerator

⚠ WARNING

Excessive Weight Hazard

Use two or more people to move and install refrigerator.

Failure to do so can result in back or other injury.

Remove the Packaging

IMPORTANT: Do not remove the white foam air return insert from behind the control panel on the ceiling of the refrigerator. If the insert is removed, ice may migrate down from the freezer and cause icicles to form.

1. Using two or more people, tilt the refrigerator to one side. Remove the screws fastening the plastic runner to the bottom of the refrigerator. Repeat to remove the runner from the opposite side.
2. Locate the brake foot inside the crisper drawer. Insert the brake foot into the bottom hole of the roller assembly on the front, hinge side of the refrigerator.

NOTE: The brake foot is used when leveling the refrigerator. To level the refrigerator, see "Adjust the Doors."

3. Remove tape and glue residue from surfaces before turning on the refrigerator. Rub a small amount of liquid dish soap over the adhesive with your fingers. Rinse with warm water and dry with a soft cloth.

NOTE: Do not use sharp instruments, rubbing alcohol, flammable fluids, or abrasive cleaners to remove tape or glue. These products can damage the surface of your refrigerator. For more information see "Refrigerator Safety."

When Moving Your Refrigerator:

Your refrigerator is heavy. When moving the refrigerator for cleaning or service, be sure to cover the floor with cardboard or hardboard to avoid floor damage. Always pull the refrigerator straight out when moving it. Do not wiggle or "walk" the refrigerator when trying to move it, as floor damage could occur.

Clean Before Using

After you remove all of the package materials, clean the inside of your refrigerator before using it. See the cleaning instructions in "Refrigerator Care."

Important information to know about glass shelves and covers:

Do not clean glass shelves or covers with warm water when they are cold. Shelves and covers may break if exposed to sudden temperature changes or impact, such as bumping. Tempered glass is designed to shatter into many small, pebble-size pieces. This is normal. Glass shelves and covers are heavy. Use both hands when removing them to avoid dropping.

Location Requirements

⚠ WARNING



Explosion Hazard

Keep flammable materials and vapors, such as gasoline, away from refrigerator.

Failure to do so can result in death, explosion, or fire.

IMPORTANT: This refrigerator is designed for indoor household use only.

To ensure proper ventilation for your refrigerator, allow for ½" (1.25 cm) of space on each side and at the top. Allow for 1" (2.54 cm) of space behind the refrigerator. If your refrigerator has an ice maker, allow extra space at the back for the water line connections. When installing your refrigerator next to a fixed wall, leave a 2" (5.08 cm) minimum space on the hinge side (some models require more) to allow the door to swing open.

NOTE: This refrigerator is intended for use in a location where the temperature ranges from a minimum of 55°F (13°C) to a maximum of 110°F (43°C). The preferred room temperature range for optimum performance, which reduces electricity usage and provides superior cooling, is between 60°F (15°C) and 90°F (32°C). It is recommended that you do not install the refrigerator near a heat source, such as an oven or radiator.

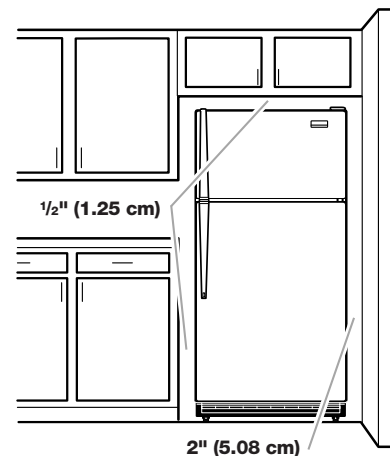

Electrical Requirements

⚠ WARNING



Electrical Shock Hazard

Plug into a grounded (earthed) outlet.

Do not remove ground prong.

Do not use an adapter.

Do not use an extension cord.

Failure to follow these instructions can result in death, fire, or electrical shock.

Before you move your refrigerator into its final location, it is important to make sure you have the proper electrical connection:

Recommended Grounding Method

A 115 Volt 60 Hz. (Plug 1), 220/240 Volt 50 Hz. (Plugs 2 or 3), or 220 Volt 60 Hz. (Plug 3) AC only 10-amp fused and grounded (earthed) electrical supply is required.

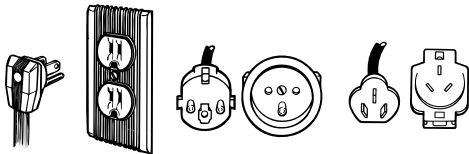

Plug 1

Plug 2

Plug 3

It is recommended that a separate circuit serving only your refrigerator be provided. Use an outlet that cannot be turned off by a switch or pull chain. Do not use an extension cord.

⚠ WARNING



Electrical Shock Hazard

Disconnect power before servicing.

Replace all parts and panels before operating.

Failure to do so can result in death or electrical shock.

NOTE: Before performing any type of installation, cleaning, or removing a light bulb, turn the control, (Thermostat, Refrigerator or Freezer Control depending on the model) to OFF and then disconnect the refrigerator from the electrical source. When you are finished, reconnect the refrigerator to the electrical source and reset the control (Thermostat, Refrigerator or Freezer Control depending on the model) to the desired setting.

For Saudi Arabia:

Your new appliance has been especially manufactured to meet all Saudi Arabia Standards and Conditions.

Some notations in the installation instructions may refer to electrical requirements in other countries, so we draw your particular attention to these specific notes.

Your appliance needs to be plugged into a 220 Volt 60 Hz 10-amp (Plug 3) AC only earthed outlet.

Water Supply Requirements

Gather the required tools and parts before starting installation. Read and follow the instructions provided with any tools listed here.

TOOLS NEEDED:

- Flat-blade screwdriver
- 1/4" Nut driver
- 7/16" and 1/2" Open-end or two adjustable wrenches
- 1/4" Drill bit
- Cordless drill

NOTE: Your refrigerator dealer has a kit available with a 1/4" (6.35 mm) saddle-type shutoff valve, a union, and copper tubing. Before purchasing, make sure a saddle-type valve complies with your local plumbing codes. Do not use a piercing-type or 3/16" (4.76 mm) saddle valve which reduces water flow and clogs more easily.

IMPORTANT:

- All installations must meet local plumbing code requirements.
- Use copper tubing and check for leaks. Install copper tubing only in areas where the household temperatures will remain above freezing.

Water Pressure

A potable cold water supply with water pressure of between 30 and 120 psi (207 and 827 kPa) is required to operate the water dispenser and ice maker. If you have questions about your water pressure, call a licensed, qualified plumber.

Reverse Osmosis Water Supply

IMPORTANT: The pressure of the water supply coming out of a reverse osmosis system going to the water inlet valve of the refrigerator needs to be between 30 and 120 psi (207 and 827 kPa).

If a reverse osmosis water filtration system is connected to your cold water supply, the water pressure to the reverse osmosis system needs to be a minimum of 40 to 60 psi (276 to 414 kPa).

If the water pressure to the reverse osmosis system is less than 40 to 60 psi (276 to 414 kPa):

- Check to see whether the sediment filter in the reverse osmosis system is blocked. Replace the filter if necessary.
- Allow the storage tank on the reverse osmosis system to refill after heavy usage.

If you have questions about your water pressure, call a licensed, qualified plumber.

Connect the Water Supply

Read all directions before you begin.

IMPORTANT: If you turn the refrigerator on before the water line is connected, turn the ice maker OFF.

Connect to Water Line

1. Unplug refrigerator or disconnect power.
2. Turn OFF main water supply. Turn ON nearest faucet long enough to clear line of water.
3. Locate a ½" to 1¼" (1.25 cm to 3.18 cm) vertical cold water pipe near the refrigerator.
 - IMPORTANT:**
 - Make sure it is a cold water pipe.
 - Horizontal pipe will work, but drill on the top side of the pipe, not the bottom. This will help keep water away from the drill and normal sediment from collecting in the valve.
4. Determine the length of copper tubing you need. Measure from the connection on the lower left rear of refrigerator to the water pipe. Add 7 ft (2.1 m) to allow for cleaning. Use ¼" (6.35 mm) O.D. (outside diameter) copper tubing. Be sure both ends of copper tubing are cut square.
5. Using a cordless drill, drill a ¼" hole in the cold water pipe you have selected.

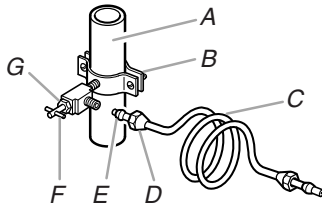

A. Cold water pipe
B. Pipe clamp
C. Copper tubing
D. Compression nut
E. Compression sleeve
F. Shutoff valve
G. Packing nut

6. Fasten the shutoff valve to the cold water pipe with the pipe clamp. Be sure the outlet end is solidly in the ¼" drilled hole in the water pipe and that the washer is under the pipe clamp. Tighten the packing nut. Tighten the pipe clamp screws slowly and evenly so washer makes a watertight seal. Do not overtighten or you may crush the copper tubing.
7. Slip the compression sleeve and compression nut on the copper tubing as shown. Insert the end of the tubing into the outlet end squarely as far as it will go. Screw compression nut onto outlet end with adjustable wrench. Do not overtighten.
8. Place the free end of the tubing in a container or sink, and turn ON the main water supply. Flush the tubing until water is clear. Turn OFF the shutoff valve on the water pipe. Coil the copper tubing.

Connect to Refrigerator

1. Unplug refrigerator or disconnect power.
2. Attach the copper tube to the valve inlet using a compression nut and sleeve as shown. Tighten the compression nut. Do not overtighten.
3. Use the tube clamp on the back of the refrigerator to secure the tubing to the refrigerator as shown. This will help avoid damage to the tubing when the refrigerator is pushed back against the wall.
4. Turn shutoff valve ON.
5. Check for leaks. Tighten any connections (including connections at the valve) or nuts that leak.

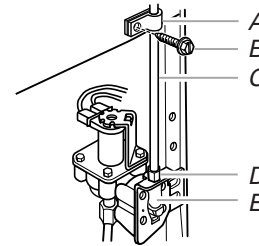

A. Tube clamp
B. Tube clamp screw
C. Copper tubing
D. Compression nut
E. Valve inlet

6. The ice maker is equipped with a built-in water strainer. If your water conditions require a second water strainer, install it in the ¼" (6.35 mm) water line at either tube connection. Obtain a water strainer from your nearest appliance dealer.

Complete the Installation

⚠ WARNING



Electrical Shock Hazard

Plug into a grounded 3 prong outlet.

Do not remove ground prong.

Do not use an adapter.

Do not use an extension cord.

Failure to follow these instructions can result in death, fire, or electrical shock.

1. Plug into a grounded 3 prong outlet.

NOTE: Allow 24 hours to produce the first batch of ice. Discard the first three batches of ice produced. Allow 3 days to completely fill ice container.

Refrigerator Doors

TOOLS NEEDED: 5/16" hex head socket wrench, #2 Phillips screwdriver, flat-blade screwdriver, 5/16" open-end wrench, flat 2" putty knife.

IMPORTANT:

- Before you begin, turn the refrigerator control OFF, unplug refrigerator or disconnect power. Remove food and any adjustable door or utility bins from doors.
- If you are only removing and replacing the doors, the instructions are the same regardless of door style. See "Remove Doors and Hinges" and "Replace Doors and Hinges" later in this section.
- Depending on your model, you may have standard **Style 1** or contour **Style 2** doors. If you are also going to reverse the door swing, follow the instructions for the appropriate door style.
- All graphics referenced in the following instructions are included later in this section after "Final Steps."

Remove Doors and Hinges

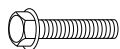

5/16" Hex Head Hinge Screw

1. Unplug refrigerator or disconnect power.
2. Open refrigerator door and remove base grille from the bottom front of the refrigerator. See Base Grille graphic.
3. Close the refrigerator door and keep both doors closed until you are ready to lift them free from the cabinet.

NOTE: Provide additional support for the doors while the hinges are being moved. Do not depend on the door magnets to hold the doors in place while you are working.
4. Remove the parts for the top hinge as shown in Top Hinge graphic. Lift the freezer door free from the cabinet.
5. Remove the parts for the center hinge as shown in the Center Hinge graphic. Lift the refrigerator door free from the cabinet.
6. Remove the parts for the bottom hinge as shown in the Bottom Hinge graphic.

IMPORTANT: If you want to reverse your doors so that they open in the opposite direction, continue with the "Reverse Doors (optional)" instructions. If you are not reversing the doors, see "Replace Doors and Hinges."

Reverse Doors (optional)

Style 1—Standard Doors

See complete **Style 1** graphics later in this section.



Door Stop Screw



Door Hinge Hole Plug



Door Handle Sealing Screw



Cabinet Hinge Hole Plug



Flat-Head Handle Screw



Door Handle Screw Cover



Door Handle Seal Screw Front



Round-Head Handle Screw

Cabinet

1. Remove 5/16" hex head hinge screws from handle side and move them to opposite side. See Graphic 1-1.
2. Remove cabinet hinge hole plugs from cabinet top and move them to opposite side hinge holes as shown in Graphic 1-2.

Freezer Door

1. Remove freezer handle assembly as shown. Keep all parts together. See Graphic 2.
2. Remove door hinge hole plug. Move to opposite side as shown in Graphic 3.
3. Remove door handle sealing screws. Move to opposite side of freezer door as shown in Graphic 4.
4. Remove door stop. Move to opposite side of freezer door as shown in Graphic 5.
5. Position handle on opposite side of freezer door. Assemble handles on door as shown in Graphic 2.
6. Tighten all screws. Set aside door until hinges and refrigerator compartment door are in place.

Refrigerator Door

1. Remove refrigerator handle assembly as shown. Keep all parts together. See Graphic 6-1.
2. Remove shoulder handle screw from refrigerator door as shown. Keep all parts together. See Graphic 6-2.
3. Remove door hinge hole plug from refrigerator door. Move to opposite side hinge hole as shown in Graphic 3.
4. Remove door handle sealing screws. Move to opposite side of refrigerator door as shown in Graphic 4.
5. Remove door handle seal screw front. Move to opposite side of refrigerator door as shown in Graphic 7.
6. Position shoulder handle screw on opposite side of refrigerator door and drive screw as show in Graphic 6-2.
7. Remove door stop. Move to opposite side of refrigerator door as shown in Graphic 5.
8. Position refrigerator handle on opposite side of the refrigerator door as shown in Graphic 6-3. Drive top two screws in handle first. Align lower portion of handle and drive bottom screw.
9. Tighten all screws. Set aside refrigerator door until bottom hinge is installed on refrigerator.

Style 2—Contour Doors

Your model may have either plastic handles which extend from the door or cup handles which are recessed into the doors.

See complete **Style 2** graphics later in this section.



Round-Head
Handle Screw



Door Handle
Screw Hole Plug

Plastic Handles - Extend from the Door (on some models)

NOTE: To purchase the Reversibility Kit, which includes a new nameplate and door hole covers, order Part Number W10395148. See “Accessories” for contact information.

Cabinet

1. Remove the hex head hinge screws from handle side and move them to opposite side. See Graphic 1-1.
2. Remove cabinet hinge hole plugs from cabinet top and move them to opposite side hinge holes as shown in Graphic 1-2.

Freezer Door

1. Remove freezer handle assembly as shown. Keep all parts together. See Graphic 3.
2. Remove door hinge hole plug. Move to opposite side as shown in Graphic 4.
3. Remove door handle sealing screws. Move to opposite side of freezer door as shown in Graphic 7.
4. Remove door stop. Move to opposite side of freezer door as shown in Graphic 6.
5. Remove the hinge pin from the top hinge. Turn the hinge over so that it is pointing in the opposite direction and reinsert the hinge pin into the top hinge. See Graphic 2.

NOTE: When you reverse the door swing, a (left-hand side) top hinge cover is provided for your convenience.

6. Position handle on opposite side of freezer door. Assemble handles on door as shown in Graphic 3.
7. Tighten all screws. Set aside freezer door until hinges and refrigerator compartment door are in place.

Refrigerator Door

1. Remove refrigerator handle assembly as shown. Keep all parts together. See Graphic 5.
2. Remove door hinge hole plug from refrigerator door. Move to opposite side hinge hole as shown in Graphic 4.
3. Remove door handle sealing screws. Move to opposite side of refrigerator door as shown in Graphic 7.
4. Remove door stop. Move to opposite side of refrigerator door as shown in Graphic 6.
5. Position refrigerator handle on opposite side of the refrigerator door as shown in Graphic 5. Drive the top two screws in handle first. Align the lower portion of the handle and fasten it with the setscrew.
6. Tighten all screws. Set aside refrigerator door until bottom hinge is installed on the opposite side of the refrigerator.

Cup Style Handles - Recessed into the Door (on some models)

Cabinet

1. Remove the hex head screws from handle side and move them to opposite side. See Graphic 1-1.
2. Remove cabinet hinge hole plugs from the cabinet top and move them to opposite side hinge holes as shown in Graphic 1-2.

Doors

1. Remove door hinge hole plug from top of freezer door. Move to opposite side as shown in Graphic 3.
2. Remove door stop from both the freezer and refrigerator doors and move to the other side. See Graphic 5.

Replace Doors and Hinges

NOTES:

- Graphic may be reversed if door swing is reversed.
 - Provide additional support for the doors while the hinges are being moved. Do not depend on the door magnets to hold the doors in place while you are working.
1. Replace the parts for the bottom hinge as shown. Tighten screws. Replace the refrigerator door.
 2. Assemble the parts for the center hinge as shown and tighten all screws. See Center Hinge graphic. Replace the freezer door.
 3. Assemble the parts for the top hinge as shown in the Top Hinge graphic. Do not tighten the screws completely.
 4. Line up the doors so that the bottom of the freezer door aligns evenly with the top of the refrigerator door. Tighten all screws.

Final Steps

1. Check all holes to make sure that hole plugs and screws are in place. Reinstall top hinge cover. See Top Hinge graphic.
Style 1 - On the left-hand side of the base grille there is a removable tab which is a bottom hinge hole plug. Break off the tab from the base grille and insert the bottom hinge hole plug into the bottom hinge holes. See Base Grille graphic.
2. Replace the base grille. See Base Grille graphic.
3. Plug in refrigerator or reconnect power.
4. Reset the controls. See “Using the Controls.”
5. Return all removable door parts to doors and food to refrigerator.

Style 1-Standard Door

Door Removal & Replacement

Base Grille

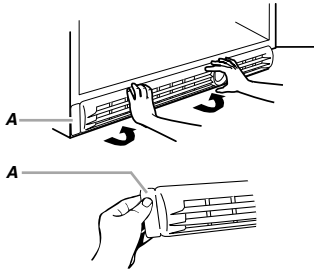

A. Bottom Hinge Hole Plug

Top Hinge

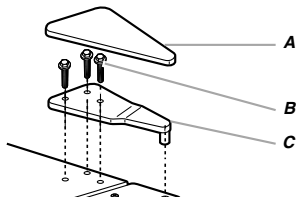

A. Top Hinge Cover
B. 5/16" Hex-Head Hinge Screws
C. Top Hinge

Center Hinge

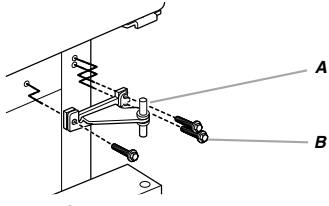

A. Center Hinge
B. 5/16" Hex-Head Hinge Screws

Bottom Hinge

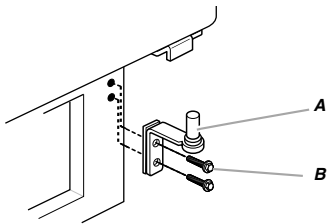

A. Bottom Hinge
B. 5/16" Hex-Head Hinge Screws

Door Swing Reversal (optional)

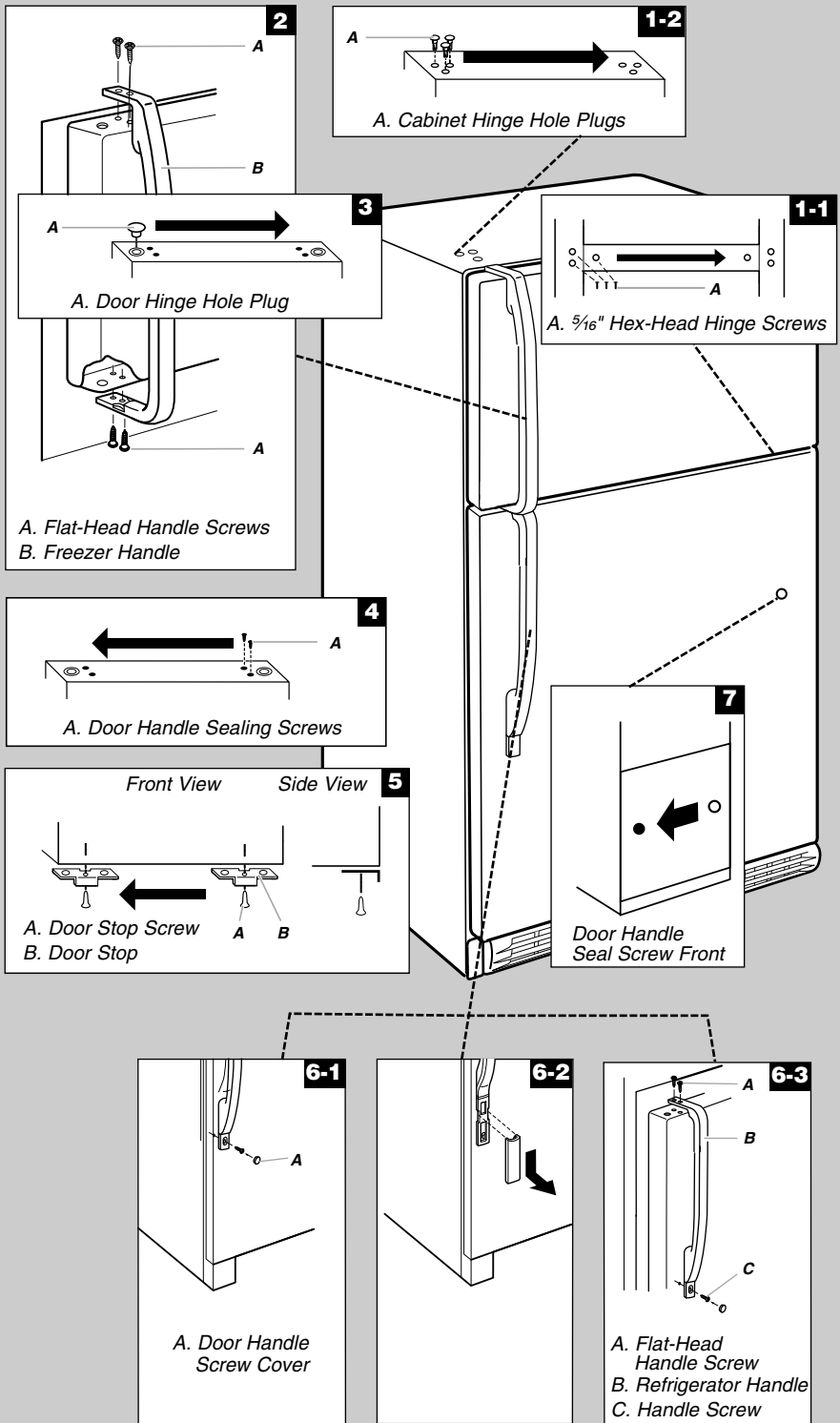

Door Removal & Replacement

Base Grille

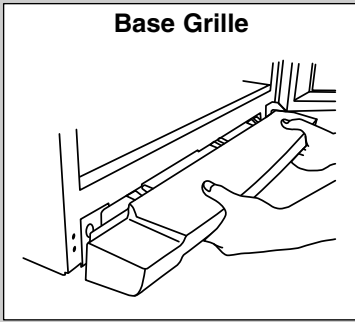

Top Hinge

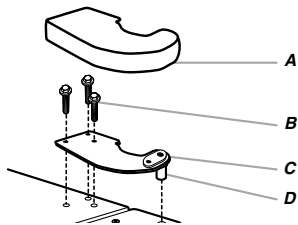

- A. Top Hinge Cover
- B. 5/16" Hex-Head Hinge Screws
- C. Top Hinge
- D. Hinge Pin

Center Hinge

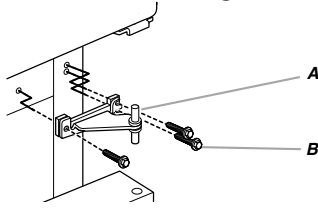

- A. Center Hinge
- B. Hex-Head Screws

Bottom Hinge

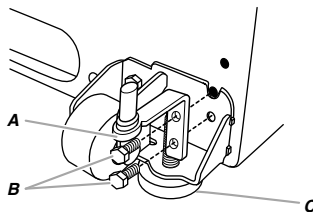

- A. Bottom Hinge
- B. Screws
- C. Leveling Leg (on some models)

Door Swing Reversal (optional)

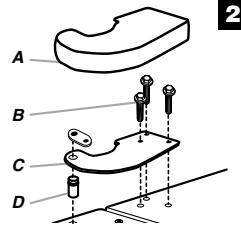

- A. Top Hinge Cover (Left Side) (on some models)
- B. 5/16" Hex-Head Hinge Screws
- C. Top Hinge
- D. Hinge Pin

Plastic Handle 3

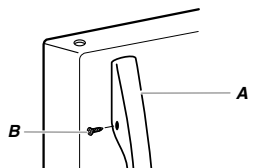

- A. Freezer Handle
- B. 1/4" Setscrew
- C. Flat-Head Handle Screws



Plastic Handle 5

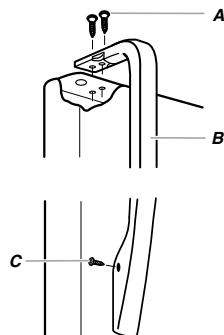

- A. Flat-Head Handle Screws
- B. Refrigerator Handle
- C. 1/4" Setscrew

Front View Side View 6

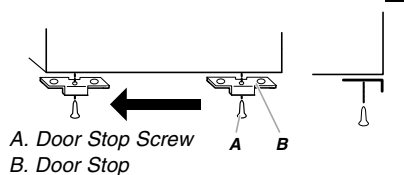

- A. Door Stop Screw
- B. Door Stop

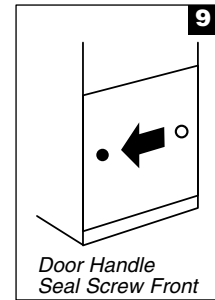
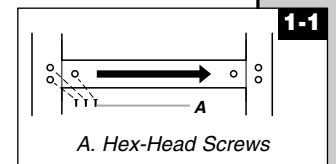
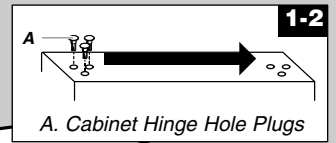

Cup Handle 8

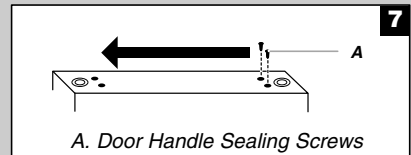
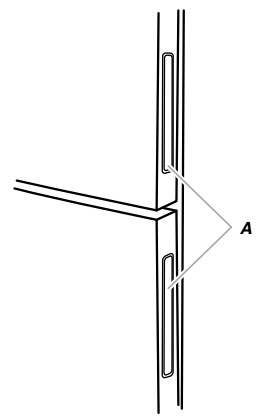

Adjust the Doors

IMPORTANT: To comply with American Disabilities Act (ADA) guidelines, fully retract the rollers into the cabinet to lower the refrigerator.

Door Closing

The base grille covers the leveling/roller assemblies located at the bottom of the refrigerator cabinet. Before making adjustments, remove the base grille and move the refrigerator to its final location.

1. Remove the base grille. Grasp the grille firmly and pull it toward you.
2. If you did not install the brake foot on the hinge side when you unpacked the refrigerator, install the brake foot now. See "Unpack the Refrigerator."
3. Move the refrigerator to its final location.
NOTE: To allow the refrigerator to roll easier, raise the leveling legs or brake feet off the floor by turning them counterclockwise. The front rollers will be touching the floor.
4. Make sure the doors close easily. If you are satisfied with the door opening and closing, skip steps 3 and 4. If the doors do not close easily or the doors pop open, adjust the tilt.

Style 1 - Flat Door Models

- Use a socket driver to adjust the leveling screws. Turn the leveling screw to the right to raise that side of the refrigerator or turn the leveling screw to the left to lower that side. It may take several turns of the leveling screws to adjust the tilt of the refrigerator.

NOTE: Having someone push against the top of the refrigerator takes some weight off the leveling screws and rollers which makes it easier to adjust.

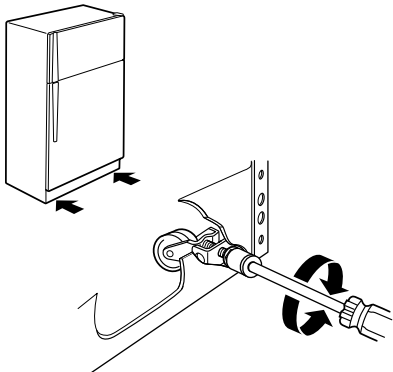

Style 2 - Contour Door Models

- Use a 1/4" open-end wrench to turn both brake feet clockwise. This will raise the front of the refrigerator tilting it slightly downward to the rear. Turn both brake feet the same amount.

NOTE: Having someone push against the top of the refrigerator takes some weight off the brake feet making them easier to turn.

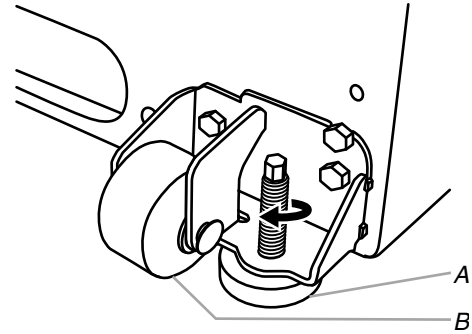

A. Brake foot
B. Front roller

5. Open both doors again to make sure they close as easily as you like and that they stay closed. If not, tilt the refrigerator slightly more to the rear. It may take several more turns.
NOTE: To keep the refrigerator level, you should turn both leveling screws or brake feet (depending on your model) the same amount.
6. Replace the base grille.

Door Aligning

If the space between your doors looks uneven, you can adjust it using the following instructions:

1. Pry off the top hinge cover.
2. Loosen the top hinge screws using a 5/16" socket or wrench.
3. Have someone hold the door in place or put a spacer between the doors while you tighten the top hinge screws.
4. Replace the top hinge cover.

Install Air Filter (on some models)

On some models, your refrigerator's accessory packet includes an air filter, which must be installed prior to use. On some models, the air filter is already installed at the factory.

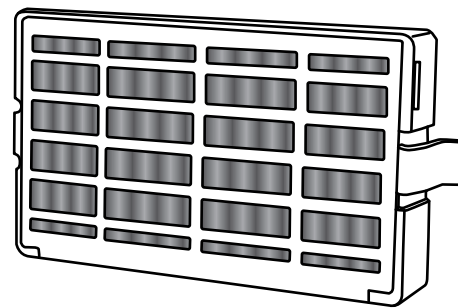

The air filter reduces the buildup of odors. This helps to maintain a cleaner environment inside the refrigerator.

Installing the Air Filter (on some models)

The filter should be installed behind the vented door, which is located (depending on your model) along either the rear or left interior wall near the top of the refrigerator compartment.

1. Remove the air filter from its packaging.
2. Lift open the vented door.
3. Snap the filter into place.

Air Filter Status Indicator (on some models)

Style 1 - Install Manual Air Filter Status Indicator

The filter comes with a status indicator, which should be activated and installed at the same time the air filter is installed.

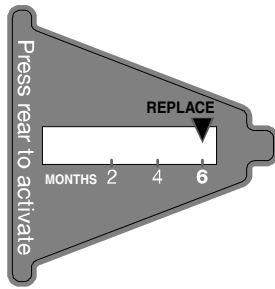

1. Place the indicator face-down on a firm, flat surface.
2. Apply pressure to the bubble on the back of the indicator, until the bubble pops to activate the indicator.
3. Lift open the vented air filter door. On some models, there are notches behind the door.

On models with notches:

- Slide the indicator down into the notches, facing outward.

NOTE: The indicator will not easily slide into the notches if the rear bubble has not been popped.

- Close the air filter door, and check that the indicator is visible through the rectangular hole in the door.

On models without notches:

- Store the indicator in a visible place you will easily remember - either inside the refrigerator, or elsewhere in your kitchen or home.

Style 2 - Air Filter Status on Electronic Control Display

The control panel displays the Air Filter status.

- GOOD - The air filter LED does not light up.
- REPLACE - The air filter LED lights up constantly when the refrigerator door is open.
- EXPIRED - The air filter LED lights up constantly and flashes when the refrigerator door is open.

After replacing the air filter, press and hold FILTERS RESET for 3 seconds. The filter icons will turn off. See "Using the Control(s)."

NOTE: At any filter status, pressing and holding FILTERS RESET for 3 seconds will reset the air filter status to good and the air filter LED will turn off.

Replacing the Air Filter

The disposable air filter should be replaced every 6 months, or when the status indicator air filter icon LED turns on and starts flashing when the refrigerator door is opened.

To order a replacement air filter, contact us using the assistance/service information following the warranty.

1. Remove the old air filter by squeezing in on the side tabs.
2. Remove the old status indicator.
3. Install the new air filter and reset the status indicator using the instructions in the previous sections.

REFRIGERATOR USE

Using the Controls

The temperature controls are located at the top front of the refrigerator or freezer compartments.

Temperature Controls

For your convenience, the temperature controls are preset at the factory. When you first install your refrigerator, make sure the controls are still set to the recommended setting as shown.

Style 1 - Electronic

Recommended Setting "3rd Snowflake"

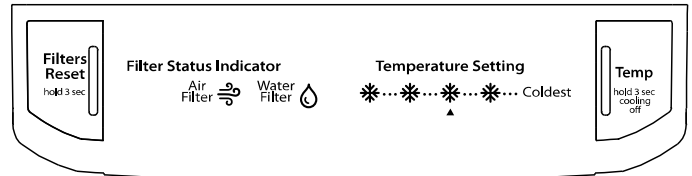

Style 2 - Dial

Recommended Setting "3 Snowflakes"

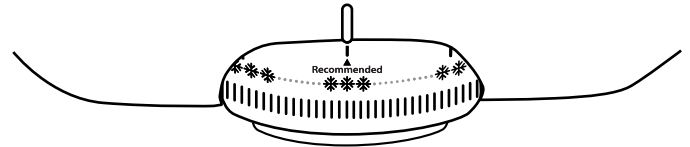

IMPORTANT:

- The recommended setting should be correct for normal household refrigerator use. The controls are set correctly when milk or juice is as cold as you like and when ice cream is firm.
 - Wait 24 hours for your refrigerator to cool completely before adding food. If you add food before the refrigerator has cooled completely, your food may spoil.
- NOTE:** Adjusting the refrigerator and freezer temperature controls to a colder than recommended setting will not cool the compartments any faster.
- If the temperature is too warm or too cold in the refrigerator or freezer, first check the air vents to be sure they are not blocked before adjusting the controls.

Adjusting Controls

If you need to adjust the temperature in either the refrigerator or freezer compartment, use the settings listed in the chart below as a guide.

Style 1 - Press the TEMP button to display the desired number of snowflakes from (1 snowflake [least cold] to all snowflakes [coldest]).

Style 2 - Move the dial to the desired number of snowflakes from (1 least cold to 5 coldest).

NOTE: Except when starting the refrigerator, do not adjust either control more than one setting at a time. Wait 24 hours between adjustments for the temperature to stabilize.

CONDITION/REASON:	ADJUSTMENT:
REFRIGERATOR too warm	REFRIGERATOR Control one setting higher
FREEZER too warm/too little ice	FREEZER Control one setting higher
REFRIGERATOR too cold	REFRIGERATOR Control one setting lower
FREEZER too cold	FREEZER Control one setting lower

Cooling Off/On

Style 1 - Press and hold TEMP for 3 seconds to turn cooling off. To turn cooling back on, press and hold TEMP again for 3 seconds.

Style 2 - Move the dial control to the word OFF. To turn cooling back on, move the dial control to the desired temperature setting.

NOTE: Neither compartment will cool when the control is set to OFF.

Additional Features

Filters Reset (on some models)

The Filters Reset control allows you to restart the filter status tracking feature each time you replace the air filter or water filter.

- Press and hold FILTERS RESET for 3 seconds. The filter icons will turn off. See “Install Air Filter” and “Water Filtration System.”

Ice Maker (on some models)

IMPORTANT: For models with a water filter, after connecting the refrigerator to a water source or replacing the water filter, fill and discard three full containers of ice to prepare the water filter for use.

Turning the Ice Maker On/Off

To turn the ice maker ON, simply lower the wire shutoff arm.

To manually turn the ice maker OFF, lift the wire shutoff arm to the OFF (arm up) position and listen for the click.

NOTE: Your ice maker has an automatic shutoff. As ice is made, the ice cubes will fill the ice storage bin and the ice cubes will raise the wire shutoff arm to the OFF (arm up) position. Do not force the wire shutoff arm up or down.

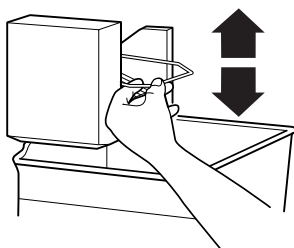

Ice Storage Bin

1. Wash the ice storage bin with mild soap and warm water.
2. Slide the ice storage bin under the ice maker, and push it toward the back as far as it will go.
3. Lower the arm on the ice maker to the “on” position.

NOTE: It usually takes approximately 24 hours for the ice maker to begin producing ice. You may notice the ice has an “off-taste.” If so, discard the first three batches of ice produced. After that the “off-taste” should be gone.

Ice Production Rate

- The ice maker should produce approximately 8 to 12 batches of ice in a 24-hour period. Allow 3 days to completely fill the ice container.
- To increase ice production, lower the freezer and refrigerator temperature. See “Using the Control(s).” Wait 24 hours between adjustments.

Remember

- The quality of your ice will be only as good as the quality of the water supplied to your ice maker. Avoid connecting the ice maker to a softened water supply. Water softener chemicals (such as salt) can damage parts of the ice maker and lead to poor quality ice. If a softened water supply cannot be avoided, make sure the water softener is operating properly and is well maintained.
- Do not use anything sharp to break up the ice in the bin. This can cause damage to the ice storage bin and the dispenser mechanism.
- Do not store anything on top of or in the ice maker or ice storage bin.

REFRIGERATOR FEATURES

Your model may have some or all of these features.

Important information to know about glass shelves and covers:

Do not clean glass shelves or covers with warm water when they are cold. Shelves and covers may break if exposed to sudden temperature changes or impact, such as bumping. Tempered glass is designed to shatter into many small, pebble-size pieces. This is normal. Glass shelves and covers are heavy. Use both hands when removing them to avoid dropping.

Refrigerator Shelves (Glass shelves on some models)

The shelves in your refrigerator are adjustable to match your individual storage needs.

Storing similar food items together in your refrigerator and adjusting the shelves to fit different heights of items will make it easier to find the exact item you want. It will also reduce the amount of time the refrigerator door is open, and save energy.

Shelves and Glass Shelves (on some models)

To remove and replace a shelf:

1. Remove items from the shelf.
2. Slide the shelf straight out to the stop.
3. Depending on your model, lift back or front of the shelf past the stop. Slide shelf out the rest of the way.
4. Replace the shelf by sliding the back of the shelf into the track in the wall of the cabinet.

5. Guide the front of the shelf into the shelf track. Be sure to slide the shelf in all the way.

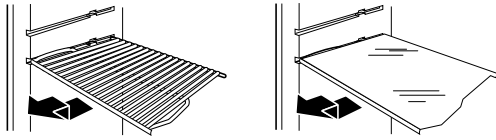

Fold Away Shelf (on some models)

To remove and replace a shelf:

1. To remove the entire shelf, tilt up the front of the shelf and slide it out toward you.
2. To remove the front-half of the shelf, hold the front of the shelf with one hand and press up in the center of the shelf. Then push down and in on the shelf until it slides beneath the back half of the shelf.

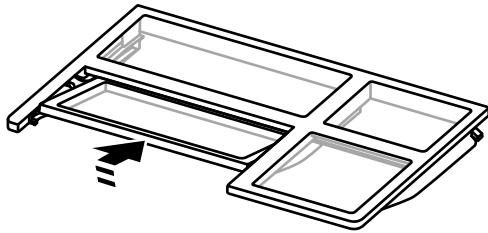

3. Replace the entire shelf by guiding it into the door liner and pushing it inward until it stops. Then, tilt the front of the shelf upward until the stopper is overcome and slide it in.

Meat Drawer (on some models)

To remove and replace the meat drawer:

1. Slide meat drawer out to the stop.
2. Lift front of meat drawer with one hand while supporting bottom of drawer with other hand. Slide drawer out the rest of the way.
3. Replace the drawer by sliding it back in fully past the drawer stop.

Meat Drawer Cover (on some models)

To remove and replace the meat drawer cover:

1. Remove the meat drawer.
 2. Push the cover back to release the rear clips from the shelf. Tilt the cover up at the front, and pull it forward.
 3. Replace the meat drawer cover by fitting the notches and clips on the cover over the rear and center crossbars on the shelf.
 4. Lower cover into place and pull the cover forward to secure the rear clips onto the shelf.
 5. Replace the meat drawer.
- NOTE:** In some models the meat pan moves sideways on the shelf to allow for flexible positioning.

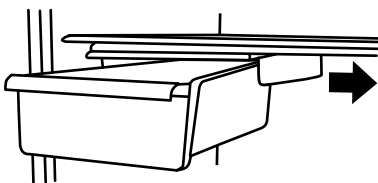

Meat Storage Guide

Store most meat in original wrapping as long as it is airtight and moisture-proof. Rewrap if necessary. See the following chart for storage times. When storing meat longer than the times given, freeze the meat.

Fresh fish or shellfish..... use same day as purchased
 Chicken, ground beef, variety meats (liver) 1-2 days
 Cold cuts, steaks/roasts 3-5 days
 Cured meats..... 7-10 days
 Leftovers - Cover leftovers with plastic wrap, aluminum foil, or plastic containers with tight lids.

Crisper (on some models)

Crisper Drawers

To remove and replace the crisper drawer:

1. Slide the crisper drawer straight out to the stop. Lift the front and slide the drawer out the rest of the way.
2. Replace the drawer by sliding the drawer in fully past the stop.

Crisper Cover

Style 1 - Plastic Cover

To remove and replace the crisper cover:

1. Remove the crisper(s).

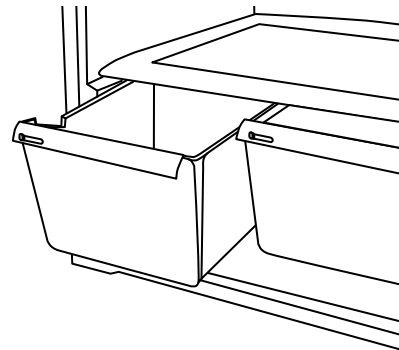

2. Lift the front of the cover to remove the cover support. Then lift the cover up and slide it out.
3. Replace the cover by fitting the cover tabs into lowest cabinet slots and pushing them in. Lower the front retainers into place.

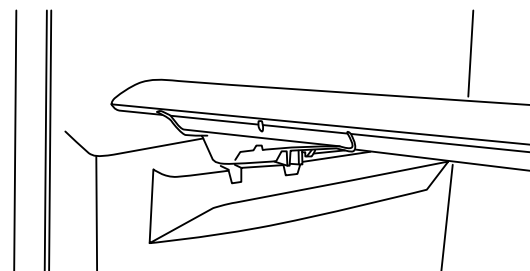

Style 2 - Glass Cover

To remove and replace the crisper cover:

1. Pull the glass straight out.
2. Replace the glass by pushing it straight in.

Crisper Humidity Control (on some models)

You can control the amount of humidity in the moisture-sealed crisper. Adjust the control to any setting between LOW and HIGH. LOW (open) lets moist air out of the crisper for best storage of fruits and vegetables with skins.

- Fruit: Wash, let dry and store in refrigerator in plastic bag or crisper. Do not wash or hull berries until they are ready to use. Sort and keep berries in original container in crisper, or store in a loosely closed paper bag on a refrigerator shelf.
- Vegetables with skins: Place in plastic bag or plastic container and store in crisper.

HIGH (closed) keeps moist air in the crisper for best storage of fresh, leafy vegetables.

- Leafy vegetables: Wash in cold water, drain and trim or tear off bruised and discolored areas. Place in plastic bag or plastic container and store in crisper.

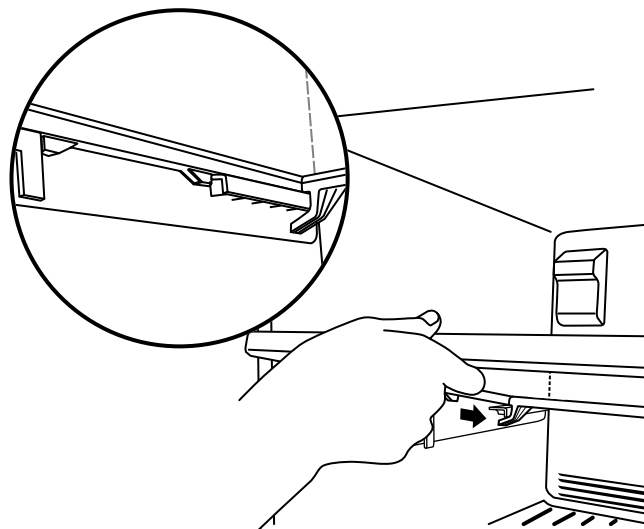

FREEZER FEATURES

Your model may have some or all of these features.

Important information to know about glass shelves and covers:

Do not clean glass shelves or covers with warm water when they are cold. Shelves and covers may break if exposed to sudden temperature changes or impact, such as bumping. Tempered glass is designed to shatter into many small, pebble-size pieces. This is normal. Glass shelves and covers are heavy. Use both hands when removing them to avoid dropping.

Frozen Food Storage Guide

Storage times will vary according to the quality and type of food, the type of packaging or wrap used (should be airtight and moisture-proof), and the storage temperature. Seal the package or container securely to avoid taste and odor transfer throughout the product. Ice crystals inside a sealed package are normal. This simply means that moisture in the food and air inside the package have condensed, creating ice crystals.

Put no more unfrozen food into the freezer than will freeze within 24 hours (no more than 2 to 3 lbs of food per cubic foot [907 to 1,350 g per L] of freezer space). Leave enough space in the freezer for air to circulate around packages. The freezer door must close tightly.

NOTE: For more information on preparing food for freezing, check a freezer guide or reliable cookbook.

Wire Freezer Shelf (on some models)

To remove and replace a wire shelf:

1. Remove the shelf by lifting the entire shelf slightly and moving it all the way to the left-hand side. Tilt the right-hand side up and out of the shelf supports.
2. Replace the shelf by inserting the left-hand end all the way into the shelf supports. Then, lower the right-hand end of the shelf and insert it into the shelf supports.

NOTE: The shelf should lower slightly and lock into place. If the shelf does not appear stable, make sure both ends of the shelf are inserted into the shelf supports.

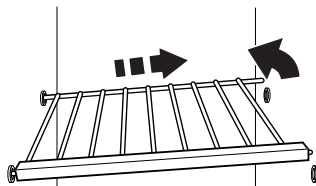

DOOR FEATURES

Your model may have some or all of these features.

Door Rails

The door rails may be removed for easier cleaning.

Snap on Door Rails (on some models)

To remove and replace the rails:

1. Remove the door rails by pushing in slightly on the front of one end of the bracket while pulling out on the inside tab. Repeat these steps for the other end.
2. Replace the rails by aligning the ends of the brackets with the buttons on the sides of the door liner. Firmly snap bracket and assembly onto the tabs above the shelf as shown.

Style 1 - Door Rails



Style 2 - Trivets

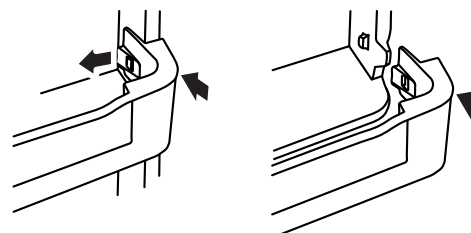

Glass Freezer Shelf (on some models)

To remove and replace a glass shelf:

1. Lift the front of the shelf to raise the shelf tabs up and out of the opening in each shelf track. Slide the shelf out the rest of the way.
2. Replace the shelf by tilting the back end downward to align the back shelf tab under the track on each side of the freezer. Gently push the shelf into the freezer until the two center shelf tabs are positioned within the opening in each track. Lower the shelf to rest on the shelf tracks.

Door Bins (on some models)

To remove and replace the racks/bins:

1. Remove the rack/bin by lifting it and pulling it straight out.
2. Replace the rack/bin by sliding it in above the desired support and pushing it down until it stops.

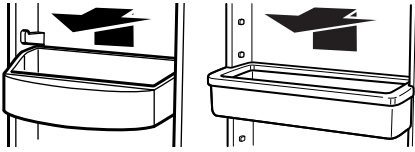

Utility Compartment and Can Caddy (on some models)

To remove and replace the utility compartment:

1. Remove the utility compartment by raising and holding the cover up while lifting the utility compartment up and pulling it straight out.
2. Replace the utility compartment by sliding it in above the desired support and pushing it down until it stops.

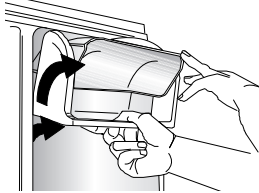

To remove and replace the can caddy:

1. Hold the can caddy with one hand and pull up until it is released from the door liner. Then, pull up on the caddy again, until the stoppers have been overcome.
2. Pull the can caddy straight out to remove it from the door.
3. Replace the can caddy by aligning the grooves on the sides with the pins in the door liner. Push up on the bottom of the caddy until the stoppers have been overcome, and slide it fully into the compartment.

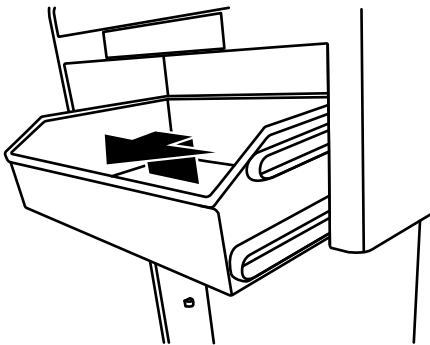

REFRIGERATOR CARE

Cleaning

⚠ WARNING



Explosion Hazard

Use nonflammable cleaner.

Failure to do so can result in death, explosion, or fire.

Both the refrigerator and freezer sections defrost automatically. However, clean both sections about once a month to avoid buildup of odors. Wipe up spills immediately.

IMPORTANT:

- Because air circulates between both sections, any odors formed in one section will transfer to the other. You must thoroughly clean both sections to eliminate odors. To avoid odor transfer and drying out of food, wrap or cover foods tightly.
- For stainless steel models, stainless steel is corrosion-resistant and not corrosion-proof. To help avoid corrosion of your stainless steel, keep your surfaces clean by using the following cleaning instructions.

To Clean Your Refrigerator:

NOTE: Do not use abrasive or harsh cleaners such as window sprays, scouring cleansers, flammable fluids, muriatic acid, cleaning waxes, concentrated detergents, bleaches or cleansers containing petroleum products on exterior surfaces (doors and cabinet), plastic parts, interior and door liners or gaskets. Do not use paper towels, scouring pads, or other harsh cleaning tools.

1. Unplug refrigerator or disconnect power.
2. Hand wash, rinse, and dry removable parts and interior surfaces thoroughly. Use a clean sponge or soft cloth and a mild detergent in warm water.
3. Clean the exterior surfaces.

Painted metal: Wash painted metal exteriors with a clean, soft cloth or sponge and a mild detergent in warm water. Rinse surfaces with clean, warm water and dry immediately to avoid water spots.

Stainless steel: Wash stainless steel surfaces with a clean, soft cloth or sponge and a mild detergent in warm water. Rinse surfaces with clean, warm water and dry immediately to avoid water spots.

NOTE: When cleaning stainless steel, always wipe in the direction of the grain to avoid cross-grain scratching.

4. There is no need for routine condenser cleaning in normal home operating environments. If the environment is particularly greasy or dusty, or there is significant pet traffic in the home, the condenser should be cleaned every 2 to 3 months to ensure maximum efficiency.

If you need to clean the condenser:

- Remove the base grille.
 - Use a vacuum cleaner with a soft brush to clean the grille, the open areas behind the grille and the front surface area of the condenser.
 - Replace the base grille when finished.
5. Plug in refrigerator or reconnect power.

Changing the Light Bulbs

NOTE: Not all appliance bulbs will fit your refrigerator. Be sure to replace the bulb with an appliance bulb of the same size, shape, and wattage (no greater than 40 watts).

Style 1 - Electronic Control

The light bulbs are located at the top of the refrigerator compartment.

1. Unplug refrigerator or disconnect power.
2. Using both hands, squeeze inward on the sides of the light shield, releasing it from the back of the compartment. Then, move the shield toward the back to release it from the front of the compartment.
3. Remove the light bulb(s) and replace it with a 40 watt appliance bulb of the same size and shape.
4. Replace the light shield by inserting the front end into the compartment and then pushing up until it snaps into place.

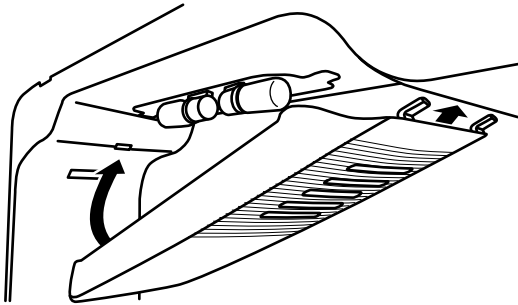

5. Plug in refrigerator or reconnect power.

Style 2 - Dial Control

The light bulb is located behind the control.

1. Unplug refrigerator or disconnect power.
2. Remove the light shield by squeezing in on the sides and pulling it straight down.
3. Remove the light bulb and replace it with a 40 watt appliance bulb of the same size and shape.
4. Replace the light shield.

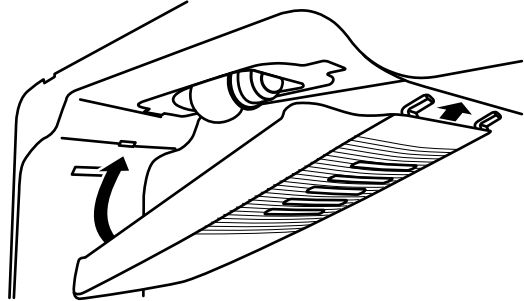

5. Plug in refrigerator or reconnect power.

TROUBLESHOOTING

Try the solutions suggested here first before calling for assistance.

Refrigerator Operation

The refrigerator will not operate

⚠ WARNING



Electrical Shock Hazard

Plug into a grounded 3 prong outlet.

Do not remove ground prong.

Do not use an adapter.

Do not use an extension cord.

Failure to follow these instructions can result in death, fire, or electrical shock.

- **Power cord unplugged?** Plug into a grounded 3 prong outlet.
- **Is outlet working?** Plug in a lamp to see if the outlet is working.

- **Household fuse blown or circuit breaker tripped?** Replace the fuse or reset the circuit breaker. If the problem continues, call an electrician.
- **Control(s) on?** Make sure the refrigerator control is on. See "Using the Control(s)."
- **New installation?** Allow 24 hours following installation for the refrigerator to cool completely.

NOTE: Adjusting the temperature control(s) to coldest setting will not cool the refrigerator more quickly.

The motor seems to run too much

Your new refrigerator may run longer than your old one due to its high-efficiency compressor and fans. The unit may run even longer if the room is warm, a large food load is added, the door is opened often, or if the door has been left open.

The refrigerator seems noisy

Refrigerator noise has been reduced over the years. Due to this reduction, you may hear intermittent noises from your new refrigerator that you did not notice from your old model. Below are listed some normal sounds with explanations.

- **Buzzing** - heard when the water valve opens to fill the ice maker
- **Pulsating** - fans/compressor adjusting to optimize performance.
- **Hissing/Rattling** - flow of refrigerant, movement of water lines, or from items placed on top of the refrigerator.
- **Sizzling/Gurgling** - water dripping on the heater during defrost cycle
- **Popping** - contraction/expansion of inside walls, especially during initial cool-down.
- **Water running/dripping** - may be heard when ice melts during defrosting and water runs into the drain pan.
- **Creaking/Cracking** - occurs as ice is being ejected from the ice maker mold.

The doors will not close completely or they pop open

- **Door blocked open?** Move food packages away from door.
- **Bin or shelf in the way?** Push bin or shelf back in the correct position.
- **Crisper cover in the way?** Make sure the crisper cover is fully pushed in, so that the back rests on the supports.
- **Refrigerator not tilted toward the rear?** So the doors will close easier, raise the front of the refrigerator so that it tilts slightly downward toward the rear. See “Adjust the Doors.”
- **Door closed too quickly?** Close the door slowly and firmly to keep the door from popping open.

The door is difficult to open

WARNING



Explosion Hazard

Use nonflammable cleaner.

Failure to do so can result in death, explosion, or fire.

- **Gaskets dirty or sticky?** Clean gaskets and contact surfaces with mild soap and warm water. Rinse and dry with soft cloth.

Temperature and Moisture

Temperature is too warm

- **New installation?** Allow 24 hours following installation for the refrigerator to cool completely.
- **Door opened often or left open?** Allows warm air to enter refrigerator. Minimize door openings and keep door fully closed.
- **Large load of food added?** Allow several hours for refrigerator to return to normal temperature.

- **Control(s) set correctly for the surrounding conditions?** Adjust the control(s) a setting colder. Check temperature in 24 hours. See “Using the Control(s).”

There is interior moisture buildup

NOTE: Some moisture buildup is normal.

- **Humid room?** Contributes to moisture buildup.
- **Door opened often or left open?** Allows humid air to enter refrigerator. Minimize door openings and keep door fully closed.

Ice and Water

The ice maker is not producing ice or not enough ice

- **Refrigerator connected to a water supply and the supply shutoff valve turned on?** Connect refrigerator to water supply and turn water shutoff valve fully open.
- **Kink in the water source line?** A kink in the line can reduce water flow. Straighten the water source line.
- **Ice maker turned on?** Make sure wire shutoff arm or switch (depending on model) is in the ON position.
- **New installation?** Wait 24 hours after ice maker installation for ice production to begin. Allow 3 days to completely fill the ice container.
- **Large amount of ice recently removed?** Allow 24 hours for ice maker to produce more ice.
- **Ice cube jammed in the ice maker ejector arm?** Remove ice from the ejector arm with a plastic utensil.
- **Reverse osmosis water filtration system connected to your cold water supply?** This can decrease water pressure. See “Water Supply Requirements.”

The ice cubes are hollow or small

NOTE: This is an indication of low water pressure.

- **Water shutoff valve not fully open?** Turn the water shutoff valve fully open.
- **Kink in the water source line?** A kink in the line can reduce water flow. Straighten the water source line.
- **Reverse osmosis water filtration system connected to your cold water supply?** This can decrease water pressure. See “Water Supply Requirements.”
- **Questions remain regarding water pressure?** Call a licensed, qualified plumber.

Off-taste, odor or gray color in the ice

- **New plumbing connections?** New plumbing connections can cause discolored or off-flavored ice.
- **Ice stored too long?** Discard ice. Wash ice bin. Allow 24 hours for ice maker to make new ice.
- **Odor transfer from food?** Use airtight, moisture proof packaging to store food.
- **Are there minerals (such as sulfur) in the water?** A water filter may need to be installed to remove the minerals.

ACCESSORIES

To order accessories, contact the dealer from whom you purchased your refrigerator and ask for the appropriate part number listed below.

Stainless Steel Cleaner and Polish:

Part #4396095

Replacement Air Filter:

Part #W10311524

ASSISTANCE OR SERVICE

Before calling for assistance or service, please check "Troubleshooting." It may save you the cost of a service call. If you still need help, follow the instructions below.

Contact the dealer from whom you purchased the refrigerator.

If you need replacement parts

To locate factory specified replacement parts in your area, contact the dealer from whom you purchased your refrigerator.

Warranty

Contact the dealer from whom you purchased the refrigerator for warranty information.

Keep this book and your sales slip together for future reference. You must provide proof of purchase or installation date for in-warranty service.

Write down the following information about your appliance to help you obtain assistance or service if you ever need it. You will need to know your complete model number and serial number. You can find this information on the model and serial number label, located on the inside wall of the refrigerator compartment.

Dealer name _____

Serial number _____

Address _____

Phone number _____

Model number _____

Purchase date _____

SÉCURITÉ DU RÉFRIGÉRATEUR

Votre sécurité et celle des autres est très importante.

Nous donnons de nombreux messages de sécurité importants dans ce manuel et sur votre appareil électroménager. Assurez-vous de toujours lire tous les messages de sécurité et de vous y conformer.



Voici le symbole d'alerte de sécurité.

Ce symbole d'alerte de sécurité vous signale les dangers potentiels de décès et de blessures graves.

Tous les messages de sécurité suivront le symbole d'alerte de sécurité et le mot "DANGER" ou "AVERTISSEMENT". Ces mots signifient :

⚠ DANGER

Risque possible de décès ou de blessure grave si vous ne suivez pas immédiatement les instructions.

⚠ AVERTISSEMENT

Risque possible de décès ou de blessure grave si vous ne suivez pas les instructions.

Tous les messages de sécurité vous diront quel est le danger potentiel, comment réduire le risque de blessure et ce qui peut se produire en cas de non-respect des instructions.

IMPORTANTES INSTRUCTIONS DE SÉCURITÉ

AVERTISSEMENT : Pour réduire les risques d'incendie, de choc électrique ou de blessures lors de l'utilisation du réfrigérateur, prendre quelques précautions fondamentales, y compris les suivantes :

- Brancher sur une prise reliée à la terre.
- Ne pas enlever la fiche de liaison à la terre.
- Ne pas utiliser d'adaptateur.
- Ne pas utiliser de câble de rallonge.
- Déconnecter la source de courant électrique avant l'entretien.
- Replacer pièces et panneaux avant de faire la remise en marche.
- Enlever les portes de votre vieux réfrigérateur.
- Utiliser un produit de nettoyage ininflammable.
- Garder les matières et les vapeurs inflammables, telles que l'essence, loin du réfrigérateur.
- Utiliser au moins deux personnes pour déplacer et installer le réfrigérateur.
- Déconnecter la source de courant électrique avant d'installer la machine à glaçons (sur modèles avec ensemble de machine à glaçons prêt-à-l'emploi uniquement).
- L'installation de la canalisation d'eau et de la machine à glaçons doit être effectuée par un technicien de réparation qualifié.
- Utiliser un verre robuste pour prendre des glaçons (sur certains modèles).
- Cet appareil ne convient pas à une utilisation par des personnes (y compris des enfants) à capacités physiques, sensorielles ou mentales réduites, ou possédant un manque d'expérience et de connaissances, à moins qu'elles ne soient placées sous supervision ou qu'elles aient reçu des instructions concernant l'utilisation de l'appareil par une personne responsable de leur sécurité.
- Les enfants doivent être placés sous surveillance afin de s'assurer qu'ils ne jouent pas avec l'appareil.
- Afin d'éviter tout danger, si le fil électrique est endommagé, il doit être remplacé par le fabricant, son agent de réparation ou toute autre personne qualifiée.

CONSERVEZ CES INSTRUCTIONS

Mise au rebut de votre vieux réfrigérateur

⚠ AVERTISSEMENT

Risque de suffocation

Enlever les portes de votre ancien réfrigérateur.

Le non-respect de cette instruction peut causer un décès ou des lésions cérébrales.

IMPORTANT : Le problème des enfants pouvant se retrouver coincés et suffoquer n'est pas un problème du passé. Les réfrigérateurs jetés ou abandonnés restent dangereux, même s'ils ne restent à l'extérieur que pour "quelques jours seulement". Si vous vous débarrassez de votre ancien réfrigérateur, veuillez suivre les instructions suivantes afin d'éviter les accidents.

Avant de jeter votre vieux réfrigérateur ou congélateur :

- Enlever les portes.
- Laisser les tablettes en place de sorte que les enfants ne puissent pas y pénétrer facilement.

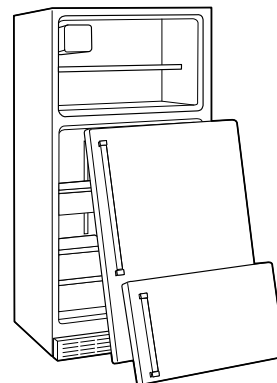

INSTRUCTIONS D'INSTALLATION

Déballage du réfrigérateur

⚠️ AVERTISSEMENT

Risque de poids excessif

Utiliser au moins deux personnes pour déplacer et installer le réfrigérateur.

Le non-respect de cette instruction peut entraîner une blessure au dos ou d'autres blessures.

Dépose des matériaux d'emballage

IMPORTANT : Ne pas enlever l'encart en mousse blanche du retour d'air situé derrière le tableau de commande, au plafond du réfrigérateur. Si l'encart est enlevé, de la glace peut se former en provenance du congélateur et causer la formation de glaçons.

1. À l'aide d'au moins deux personnes, placer le réfrigérateur sur le côté. Retirer les vis fixant la bande de plastique au bas du réfrigérateur. Répéter l'opération pour retirer l'autre bande de plastique.
2. Localiser le pied de stabilisation dans le bac à légumes. Insérer le pied de stabilisation dans le trou inférieur de la roulette sur l'avant (le côté charnière) du réfrigérateur.

REMARQUE : On utilise le pied de stabilisation lors du réglage de l'aplomb du réfrigérateur. Pour régler l'aplomb du réfrigérateur, voir "Ajustement des portes".

3. Enlever tout résidu de ruban adhésif et de colle des surfaces du réfrigérateur avant de le mettre en marche. Frotter une petite quantité de savon liquide à vaisselle sur l'adhésif avec les doigts. Rincer à l'eau tiède et sécher avec un chiffon doux.

REMARQUE : Ne pas utiliser d'instruments coupants, d'alcool à friction, de liquides inflammables ou de nettoyeurs abrasifs pour enlever le ruban adhésif ou la colle. Ces produits peuvent endommager la surface du réfrigérateur. Pour plus de renseignements, voir "Sécurité du réfrigérateur".

Lors du déplacement de votre réfrigérateur :

Votre réfrigérateur est lourd. Lors du déplacement de votre réfrigérateur pour le nettoyage ou un entretien ou réparation, veiller à recouvrir le plancher avec du carton ou un panneau de fibre dur pour éviter qu'il ne subisse tout dommage. Toujours tirer le réfrigérateur tout droit lors du déplacement. Ne pas incliner le réfrigérateur d'un côté ou de l'autre ni le "faire marcher" en essayant de le déplacer car le sol pourrait être endommagé.

Nettoyage avant utilisation

Après avoir enlevé tous les matériaux d'emballage, nettoyer l'intérieur du réfrigérateur avant de l'utiliser. Voir les instructions de nettoyage dans "Entretien du réfrigérateur".

Informations importantes à propos des tablettes et des couvercles en verre :

Ne pas nettoyer les tablettes ou les couvercles de verre avec de l'eau tiède lorsqu'ils/elles sont froid(e)s. Les tablettes et couvercles peuvent se briser s'ils sont exposés à des changements de températures ou impacts soudains, tels qu'une chute. Le verre trempé est conçu pour se briser en de multiples petits morceaux de la taille de gravillons. Ceci est normal. Les tablettes en verre et les couvercles sont lourds. Employer les deux mains lorsqu'on les retire afin d'éviter de les faire tomber.

Exigences d'emplacement

⚠️ AVERTISSEMENT



Risque d'explosion

Garder les matières et les vapeurs inflammables, telles que l'essence, loin du réfrigérateur.

Le non-respect de ces instructions peut causer un décès, une explosion ou un incendie.

IMPORTANT : Ce réfrigérateur est conçu pour un usage domestique, à l'intérieur uniquement.

Pour obtenir une aération appropriée pour le réfrigérateur, laisser un espace de 1/2" (1,25 cm) de chaque côté et au sommet. Laisser un espace de 1" (2,54 cm) derrière le réfrigérateur. Si le réfrigérateur comporte une machine à glaçons, s'assurer qu'un espace additionnel est prévu à l'arrière pour permettre les raccordements des conduits d'eau. En cas d'installation du réfrigérateur près d'un mur fixe, laisser un minimum de 2" (5,08 cm) du côté de la charnière (certains modèles nécessitent davantage d'espace) pour permettre à la porte de s'ouvrir.

REMARQUE : Ce réfrigérateur est conçu pour être utilisé dans un endroit où la température est comprise entre un minimum de 55°F (13°C) et un maximum de 110°F (43°C). La plage de température ambiante idéale pour une performance optimale est comprise entre 60°F (15°C) et 90°F (32°C). Il est recommandé de ne pas installer le réfrigérateur près d'une source de chaleur, tel un four ou un radiateur.

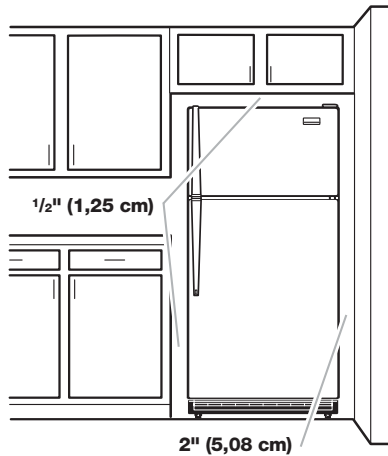

Spécifications électriques

⚠️ AVERTISSEMENT



Risque de choc électrique

- Brancher sur une prise reliée à la terre.**
- Ne pas enlever la fiche de liaison à la terre.**
- Ne pas utiliser d'adaptateur.**
- Ne pas utiliser de câble de rallonge.**
- Le non-respect de ces instructions peut causer un décès, un incendie ou un choc électrique.**

Avant de placer le réfrigérateur à son emplacement final, il est important de vous assurer d'avoir la connexion électrique appropriée :

Méthode recommandée de la liaison à la terre

Une source d'alimentation électrique de 115 volts, 60 Hz (prise 1), 220/240 volts, 50 Hz (prises 2 ou 3), ou 220 volts, 60 Hz (prise 3) CA uniquement, protégée par fusible de 10 ampères et mise à la terre est nécessaire.

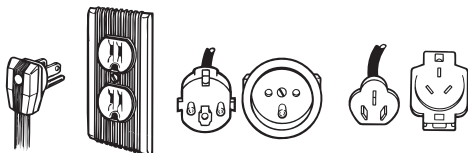

Prise 1

Prise 2

Prise 3

Il est recommandé d'utiliser un circuit distinct pour alimenter le réfrigérateur uniquement. Utiliser une prise murale qui ne peut pas être mise hors circuit à l'aide d'un commutateur ou d'une chaîne à tirage. Ne pas utiliser de câble de rallonge.

⚠️ AVERTISSEMENT



Risque de choc électrique

- Déconnecter la source de courant électrique avant l'entretien.**
- Replacer pièces et panneaux avant de faire la remise en marche.**
- Le non-respect de ces instructions peut causer un décès ou un choc électrique.**

REMARQUE :

Avant d'exécuter tout type d'installation, nettoyage ou remplacement d'une ampoule d'éclairage, tourner la commande (commande du thermostat, du réfrigérateur ou du congélateur selon le modèle) à OFF (ARRÊT) et débrancher ensuite le réfrigérateur de la source d'alimentation électrique. Lorsque vous avez terminé, reconnecter le réfrigérateur à la source d'alimentation électrique et mettre de nouveau le réglage (réglage du thermostat, du réfrigérateur ou du congélateur selon le modèle) au réglage désiré.

Arabie saoudite :

Ce nouvel appareil ménager a été spécialement conçu pour satisfaire à toutes les normes et conditions pertinentes en Arabie saoudite.

Certaines annotations dans les instructions d'installation peuvent faire référence aux spécifications électriques d'autres pays; nous attirons donc l'attention de l'utilisateur sur ces remarques.

L'appareil ménager doit être branché dans une prise reliée à la terre de 220 volts, 60 Hz, 10 ampères (prise 3), et CA uniquement.

Spécifications de l'alimentation en eau

Rassembler les outils et composants nécessaires avant d'entreprendre l'installation. Lire et observer les instructions fournies avec chacun des outils de la liste ci-dessous.

OUTILLAGE REQUIS :

- Tournevis à lame plate
- Clés plates ou deux clés à molette de 7/16" et 1/2"
- Tourne-écrou de 1/4"
- Foret de 1/4"
- Perceuse sans fil

REMARQUE : Votre revendeur de réfrigérateurs dispose d'une trousse disponible avec un robinet d'arrêt à étrier de 1/4" (6,35 mm), un raccord et un tube en cuivre. Avant de faire un achat, s'assurer que le robinet d'arrêt à étrier est conforme aux codes locaux de plomberie. Ne pas employer de robinet d'arrêt à étrier de 3/16" (4,76 mm) ou de type à percer - ils réduisent le débit d'eau et s'obstruent plus facilement.

IMPORTANT :

- Toutes les installations doivent être conformes aux exigences des codes locaux de plomberie.
- Utiliser un tube en cuivre et vérifier qu'il n'y a pas de fuites. Installer seulement des tuyaux en cuivre là où les températures resteront au-dessus du point de congélation.

Pression de l'eau

Une alimentation en eau froide potable avec une pression comprise entre 30 et 120 lb/po² (207 et 827 kPa) est nécessaire pour faire fonctionner le distributeur d'eau et la machine à glaçons. Si vous avez des questions au sujet de la pression de votre eau, faire appel à un plombier qualifié agréé.

Alimentation en eau par osmose inverse

IMPORTANT : La pression de l'alimentation en eau entre le système d'osmose inverse et le robinet d'arrivée d'eau du réfrigérateur doit être comprise entre 30 et 120 lb/po² (207 et 827 kPa).

Si un système de purification de l'eau par osmose inverse est raccordé à votre alimentation en eau froide, la pression de l'eau au système d'osmose inverse doit être d'un minimum de 40 à 60 lb/po² (276 à 414 kPa).

Si la pression de l'eau au système d'osmose inverse est inférieure à 40 à 60 lb/po² (276 à 414 kPa) :

- Vérifier que le filtre à sédiment dans le système à osmose inverse n'est pas obstrué. Remplacer le filtre si nécessaire.
- Laisser le réservoir du système d'osmose inverse se remplir après une utilisation intense.

Si vous avez des questions au sujet de la pression de votre eau, faire appel à un plombier qualifié agréé.

Raccordement à l'alimentation en eau

Lire toutes les instructions avant de commencer.

IMPORTANT : Si l'on doit mettre en marche le réfrigérateur avant que la canalisation d'eau ne soit connectée, placer la machine à glaçons à OFF (ARRÊT).

Raccordement à la canalisation d'eau

1. Débrancher le réfrigérateur ou déconnecter la source de courant électrique.
2. FERMER le robinet principal d'alimentation en eau. OUVRIR le robinet le plus proche pendant une période suffisante pour purger toute l'eau de la canalisation.
3. Identifier une canalisation d'eau froide verticale de ½" à 1¼" (1,25 cm à 3,18 cm) à proximité du réfrigérateur.

IMPORTANT :

- Vérifier qu'il s'agit d'une canalisation d'eau froide.
 - On peut aussi utiliser une canalisation horizontale; dans ce cas, on devra percer sur la face supérieure du tuyau et non pas au-dessous. Ceci permet de tenir la perceuse à l'écart de l'eau et d'empêcher les sédiments qu'on trouve normalement dans l'eau de s'accumuler dans le robinet d'arrêt.
4. Déterminer la longueur de tube de cuivre à utiliser. Mesurer depuis le point de connexion (angle inférieur arrière gauche du réfrigérateur) et la canalisation d'eau. Ajouter 7 pi (2,1 m) pour permettre les opérations de nettoyage. Utiliser un tube en cuivre de ¼" (6,35 mm) de diamètre extérieur. Veiller à ce que le tube soit coupé d'équerre aux deux extrémités.

5. À l'aide d'une perceuse électrique sans fil, percer un trou de ¼" (6,35 mm) dans la canalisation d'eau froide choisie.

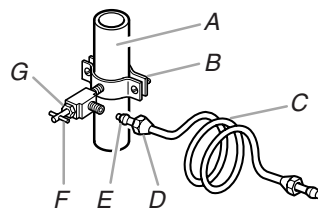

- A. Canalisation d'eau froide
B. Bride de tuyau
C. Tube en cuivre
D. Écrou de compression
E. Bague de compression
F. Robinet d'arrêt
G. Écrou de serrage

6. Fixer le robinet d'arrêt sur la canalisation d'eau froide avec la bride de tuyau. Vérifier que le raccord du robinet est bien engagé dans le trou de ¼" percé dans la canalisation d'eau et que la rondelle d'étanchéité se trouve sous la bride du tuyau. Serrer l'écrou de serrage. Serrer lentement et uniformément les vis fixant la bride de tuyau sur le tuyau afin d'assurer l'étanchéité du joint. Ne pas serrer excessivement car ceci pourrait provoquer l'écrasement du tube en cuivre.
7. Enfiler la bague et l'écrou de compression sur le tube en cuivre tel qu'illustré. Insérer l'extrémité du tube directement dans l'extrémité de sortie, aussi loin que possible. Visser l'écrou de compression sur l'extrémité de sortie du raccord à l'aide d'une clé à molette. Ne pas serrer excessivement.
8. Placer le bout libre du tube dans un contenant ou évier et OUVRIR le robinet principal d'alimentation en eau. Laisser l'eau s'écouler par le tube jusqu'à ce qu'elle soit limpide. FERMER le robinet principal d'alimentation en eau. Lover le tube de cuivre.

Raccordement au réfrigérateur

1. Débrancher le réfrigérateur ou déconnecter la source de courant électrique.
2. Raccorder le tube de cuivre au robinet d'arrivée d'eau à l'aide d'un écrou et d'une bague de compression, tel qu'illustré. Serrer l'écrou de compression. Ne pas serrer excessivement.
3. Utiliser la bride du tube à l'arrière du réfrigérateur pour fixer le tube au réfrigérateur tel qu'illustré. Ceci aide à éviter d'endommager le tube lorsque le réfrigérateur est poussé contre le mur.
4. OUVRIR le robinet d'arrêt.
5. Vérifier qu'il n'y a pas de fuites. Serrer tous les raccords (y compris les raccords du robinet) ou les écrous qui présentent des fuites.

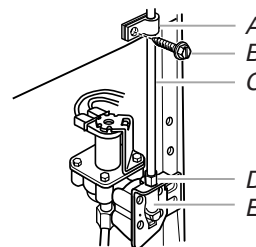

- A. Bride de tube
B. Vis de bride de tuyau
C. Tube en cuivre
D. Écrou de compression
E. Orifice d'arrivée d'eau

6. La machine à glaçons comporte un filtre à eau incorporé. Si les caractéristiques de l'eau requièrent un second filtre à eau, installer celui-ci dans la canalisation d'eau de ¼" (6,35 mm) à l'une ou l'autre des extrémités du tube. Se procurer un filtre à eau auprès de votre revendeur d'appareils ménagers le plus proche.

⚠️ AVERTISSEMENT



Risque de choc électrique

Brancher la fiche sur une prise de courant à 3 alvéoles, reliée à la terre.

Ne pas enlever la fiche de liaison à la terre.

Ne pas utiliser d'adaptateur.

Ne pas utiliser de câble de rallonge.

Le non-respect de ces instructions peut causer un décès, un incendie ou un choc électrique.

1. Brancher la fiche sur une prise de courant à 3 alvéoles, reliée à la terre.

REMARQUE : Prévoir un délai de 24 heures pour la production du premier lot de glaçons. Jeter les trois premiers lots de glaçons produits. Prévoir un délai de 3 jours pour le remplissage complet du bac à glaçons.

Portes du réfrigérateur

OUTILLAGE REQUIS : Clé à douille à tête hexagonale de $\frac{5}{16}$ " , tournevis Phillips n° 2, tournevis à lame plate, clé plate de $\frac{5}{16}$ " , couteau à mastic plat de 2".

IMPORTANT :

- Avant de commencer, tourner la commande du réfrigérateur à OFF (ARRÊT), débrancher le réfrigérateur ou déconnecter la source de courant électrique. Retirer les aliments et tout balconnet ou compartiment utilitaire des portes du réfrigérateur.
- Si on ne fait qu'enlever ou remplacer les portes, les instructions sont les mêmes quel que soit le style de porte. Voir "Enlever les portes et les charnières" et "Remplacer les portes et charnières" plus loin dans cette section.
- Selon le modèle, le réfrigérateur peut comporter des portes standard **Style 1** ou contour **Style 2**. Pour inverser le sens d'ouverture de la porte, suivre les instructions concernant le style de porte adéquat.
- Toutes les illustrations mentionnées dans les instructions suivantes sont incluses plus loin dans cette section après "Étapes finales".

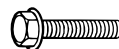

Vis de charnière à tête hexagonale de $\frac{5}{16}$ "

1. Débrancher le réfrigérateur ou déconnecter la source de courant électrique.
2. Ouvrir la porte du réfrigérateur et ôter la grille de la base située à l'avant de la partie inférieure du réfrigérateur. Voir l'illustration de la grille de la base.
3. Fermer la porte du réfrigérateur; maintenir les deux portes fermées jusqu'au moment où on est prêt à les séparer de la caisse de l'appareil.
REMARQUE : Prévoir un support additionnel des portes pendant le déplacement des charnières. La force d'attraction des aimants des portes ne suffit pas à les maintenir en place durant leur démontage.
4. Enlever les pièces de la charnière supérieure tel qu'indiqué à l'illustration de la charnière supérieure. Soulever la porte du congélateur pour la séparer de la caisse.
5. Enlever les pièces de la charnière centrale - voir l'illustration de la charnière centrale. Soulever la porte du réfrigérateur pour la séparer de la caisse.
6. Enlever les pièces de la charnière inférieure - voir l'illustration de la charnière inférieure.

IMPORTANT : Si l'on souhaite inverser le sens d'ouverture des portes, suivre les instructions de la section "Inversion du sens d'ouverture des portes (facultatif)". Si l'on ne souhaite pas inverser le sens d'ouverture des portes, voir "Réinstallation des portes et des charnières".

Inversion des portes (facultatif)

Style 1 – Portes standard

Voir les illustrations complètes du **Style 1** plus loin dans cette section.



Vis de butée de porte



Bouchon obturateur du trou de la charnière de la porte



Vis de scellement de poignée de porte



Bouchon obturateur du trou de charnière de la caisse



Vis de poignée à tête plate



Cache de vis de poignée de la porte



Vis de scellement de poignée de la porte - avant



Vis de poignée à tête ronde

Caisse

1. Enlever les charnières à tête hexagonale de $\frac{5}{16}$ " du côté poignée et les transférer du côté opposé. Voir l'illustration 1-1.
2. Enlever les bouchons d'obturation de charnière de la caisse du sommet de celle-ci et les transférer dans les trous de charnière du côté opposé - voir l'illustration 1-2.

Porte du congélateur

1. Enlever la poignée de porte du congélateur tel qu'illustré. Conserver toutes les pièces ensemble. Voir l'illustration 2.
2. Enlever le bouchon d'obturation du trou de la charnière. Transférer le bouchon du côté opposé (voir illustration 3).
3. Enlever les vis d'obturation de poignée de la porte. Les transférer du côté opposé de la porte du congélateur (voir illustration 4).
4. Enlever la butée de porte. La transférer du côté opposé de la porte du congélateur (voir illustration 5).
5. Positionner la poignée du côté opposé de la porte du congélateur. Fixer les poignées sur la porte (voir illustration 2).
6. Serrer toutes les vis. Conserver la porte à part jusqu'à la mise en place des charnières et de la porte du compartiment de réfrigération.

Porte du réfrigérateur

1. Enlever la poignée du réfrigérateur tel qu'illustré. Conserver toutes les pièces ensemble. Voir l'illustration 6-1.
2. Enlever la vis d'articulation de la poignée de la porte du réfrigérateur tel qu'illustré. Conserver toutes les pièces ensemble. Voir l'illustration 6-2.
3. Enlever le bouchon d'obturation du trou de charnière de la porte du réfrigérateur. Transférer le bouchon d'obturation au trou de charnière du côté opposé (voir illustration 3).
4. Enlever les vis d'obturation de poignée de la porte. Les transférer du côté opposé de la porte du réfrigérateur (voir illustration 4).
5. Enlever l'avant de la vis d'obturation de la poignée de porte. La transférer du côté opposé de la porte du réfrigérateur (voir illustration 7).
6. Positionner la vis d'articulation de la poignée sur le côté opposé de la porte du réfrigérateur et insérer la vis (voir illustration 6-2).
7. Enlever la butée de porte. La transférer du côté opposé de la porte du réfrigérateur (voir illustration 5).
8. Placer la poignée du réfrigérateur du côté opposé de la porte du réfrigérateur (voir illustration 6-3). Visser d'abord les deux vis supérieures dans la poignée. Aligner la partie inférieure de la poignée, puis visser la vis inférieure.
9. Serrer toutes les vis. Conserver la porte du réfrigérateur à part jusqu'à ce que la charnière inférieure soit installée sur le réfrigérateur.

Style 2 – Portes contour

Votre modèle peut comporter soit des poignées en plastique en relief par rapport à la porte, soit des poignées façonnées dans la porte.

Voir les illustrations complètes du **Style 2** plus loin dans cette section.



Vis de poignée
à tête ronde



Poignée de porte
Bouchon obturateur
de trou de vis

Poignées en plastique - En relief par rapport à la porte (sur certains modèles)

REMARQUE : Pour acheter un ensemble d'inversion du sens d'ouverture, qui comprend une nouvelle plaque signalétique ainsi que des bouchons d'obturation de trou de porte, commander la pièce numéro W10395148. Voir "Accessoires" pour savoir qui contacter.

Caisse

1. Enlever les vis de charnières à tête hexagonale du côté poignée et les transférer du côté opposé. Voir l'illustration 1-1.
2. Enlever les bouchons d'obturation de charnière de la caisse du sommet de celle-ci et les transférer dans les trous de charnière du côté opposé - voir l'illustration 1-2.

Porte du congélateur

1. Enlever la poignée de porte du congélateur tel qu'illustré. Conserver toutes les pièces ensemble. Voir l'illustration 3.
2. Enlever le bouchon d'obturation du trou de la charnière. Transférer le bouchon du côté opposé (voir illustration 4).
3. Enlever les vis d'obturation de poignée de la porte. Les transférer du côté opposé de la porte du congélateur (voir illustration 7).
4. Enlever la butée de porte. La transférer du côté opposé de la porte du congélateur (voir illustration 6).
5. Ôter l'axe de la charnière supérieure. Retourner la charnière de façon à ce qu'elle soit orientée vers la direction opposée et réinsérer l'axe de charnière dans la charnière supérieure. Voir l'illustration 2.

REMARQUE : Pour permettre l'inversion éventuelle du sens d'ouverture de la porte, un couvre-charnière est fourni pour le côté gauche.

6. Positionner la poignée du côté opposé de la porte du congélateur. Fixer les poignées sur la porte (voir illustration 3).
7. Serrer toutes les vis. Conserver la porte du congélateur à part jusqu'à la mise en place des charnières et de la porte du compartiment de réfrigération.

Porte du réfrigérateur

1. Enlever la poignée du réfrigérateur tel qu'illustré. Conserver toutes les pièces ensemble. Voir l'illustration 5.
2. Enlever le bouchon d'obturation du trou de charnière de la porte du réfrigérateur. Transférer le bouchon d'obturation au trou de charnière du côté opposé (voir illustration 4).
3. Enlever les vis d'obturation de poignée de la porte. Les transférer du côté opposé de la porte du réfrigérateur (voir illustration 7).
4. Enlever la butée de porte. La transférer du côté opposé de la porte du réfrigérateur (voir illustration 6).
5. Placer la poignée du réfrigérateur du côté opposé de la porte du réfrigérateur (voir illustration 5). Visser d'abord les deux vis supérieures dans la poignée. Aligner la partie inférieure de la poignée et la visser avec la vis de montage.
6. Serrer toutes les vis. Mettre la porte du réfrigérateur de côté jusqu'à ce que la charnière inférieure soit installée sur le côté opposé du réfrigérateur.

Poignées encastrées - Façonnées dans la porte (sur certains modèles)

Caisse

1. Enlever les vis à tête hexagonale du côté poignée et les transférer du côté opposé. Voir l'illustration 1-1.
2. Enlever les bouchons d'obturation de charnière de la caisse du sommet de celle-ci et les transférer dans les trous de charnière du côté opposé - voir l'illustration 1-2.

Portes

1. Enlever le bouchon d'obturation du trou de charnière au sommet du compartiment de congélation. Transférer le bouchon sur le côté opposé (voir illustration 3).
2. Enlever les butées de porte des portes du congélateur et du réfrigérateur et les réinstaller du côté opposé. Voir l'illustration 5.

Réinstallation – Portes et charnières

REMARQUES :

- Si on inverse le sens d'ouverture de la porte, considérer l'image symétrique.
 - Prévoir un support additionnel des portes pendant la réinstallation des charnières. La force d'attraction des aimants des portes ne suffit pas à les maintenir en place.
1. Replacer les pièces de la charnière inférieure tel qu'illustré. Resserrer les vis. Replacer la porte du réfrigérateur.
 2. Assembler les pièces de la charnière centrale tel qu'illustré et serrer les vis. Voir l'illustration de la charnière centrale. Réinstaller la porte du congélateur.
 3. Assembler les pièces de la charnière supérieure (voir l'illustration de la charnière supérieure). Ne pas complètement serrer les vis.
 4. Aligner correctement les portes au niveau du bas de la porte du compartiment de congélation et du sommet de la porte du réfrigérateur. Serrer toutes les vis.

Étapes finales

1. Inspecter tous les trous. Vérifier que tous les bouchons d'obturation et vis sont en place. Réinstaller le cache de la charnière supérieure. Voir l'illustration de la charnière supérieure.
Style 1 - Du côté gauche de la grille de la base, une languette amovible sert de bouchon obturateur de trou pour la charnière inférieure. Retirer la languette de la grille de la base et insérer le bouchon obturateur du trou de charnière inférieur dans les trous inférieurs de charnière. Voir l'illustration de la grille de la base.
2. Réinstaller la grille de la base. Voir l'illustration de la grille de la base.
3. Brancher le réfrigérateur ou reconnecter la source de courant électrique.
4. Réinitialiser les commandes. Voir "Utilisation des commandes".
5. Réinstaller l'ensemble des pièces amovibles dans les portes et les aliments dans le réfrigérateur.

Dépose et réinstallation de la porte

Grille de la base

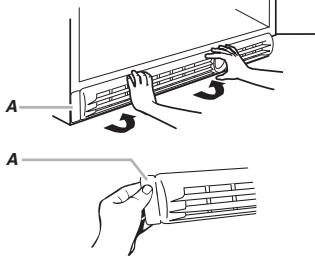

A. Bouchon obturateur du trou de charnière inférieure

Charnière supérieure

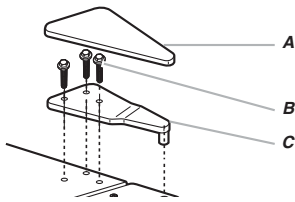

A. Cache de charnière supérieure
B. Vis de charnière à tête hexagonale de 5/16"
C. Charnière supérieure

Charnière centrale

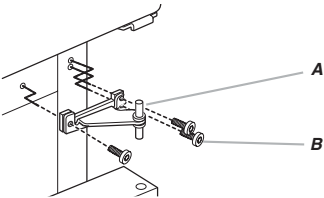

A. Charnière centrale
B. Vis de charnière à tête hexagonale de 5/16"

Charnière inférieure

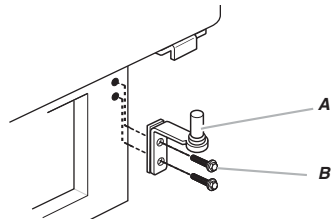

A. Charnière inférieure
B. Vis de charnière à tête hexagonale de 5/16"

Inversion du sens d'ouverture de la porte (facultatif)

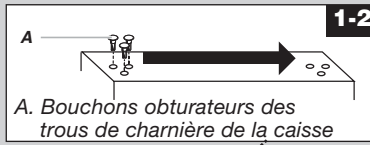
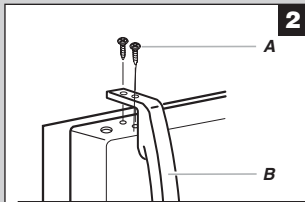

A. Bouchons obturateurs des trous de charnière de la caisse

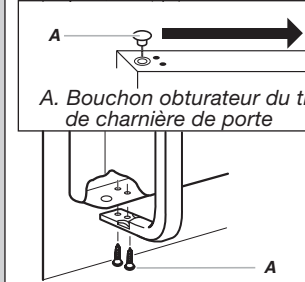

A. Bouchon obturateur du trou de charnière de porte

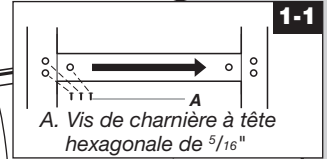

A. Vis de charnière à tête hexagonale de 5/16"

A. Vis de poignée à tête plate
B. Poignée du congélateur

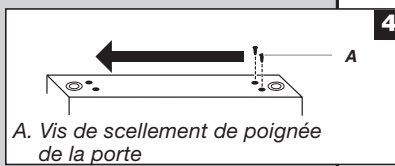

A. Vis de scellement de poignée de la porte

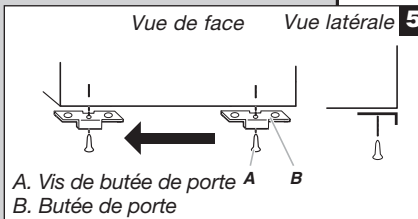

A. Vis de butée de porte
B. Butée de porte

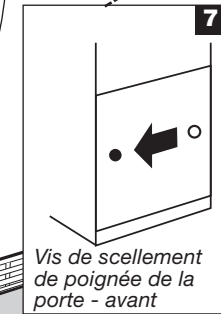

Vis de scellement de poignée de la porte - avant

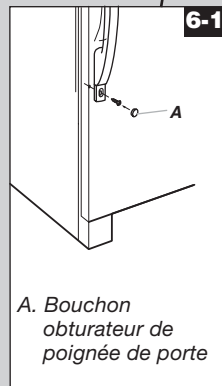

A. Bouchon obturateur de poignée de porte

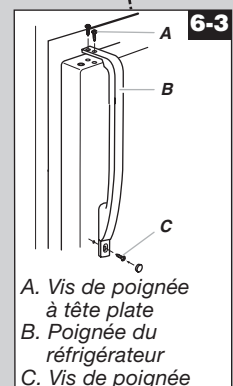
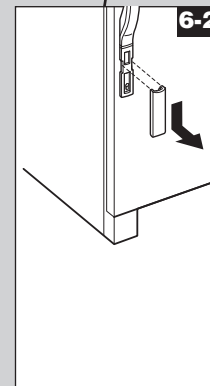

A. Vis de poignée à tête plate
B. Poignée du réfrigérateur
C. Vis de poignée

Dépose et réinstallation de la porte

Grille de la base

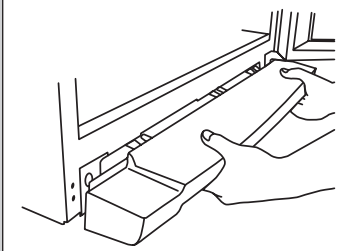

Charnière supérieure

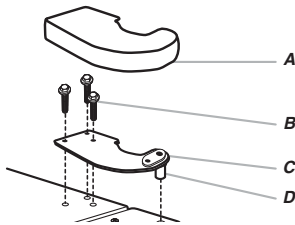

- A. Cache de charnière supérieure
- B. Vis de charnière à tête hexagonale de 5/16"
- C. Charnière supérieure
- D. Axe de charnière

Charnière centrale

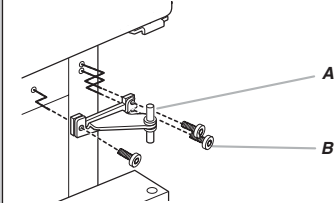

- A. Charnière centrale
- B. Vis à tête hexagonale

Charnière inférieure

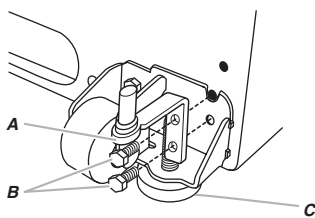

- A. Charnière inférieure
- B. Vis
- C. Pied de nivellement (sur certains modèles)

Inversion du sens d'ouverture de la porte (facultatif)

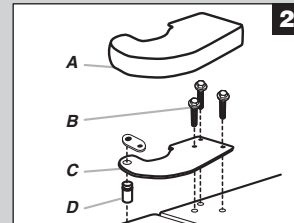

- A. Couvre-charnière supérieur (côté gauche) (sur certains modèles)
- B. Vis de charnière à tête hexagonale de 5/16"
- C. Charnière supérieure
- D. Axe de charnière

Poignée en plastique 3



- A. Poignée du congélateur
- B. Vis de calage de 1/4"
- C. Vis de poignée à tête plate

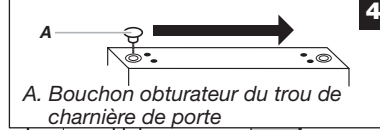

- A. Bouchon obturateur du trou de charnière de porte

Poignée en plastique 5

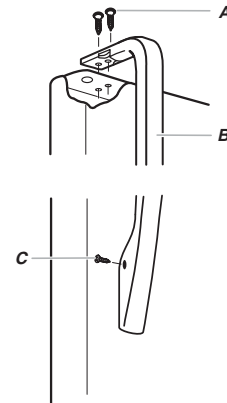

- A. Vis de poignée à tête plate
- B. Poignée du réfrigérateur
- C. Vis de calage de 1/4"

Vue de face Vue latérale 6

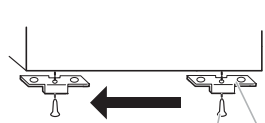

- A. Vis de butée de porte
- B. Butée de porte

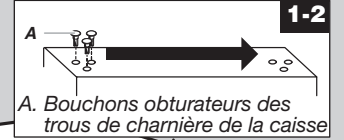

- A. Bouchons obturateurs des trous de charnière de la caisse

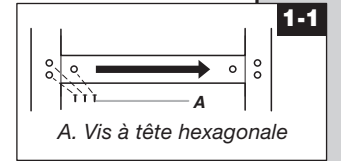

- A. Vis à tête hexagonale

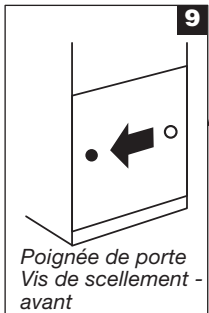

- Poignée de porte
- Vis de scellement - avant

Poignée encastrée 8

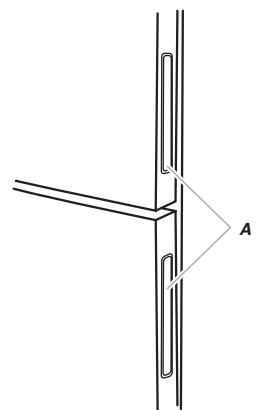

- A. Poignée encastrée

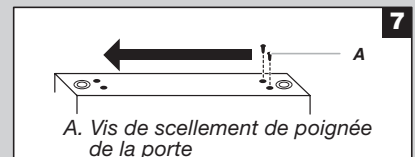

- A. Vis de scellement de poignée de la porte

Réglage des portes

IMPORTANT : Afin de rester en conformité avec les directives du American Disabilities Act (ADA), rétracter complètement les roulettes à l'intérieur de la caisse du réfrigérateur pour abaisser le réfrigérateur.

Fermeture de la porte

La grille de la base recouvre les vis de nivellement et les roulettes situées sous la caisse du réfrigérateur. Avant de réaliser les ajustements, retirer la grille de la base et déplacer le réfrigérateur à son emplacement définitif.

1. Retirer la grille de la base. Saisir la grille fermement et la tirer vers soi.
2. Si l'on n'a pas encore installé le pied de stabilisation du côté charnière lors du déballage du réfrigérateur, l'installer maintenant. Voir "Déballage du réfrigérateur".
3. Déplacer le réfrigérateur jusqu'à sa position de service finale.

REMARQUE : Afin que le réfrigérateur puisse rouler plus facilement, soulever les pieds de nivellement ou les pieds de stabilisation en les tournant dans le sens antihoraire. Les roulettes avant toucheront le plancher.

4. S'assurer que les portes ferment facilement. Si vous êtes satisfait de la facilité avec laquelle les portes s'ouvrent et se ferment, omettre les étapes 3 et 4. Si les portes ne ferment pas facilement ou si elles s'ouvrent d'elles-mêmes, ajuster l'inclinaison.

Style 1 - Modèles à porte plate

- Utiliser une clé à douille pour ajuster les vis de nivellement. Tourner la vis de nivellement vers la droite pour soulever ce côté du réfrigérateur ou vers la gauche pour abaisser ce côté. Plusieurs tours des vis de nivellement peuvent être nécessaires pour régler l'inclinaison du réfrigérateur.

REMARQUE : Pour diminuer le poids appliqué aux vis de nivellement et aux roulettes et faciliter ainsi l'ajustement de l'appareil, une personne peut pousser contre le sommet du réfrigérateur.

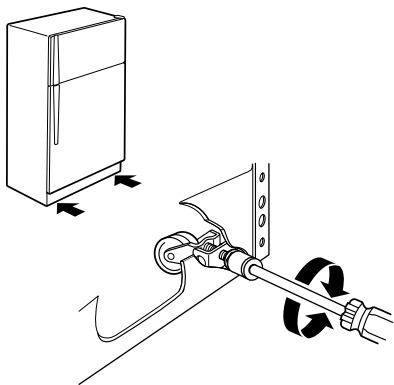

Style 2 – Modèles avec porte contour

- Utiliser une clé plate de 1/4" pour tourner les deux pieds de stabilisation dans le sens horaire. Ce réglage soulèvera légèrement l'avant du réfrigérateur et l'inclinera ainsi légèrement sur sa partie arrière. Régler les deux pieds de stabilisation du même nombre de tours.

REMARQUE : Si quelqu'un exerce une pression contre le sommet du réfrigérateur, le poids appliqué aux pieds de stabilisation est allégé, ce qui facilite leur pivotement.

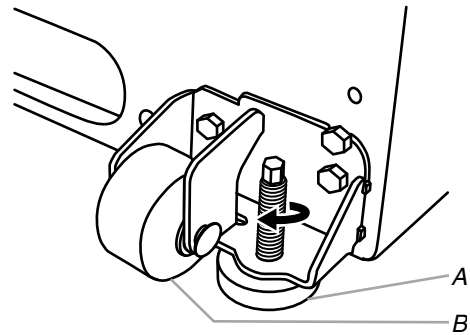

A. Pied de stabilisation
B. Roulette avant

5. Ouvrir à nouveau les deux portes pour vérifier qu'elles ferment aussi facilement qu'on le souhaite et qu'elles restent bien fermées. Si ce n'est pas le cas, incliner le réfrigérateur légèrement plus vers l'arrière. Cela peut nécessiter plusieurs tours supplémentaires.

REMARQUE : Pour que le réfrigérateur reste d'aplomb, il faut appliquer le même nombre de tours aux vis de nivellement ou aux pieds de stabilisation (selon le modèle).

6. Réinstaller la grille de la base.

Alignement de la porte

Si l'espace entre les portes semble inégal, on peut l'ajuster en suivant les instructions suivantes :

1. Soulever et enlever le cache de la charnière supérieure.
2. Desserrer les vis de la charnière supérieure en utilisant une douille de 5/16" ou une clé à molette.
3. Demander à une personne de tenir la porte en place ou placer un espaceur entre les portes pendant que l'on serre les vis de la charnière supérieure.
4. Réinstaller le cache de la charnière supérieure.

Installation du filtre à air (sur certains modèles)

Sur certains modèles, le sachet d'accessoires du réfrigérateur comprend un filtre à air qui doit être installé avant d'utiliser le réfrigérateur. Sur certains modèles, le filtre à air est préinstallé à l'usine.

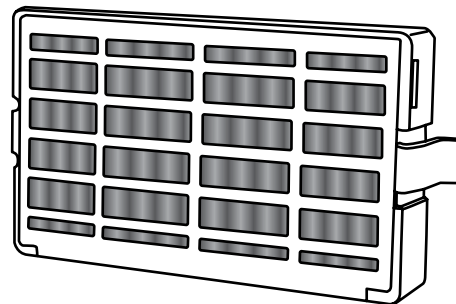

Ce filtre à air réduit l'accumulation d'odeurs. Ceci aide à maintenir un environnement plus propre à l'intérieur du réfrigérateur.

Installation du filtre à air (sur certains modèles)

Le filtre doit être installé derrière la porte à aérations, située (selon le modèle) le long de la paroi intérieure gauche ou arrière, à proximité du sommet du compartiment de réfrigération.

1. Retirer le filtre à air de son emballage.
2. Ouvrir la porte à aérations en la soulevant.
3. Emboîter le filtre pour le mettre en place.

Témoin lumineux de l'état du filtre à air (sur certains modèles)

Style 1 - Installation du témoin de statut de filtre à air manuel

Le filtre comporte un témoin de statut qui doit être activé et installé en même temps que le filtre à air.

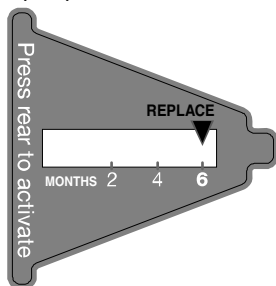

1. Placer le témoin orienté vers le bas sur une surface ferme et plane.
2. Appliquer une pression sur la bulle située à l'arrière du témoin jusqu'à ce que la bulle éclate – ceci active le témoin.
3. Ouvrir la porte du filtre à air à aérations en la soulevant. Sur certains modèles, l'arrière de la porte comporte des encoches.

Modèles avec encoches :

- Faire glisser le témoin vers le bas, dans les encoches, en l'orientant vers l'extérieur.

REMARQUE : Le témoin ne glissera pas facilement dans les encoches si la bulle arrière n'a pas éclaté.

- Fermer la porte du filtre à air et vérifier que le témoin est visible à travers le trou rectangulaire de la porte.

Modèles sans encoches :

- Conserver le témoin dans un endroit visible dont l'utilisateur se souviendra facilement - soit à l'intérieur du réfrigérateur, soit dans un autre endroit de la cuisine ou du domicile.

Style 2 - Statut du filtre à air sur l'affichage du tableau de commande électronique

Le tableau de commande affiche le statut du filtre à air.

- GOOD (BON) - La DEL du filtre à air ne s'allume pas.
- REPLACE (REPLACER) - Le témoin lumineux DEL du filtre à air reste allumé lorsque l'on ouvre la porte du réfrigérateur.
- EXPIRED (PÉRIMÉ) - Le témoin lumineux DEL du filtre à air reste allumé et clignote lorsqu'on ouvre la porte du réfrigérateur.

Après avoir remplacé le filtre à air, appuyer sur FILTERS RESET (RÉINITIALISATION DU FILTRE) pendant 3 secondes. Les icônes du filtre s'éteindront. Voir "Utilisation de la/des commande(s)".

REMARQUE : Quel que soit le statut du filtre, appuyer sur FILTERS RESET (RÉINITIALISATION DU FILTRE) pendant 3 secondes pour réinitialiser le statut du filtre à air et le ramener à "bon" - la DEL du filtre à air s'éteindra ensuite.

Remplacement du filtre à air

Le filtre à air jetable doit être remplacé tous les 6 mois ou lorsque l'icône de la DEL du témoin du filtre à air s'allume et commence à clignoter lorsqu'on ouvre la porte du réfrigérateur.

Pour commander un filtre à air de rechange, contactez-nous à l'aide des renseignements pour aide/dépannage qui suivent la garantie.

1. Retirer l'ancien filtre à air en serrant les onglets latéraux.
2. Retirer l'ancien témoin.
3. Installer le filtre à air neuf et réinitialiser le témoin à l'aide des instructions des sections précédentes.

UTILISATION DU RÉFRIGÉRATEUR

Utilisation des commandes

Les commandes de température se trouvent dans la partie supérieure avant du compartiment de réfrigération ou de congélation.

Commandes de température

Pour votre commodité, les commandes de température sont préréglées à l'usine. Lors de l'installation initiale du réfrigérateur, s'assurer que les commandes sont encore préréglées au point de réglage recommandé tel qu'illustré.

Style 1 – Commande électronique

Réglage recommandé "3e flocon de neige"

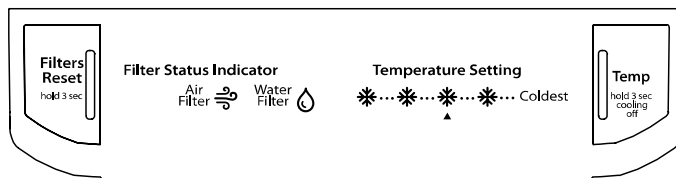

Style 2 – Commande manuelle

Réglage recommandé "3 flocons de neige"



IMPORTANT :

- Le réglage recommandé doit être correct pour une utilisation domestique normale du réfrigérateur. Les réglages sont faits correctement lorsque le lait ou le jus sont aussi froids que vous l'aimez et lorsque la crème glacée est ferme.
- Attendre 24 heures pour que le réfrigérateur refroidisse complètement avant d'y placer des aliments. Si on ajoute des aliments avant que le réfrigérateur ne soit complètement refroidi, les aliments risquent de s'abîmer.

REMARQUE : Le fait d'ajuster les commandes de température du réfrigérateur et du congélateur à un réglage plus froid que le réglage recommandé ne refroidira pas les compartiments plus rapidement.

- Si la température est trop tiède ou trop froide dans le réfrigérateur ou le congélateur, vérifier d'abord les événements pour s'assurer qu'ils ne sont pas bloqués, avant de régler les commandes.

Réglage des commandes

S'il est nécessaire d'ajuster la température dans le compartiment de réfrigération ou de congélation, utiliser les réglages indiqués dans le tableau ci-dessous comme guide.

Style 1 - Appuyer sur le bouton TEMP (TEMPÉRATURE) pour afficher le nombre de flocons de neige souhaité (entre 1 flocon de neige [réglage le moins froid] et tous les flocons à la fois [réglage le plus froid]).

Style 2 - Déplacer la commande vers la quantité de flocons de neige souhaitée (de 1 pour le réglage le moins froid à 5 pour le réglage le plus froid).

REMARQUE : Ne pas ajuster les commandes de plus d'un cran à la fois, sauf lors de la mise en marche du réfrigérateur. Attendre 24 heures entre les réglages pour que la température puisse se stabiliser.

CONDITION/RAISON :	AJUSTEMENT :
RÉFRIGÉRATEUR trop tiède	Commande du RÉFRIGÉRATEUR à un cran plus élevé
CONGÉLATEUR trop tiède/trop peu de glaçons	Commande du CONGÉLATEUR à un cran plus élevé
RÉFRIGÉRATEUR trop froid	Commande du RÉFRIGÉRATEUR à un cran inférieur
CONGÉLATEUR trop froid	Commande du CONGÉLATEUR à un cran inférieur

Refroidissement Marche/Arrêt

Style 1 - Appuyer sur TEMP (TEMPÉRATURE) pendant 3 secondes pour désactiver le refroidissement. Pour réactiver le refroidissement, appuyer de nouveau sur le bouton TEMP pendant 3 secondes.

Style 2 - Régler la commande manuelle au mot OFF (ARRÊT). Pour rétablir le refroidissement, placer le bouton au réglage de température désiré.

REMARQUE : Aucun compartiment ne se refroidira lorsque la commande est réglée à OFF (ARRÊT).

Caractéristiques supplémentaires

Filters Reset (réinitialisation du filtre) (sur certains modèles)

La commande Filters Reset permet de réinitialiser la caractéristique de suivi du statut du filtre chaque fois que l'on change le filtre à air ou le filtre à eau.

- Appuyer sur FILTERS RESET pendant 3 secondes. Les icônes du filtre s'éteindront. Voir "Installation du filtre à air" et "Système de filtration de l'eau".

Machine à glaçons (sur certains modèles)

IMPORTANT : Pour les modèles comportant un filtre à eau, après avoir raccordé le réfrigérateur à l'alimentation en eau ou avoir remplacé le filtre à eau, remplir et jeter trois récipients entiers de glaçons afin que le filtre à eau soit prêt pour utilisation.

Mise en marche/arrêt de la machine à glaçons

Pour mettre la machine à glaçons en marche, il suffit d'abaisser le bras de commande à broche métallique.

Pour éteindre manuellement la machine à glaçons, soulever le bras de commande à broche métallique à la position OFF (arrêt/position haute) et attendre l'émission d'un clic.

REMARQUE : La machine à glaçons comporte un système d'arrêt automatique. Au fur et à mesure de la production de glace, les glaçons remplissent le bac d'entreposage de glaçons. Les glaçons soulèvent le bras de commande à broche métallique à la position OFF (ÉLEVÉE). Ne pas forcer le bras de commande à broche métallique vers le haut ou vers le bas.

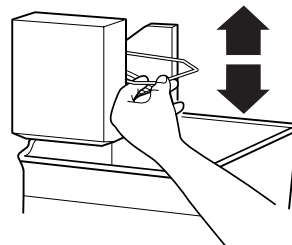

Bac à glaçons

1. Nettoyer le bac à glaçons au savon doux et à l'eau tiède.
2. Insérer le bac à glaçons sous la machine à glaçons et le pousser aussi loin que possible.
3. Abaisser le levier de commande de la machine à glaçons et le placer en position "on" (marche).

REMARQUE : Il faut généralement environ 24 heures à la machine à glaçons pour commencer à produire des glaçons. Les glaçons auront peut-être un goût désagréable. Le cas échéant, jeter les trois premiers lots de glaçons produits. Les glaçons suivants devraient avoir un goût normal.

Taux de production des glaçons

- La machine à glaçons devrait produire environ 8 à 12 lots de glaçons sur une période de 24 heures. Prévoir un délai de 3 jours pour le remplissage complet du récipient à glaçons.
- Pour augmenter la production de glaçons, diminuer la température du congélateur et du réfrigérateur. Voir "Utilisation de la/des commande(s)". Attendre 24 heures entre les ajustements.

Ne pas oublier

- La qualité des glaçons dépend de la qualité de l'eau fournie à la machine à glaçons. Éviter de brancher la machine à glaçons à un approvisionnement d'eau adoucie. Les produits chimiques adoucisseurs d'eau (tels que le sel) peuvent endommager certaines pièces de la machine à glaçons et entraîner une mauvaise qualité de glaçons. Si une alimentation d'eau adoucie ne peut être évitée, s'assurer que l'adoucisseur d'eau fonctionne bien et qu'il est bien entretenu.
- Ne pas utiliser d'objet pointu pour briser la glace dans le bac. Ceci peut endommager le bac d'entreposage et le mécanisme du distributeur.
- Ne pas garder quoi que ce soit sur le dessus ou à l'intérieur de la machine à glaçons ou du bac d'entreposage.

CARACTÉRISTIQUES DU RÉFRIGÉRATEUR

Votre modèle peut comporter toutes les caractéristiques suivantes ou seulement certaines d'entre elles.

Informations importantes à propos des tablettes et des couvercles en verre :

Ne pas nettoyer les tablettes ou les couvercles de verre avec de l'eau tiède lorsqu'ils/elles sont froid(e)s. Les tablettes et couvercles peuvent se briser s'ils sont exposés à des changements de températures ou impacts soudains, tels qu'une chute. Le verre trempé est conçu pour se briser en de multiples petits morceaux de la taille de gravillons. Ceci est normal. Les tablettes en verre et les couvercles sont lourds. Employer les deux mains lorsqu'on les retire afin d'éviter de les faire tomber.

Tablettes du réfrigérateur

(Tablettes en verre sur certains modèles)

Les tablettes de réfrigérateur sont réglables pour s'adapter aux besoins de rangement de l'utilisateur.

Afin de pouvoir trouver plus facilement l'article que l'on cherche, on peut remiser ensemble des aliments semblables dans le réfrigérateur et régler les tablettes pour les adapter aux différentes tailles d'articles. Ceci réduira également la durée d'ouverture de la porte du réfrigérateur et permettra d'économiser de l'énergie.

Tablettes ordinaires et tablettes en verre (sur certains modèles)

Pour enlever et réinstaller une tablette :

1. Retirer les articles de la tablette.
2. Retirer la tablette en la faisant glisser tout droit jusqu'à la butée.
3. Selon votre modèle, soulever l'arrière ou l'avant de la tablette et en la retirant au-delà de la butée. Retirer complètement la tablette en la faisant glisser entièrement hors des supports.
4. Réinstaller la tablette en la réinsérant de nouveau dans la rainure de la paroi de la caisse.
5. Guider l'avant de la tablette dans la rainure de tablette. Veiller à insérer complètement la tablette.

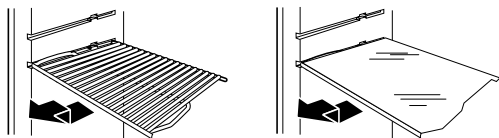

Tablette encastrable (sur certains modèles)

Pour enlever et réinstaller une tablette :

1. Pour retirer la tablette en entier, soulever l'avant de la tablette et la dégager en la faisant glisser vers soi.
2. Pour retirer la première moitié antérieure de la tablette, maintenir l'avant de la tablette d'une main et appuyer sur le centre de la tablette. Appuyer ensuite sur la tablette puis la pousser vers l'avant afin qu'elle coulisse sous sa moitié arrière.

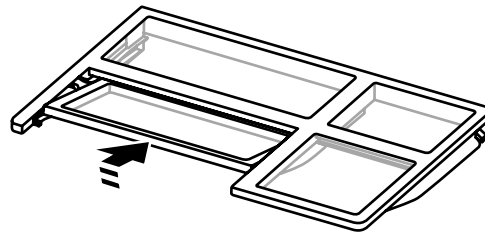

3. Réinstaller la tablette toute entière en la guidant dans le cadre de la porte et en la poussant vers l'intérieur au-delà de la butée. Incliner l'avant de la tablette vers le haut jusqu'à ce qu'elle dépasse la butée et l'insérer.

Tiroir à viande

(sur certains modèles)

Pour retirer et réinstaller le bac à viande :

1. Retirer le bac à viande en le faisant glisser vers l'extérieur jusqu'à la butée.
2. Soulever l'avant du bac à viande d'une main tout en soutenant la partie inférieure du bac de l'autre main. Faire glisser le bac complètement vers l'extérieur.
3. Réinstaller le tiroir en le réinsérant complètement au-delà de la butée.

Couvercle du bac à viande (sur certains modèles)

Pour retirer et réinstaller le couvercle du bac à viande :

1. Retirer le tiroir à viande.
2. Repousser le couvercle vers l'arrière pour libérer les pattes de fixation arrière de la tablette. Soulever l'avant du couvercle et le tirer vers l'avant.
3. Réinstaller le couvercle du bac à viande en plaçant les encoches et les attaches du couvercle sur les croisillons centraux et arrière de la tablette.
4. Remettre le couvercle en place en l'abaissant et tirer le couvercle vers l'avant pour fixer les pattes de fixation arrière sur la tablette.
5. Réinstaller le tiroir à viande.

REMARQUE : Sur certains modèles, le bac à viande peut être déplacé latéralement sur la tablette pour pouvoir en changer facilement la position.

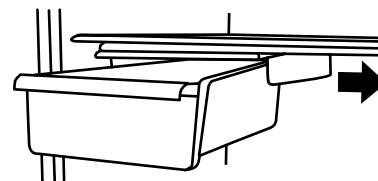

Guide d'entreposage des viandes

Garder la plus grande partie des viandes dans leur emballage d'origine pourvu qu'il soit hermétique et à l'épreuve de l'humidité. Ré-emballer si nécessaire. Voir le tableau suivant pour les durées d'entreposage. Lorsque la viande doit être entreposée plus longtemps que les durées indiquées, congeler la viande.

Poisson frais ou crustacés à consommer le jour même de l'achat
Poulet, bœuf haché, abats comestibles (foie) 1 à 2 jours
Charcuteries, steaks/rôtis 3 à 5 jours
Viandes salaisonées..... 7 à 10 jours

Restes - Couvrir les restes avec une pellicule en plastique ou du papier d'aluminium ou utiliser des contenants en plastique avec couvercles hermétiques.

Bac à légumes (sur certains modèles)

Tiroirs/bacs à légumes

Retrait et réinstallation du bac à légumes :

1. Extraire le bac à légumes en le faisant glisser vers l'extérieur jusqu'à la butée. Soulever le devant et faire glisser le bac vers l'extérieur pour le retirer complètement.
2. Réinstaller le bac en le faisant glisser complètement à sa position au-delà de la butée.

Couvercle du bac à légumes

Style 1 – Couvercle en plastique

Dépose et réinstallation du couvercle du bac à légumes :

1. Retirer le/les bac(s) à légumes.

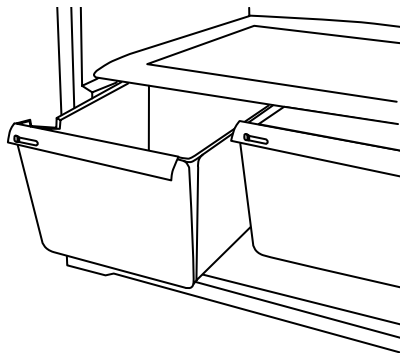

2. Soulever l'avant du bac pour retirer le support du couvercle. Soulever le couvercle et le glisser vers l'extérieur.
3. Réinstaller le couvercle en plaçant les pattes du couvercle dans les encoches inférieures de la caisse et en les enfonçant. Abaisser les pattes de fixation avant pour les mettre en place.

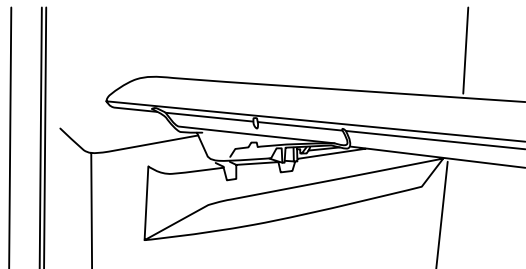

Style 2 – Couvercle en verre

Dépose et réinstallation du couvercle du bac à légumes :

1. Tirer sur le couvercle en verre tout droit vers l'extérieur.
2. Réinstaller le couvercle en verre en le réinsérant.

Commande d'humidité (sur certains modèles)

On peut contrôler le degré d'humidité dans le bac à légumes étanche. La commande peut être ajustée à n'importe quel réglage entre LOW (FAIBLE) et HIGH (ÉLEVÉE).

En position LOW (ouvert), le réglage laisse échapper l'air humide du bac à légumes pour mieux conserver les fruits et légumes à pelures.

- Fruits : Laver, laisser sécher et garder au réfrigérateur dans un sac en plastique ou dans le bac à légumes. Ne pas laver ni équeuter les baies avant le moment de leur utilisation. Répartir et garder les baies dans leur contenant original dans le bac à légumes ou les conserver sur une tablette du réfrigérateur dans un sac en papier fermé sans être serré.

- Légumes à pelure : Placer dans un sac ou un contenant en plastique et ranger dans le bac à légumes.

En position HIGH (fermé), le réglage permet de retenir l'humidité à l'intérieur du bac pour mieux conserver les légumes à feuilles frais.

- Légumes à feuilles : Laver à l'eau froide, égoutter et couper ou éliminer les sections endommagées et décolorées. Placer dans un sac ou un contenant en plastique et ranger dans le bac à légumes.

CARACTÉRISTIQUES DU CONGÉLATEUR

Votre modèle peut comporter toutes les caractéristiques suivantes ou seulement certaines d'entre elles.

Informations importantes à propos des tablettes et des couvercles en verre :

Ne pas nettoyer les tablettes ou les couvercles de verre avec de l'eau tiède lorsqu'ils/elles sont froid(e)s. Les tablettes et couvercles peuvent se briser s'ils sont exposés à des changements de températures ou impacts soudains, tels qu'une chute. Le verre trempé est conçu pour se briser en de multiples petits morceaux de la taille de gravillons. Ceci est normal. Les tablettes en verre et les couvercles sont lourds. Employer les deux mains lorsqu'on les retire afin d'éviter de les faire tomber.

Tablette métallique du congélateur (sur certains modèles)

Retrait et réinstallation d'une tablette métallique :

1. Enlever doucement la tablette en la soulevant complètement et en la déplaçant entièrement sur le côté gauche. Incliner le côté droit vers le haut et sortir la tablette des supports.
2. Réinstaller la tablette en insérant complètement l'extrémité gauche dans les supports de tablette. Puis abaisser l'extrémité droite de la tablette et l'insérer dans les supports.

REMARQUE : La tablette doit s'abaisser légèrement et se verrouiller en place. Si la tablette ne semble pas stable, s'assurer que les deux extrémités sont insérées dans les supports de tablette.

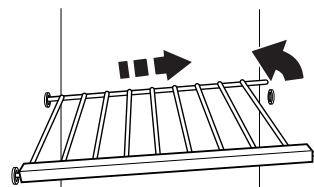

Tablette en verre du congélateur (sur certains modèles)

Retrait et réinstallation d'une tablette en verre :

1. Soulever l'avant de la tablette pour soulever les pattes de tablette et les dégager de l'ouverture de chaque rainure de tablette. Retirer complètement la tablette.
2. Réinstaller la tablette en enfonçant la partie arrière pour aligner la patte arrière de tablette sous la rainure située de chaque côté du congélateur. Enfoncer délicatement la tablette dans le congélateur jusqu'à ce que les deux pattes centrales de la tablette se trouvent à l'intérieur de l'ouverture de chaque rainure. Abaisser la tablette pour qu'elle repose sur les rainures de tablette.

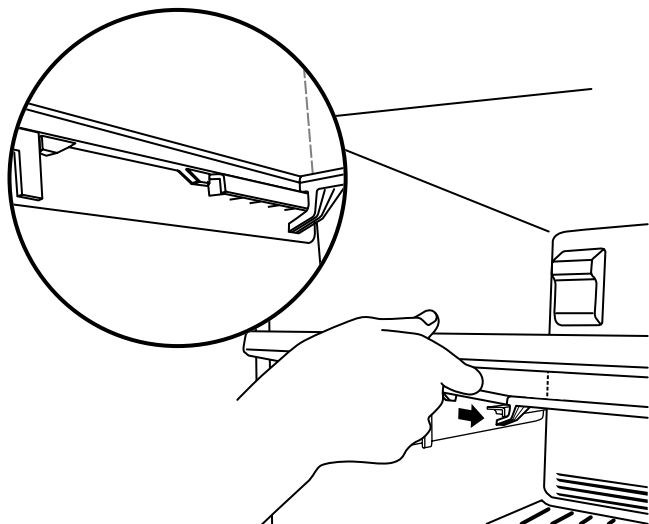

Guide de stockage des aliments surgelés

Les périodes de conservation varient selon la qualité et le type d'aliment, le type d'emballage et de pellicule utilisés (doivent être hermétiques et résistants à l'humidité) et la température de remisage. Bien fermer le sachet ou le récipient pour empêcher le transfert de goût et d'odeur dans le produit. Les cristaux de glace à l'intérieur d'un emballage scellé sont normaux. La présence de cristaux signifie simplement que l'humidité dans les aliments et l'air à l'intérieur de l'emballage se sont condensés.

Ne pas placer plus d'aliments non congelés dans le congélateur que la quantité qui congèlera dans l'intervalle de 24 heures (pas plus de 2 à 3 lb d'aliments par pied cube d'espace [907 à 1 350 g par L] dans le congélateur). Laisser assez d'espace dans le congélateur pour permettre la circulation d'air entre les emballages. S'assurer que la porte du congélateur est bien fermée.

REMARQUE : Pour plus de renseignements sur la préparation des aliments pour la congélation, consulter un guide pour congélateur ou un livre de recettes fiable.

CARACTÉRISTIQUES DE LA PORTE

Votre modèle peut comporter toutes les caractéristiques suivantes ou seulement certaines d'entre elles.

Tringles dans la porte

Les tringles dans la porte peuvent être enlevées pour faciliter le nettoyage.

Emboîtement des tringles de porte (sur certains modèles)

Pour retirer et réinstaller les tringles :

1. Retirer les tringles de porte en appuyant légèrement sur l'avant d'une extrémité du support tout en tirant sur la languette intérieure. Répéter ces étapes pour l'autre extrémité.
2. Réinstaller les tringles en alignant les extrémités des supports avec les attaches de chaque côté de la paroi de la porte. Enclencher fermement le support et l'ensemble sur les pattes situées au-dessus de la tablette tel qu'indiqué.

Style 1 - Rainures de porte

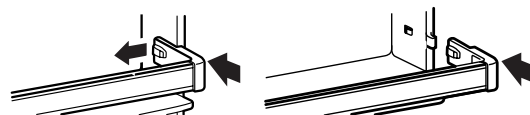

Style 2 - Porte-bouteilles/canettes

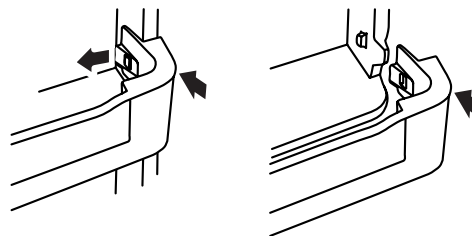

Balconnets de porte (sur certains modèles)

Pour retirer et réinstaller les porte-cannettes/balconnets :

1. Retirer le porte-cannettes/balconnet en le soulevant et le tirant tout droit.
2. Réinstaller le porte-cannettes/balconnet en le faisant glisser au-dessus du support désiré et en appuyant dessus jusqu'à ce qu'il s'arrête.

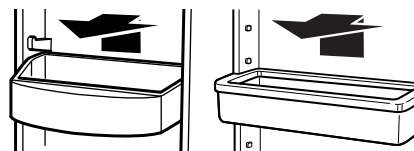

Compartiment utilitaire et compartiment à canettes (sur certains modèles)

Retrait et réinstallation du compartiment utilitaire :

1. Retirer le compartiment utilitaire en soulevant et en maintenant le couvercle en position levée, tout en soulevant le compartiment utilitaire et en le tirant tout droit pour le dégager.
2. Réinstaller le compartiment utilitaire en le faisant glisser au-dessus du support désiré et en l'enfonçant jusqu'à la butée.

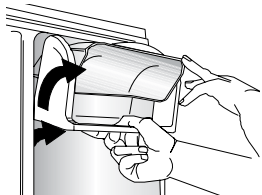

Retrait et réinstallation du compartiment à canettes :

1. Enlever le compartiment à canettes d'une main en le retirant du cadre de la porte. Soulever ensuite de nouveau le compartiment à canettes jusqu'à ce qu'il ait dépassé les butées.
2. Retirer le compartiment à canettes en le tirant tout droit hors de la porte.
3. Réinstaller le compartiment à canettes en alignant les rainures latérales avec les pitons de la porte. Enfoncer le bas du compartiment jusqu'à ce qu'il se trouve au-delà des butées et l'insérer complètement dans le compartiment.

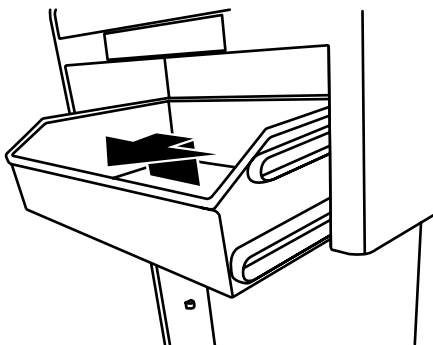

ENTRETIEN DU RÉFRIGÉRATEUR

Nettoyage

⚠ AVERTISSEMENT



Risque d'explosion

Utiliser un produit de nettoyage ininflammable.

Le non-respect de ces instructions peut causer un décès, une explosion ou un incendie.

Les sections de réfrigération et de congélation se dégivrent automatiquement. Toutefois, nettoyer les deux compartiments environ une fois par mois afin d'éviter une accumulation d'odeurs. Essuyer les renversements immédiatement.

IMPORTANT :

- Comme l'air circule entre les deux sections, toutes les odeurs formées dans une section seront transférées à l'autre. Vous devez nettoyer les deux sections avec soin pour éliminer les odeurs. Pour éviter le transfert d'odeurs et l'assèchement des aliments, envelopper ou recouvrir hermétiquement les aliments.
- Pour les modèles en acier inoxydable, l'acier inoxydable est résistant à la corrosion et non anti-corrosion. Afin d'éviter l'oxydation de l'acier inoxydable, veiller à ce que les surfaces restent propres en suivant les instructions de nettoyage suivantes.

Nettoyage du réfrigérateur :

REMARQUE : Ne pas utiliser de nettoyeurs puissants ou abrasifs tels que les nettoyeurs à vitre en atomiseurs, nettoyeurs à récurer, liquides inflammables, acide chlorhydrique, cires nettoyantes, détergents concentrés, agents de blanchiment ou nettoyeurs contenant du pétrole sur les surfaces extérieures (portes et caisse de l'appareil), pièces en plastique, les garnitures intérieures et garnitures de portes ou les joints de portes. Ne pas utiliser d'essuie-tout, tampons à récurer ou autres outils de nettoyage abrasifs.

1. Débrancher le réfrigérateur ou déconnecter la source de courant électrique.
2. Laver à la main, rincer et sécher les pièces amovibles et les surfaces internes soigneusement. Utiliser une éponge propre ou un linge doux et un détergent doux dans de l'eau tiède.
3. Nettoyer les surfaces extérieures.

Métal peint : Laver les parties métalliques extérieures peintes dans de l'eau tiède avec une éponge ou un chiffon doux et propre et un détergent doux. Rincer les surfaces avec une eau propre et tiède et sécher immédiatement afin d'éviter d'éventuelles taches laissées par l'eau.

Acier inoxydable : Laver les surfaces en acier inoxydable dans de l'eau tiède avec une éponge ou un chiffon doux et propre et un détergent doux. Rincer les surfaces avec une eau propre et tiède et sécher immédiatement afin d'éviter d'éventuelles taches laissées par l'eau.

REMARQUE : Lors du nettoyage de l'acier inoxydable, toujours frotter dans le sens du grain afin d'éviter d'érafler la surface.

4. Le condensateur n'a pas besoin d'être nettoyé souvent dans des conditions de fonctionnement domestique normales. Si l'environnement est particulièrement gras, poussiéreux, ou s'il y a des animaux domestiques dans la maison, le condensateur devrait être nettoyé tous les 2 ou 3 mois pour assurer une efficacité maximale.

Si l'on doit nettoyer le condensateur :

- Retirer la grille de la base.
 - Utiliser un aspirateur à brosse douce pour nettoyer la grille, les endroits ouverts derrière la grille et la surface à l'avant du condensateur.
 - Replacer la grille de la base lorsque l'on a terminé.
5. Brancher le réfrigérateur ou reconnecter la source de courant électrique.

Remplacement des ampoules d'éclairage

REMARQUE : Le réfrigérateur ne sera pas compatible avec toutes les ampoules pour appareils ménagers. S'assurer de remplacer l'ampoule par une ampoule de taille, de forme et de puissance semblables (pas plus de 40 watts).

Style 1 – Commande électronique

Les ampoules d'éclairage se trouvent dans la partie supérieure du compartiment de réfrigération.

1. Débrancher le réfrigérateur ou déconnecter la source de courant électrique.
2. Avec les deux mains, appuyer sur les côtés du protège-ampoule et le dégager de l'arrière du compartiment. Déplacer ensuite le protège-ampoule vers l'arrière pour le dégager de l'avant du compartiment.
3. Remplacer l'ampoule/les ampoules par une ampoule de 40 watts de taille et de forme semblables.

4. Remettre en place le protège-ampoule en insérant l'extrémité avant dans le compartiment en le poussant ensuite vers le haut jusqu'à ce qu'il s'emboîte.

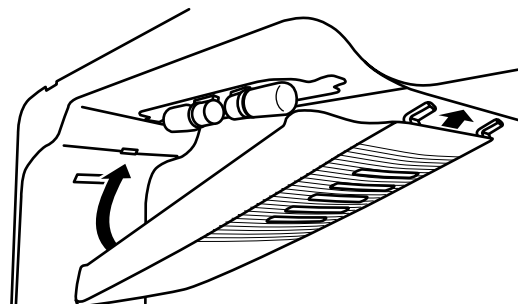

5. Brancher le réfrigérateur ou reconnecter la source de courant électrique.

Style 2 – Commande manuelle

L'ampoule se trouve derrière la commande.

1. Débrancher le réfrigérateur ou déconnecter la source de courant électrique.
2. Enlever le protège-ampoule en appuyant sur les côtés et en le tirant vers le bas.
3. Retirer l'ampoule et la remplacer par une ampoule de 40 watts de taille et de forme semblables.
4. Réinstaller le protège-ampoule.

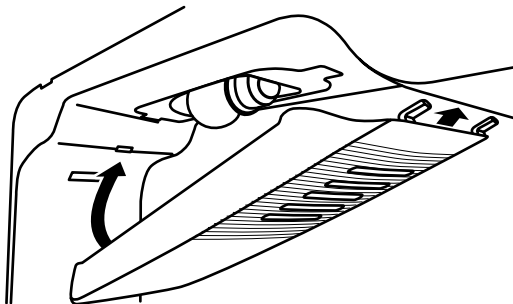

5. Brancher le réfrigérateur ou reconnecter la source de courant électrique.

DÉPANNAGE

Essayez les solutions suggérées ici avant de demander de l'aide par téléphone.

Fonctionnement du réfrigérateur

Le réfrigérateur ne fonctionne pas

⚠ AVERTISSEMENT



Risque de choc électrique

Brancher la fiche sur une prise de courant à 3 alvéoles, reliée à la terre.

Ne pas enlever la fiche de liaison à la terre.

Ne pas utiliser d'adaptateur.

Ne pas utiliser de câble de rallonge.

Le non-respect de ces instructions peut causer un décès, un incendie ou un choc électrique.

- **Le cordon d'alimentation électrique est-il débranché?** Brancher l'appareil sur une prise à 3 alvéoles reliée à la terre.
- **La prise électrique fonctionne-t-elle?** Brancher une lampe pour voir si la prise électrique fonctionne.
- **Un fusible du domicile est-il grillé ou un disjoncteur s'est-il ouvert?** Remplacer le fusible ou réenclencher le disjoncteur. Si le problème persiste, appeler un électricien.
- **Commande(s) activée(s)?** S'assurer que la commande du réfrigérateur est activée. Voir "Utilisation de la/des commande(s)".
- **S'agit-il d'une nouvelle installation?** Attendre 24 heures après l'installation pour permettre au réfrigérateur de refroidir complètement.

REMARQUE : Le fait de placer la/les commande(s) de température au réglage le plus froid ne refroidira pas le réfrigérateur plus rapidement.

Le moteur semble fonctionner excessivement

Il se peut que votre nouveau réfrigérateur fonctionne plus longtemps que l'ancien en raison du compresseur et des ventilateurs à haute efficacité. L'appareil peut fonctionner encore plus longtemps si la température de la pièce est élevée, si une grande quantité de nourriture a été ajoutée, si la porte est fréquemment ouverte ou si elle est laissée ouverte.

Le réfrigérateur semble bruyant

Le bruit émis par les réfrigérateurs a été réduit au cours des années. Du fait de cette réduction, il est possible d'entendre des bruits intermittents provenant de votre nouveau réfrigérateur qui n'avaient pas été décelés avec votre ancien modèle. Voici une liste de sons normaux, accompagnée d'explications.

- **Bourdonnement** - se fait entendre lorsque le robinet d'eau s'ouvre pour remplir la machine à glaçons
- **Pulsation** - les ventilateurs/le compresseur se règlent afin d'optimiser la performance
- **Sifflement/cliquetis** - écoulement de liquide réfrigérant, mouvement des conduites d'eau ou d'objets posés sur le dessus du réfrigérateur
- **Grésillement/gargouillement** - de l'eau tombe sur l'élément de chauffage durant le programme de dégivrage
- **Bruit d'éclatement** - contraction/expansion des parois internes, particulièrement lors du refroidissement initial.
- **Bruit d'écoulement d'eau** - peut être entendu lorsque la glace fond lors du programme de dégivrage et que l'eau s'écoule dans le plateau de dégivrage.
- **Grincement/craquement** - se produit lorsque la glace est éjectée du moule à glaçons.

Les portes ne se ferment pas complètement ou elles ne restent pas fermées

- **La porte est-elle bloquée en position ouverte?** Déplacer les emballages d'aliments pour dégager la porte.
- **Un compartiment ou une tablette bloquent-ils le passage?** Replacer le compartiment ou la tablette en position correcte.
- **Le couvercle du bac à légumes fait-il obstruction?** Vérifier que le couvercle du bac à légumes est complètement fermé de sorte que l'arrière repose sur les supports.
- **Le réfrigérateur n'est-il pas incliné vers l'arrière?** Soulever l'avant du réfrigérateur de façon à ce qu'il soit légèrement plus incliné vers sa partie arrière et que les portes ferment plus facilement. Voir "Réglage des portes."
- **A-t-on refermé la porte trop vite?** Fermer doucement et fermement la porte pour qu'elle ne se rouvre pas.

La porte est difficile à ouvrir

⚠ AVERTISSEMENT



Risque d'explosion

Utiliser un produit de nettoyage ininflammable.

Le non-respect de ces instructions peut causer un décès, une explosion ou un incendie.

- **Les joints d'étanchéité sont-ils sales ou collants?** Nettoyer les joints et les surfaces de contact au savon doux et à l'eau tiède. Rincer et sécher avec un linge doux.

Température et humidité

La température est trop élevée

- **S'agit-il d'une nouvelle installation?** Attendre 24 heures après l'installation pour permettre au réfrigérateur de refroidir complètement.
- **Porte ouverte souvent ou laissée ouverte?** Ceci permet à l'air chaud de pénétrer dans le réfrigérateur. Minimiser les ouvertures de porte et garder la porte complètement fermée.
- **A-t-on ajouté une grande quantité d'aliments?** Attendre quelques heures pour permettre au réfrigérateur de revenir à une température normale.
- **La/les commande(s) est/sont elle(s) correctement réglée(s) par rapport à l'environnement de l'appareil?** Ajuster la/les commande(s) à un réglage plus froid. Vérifier la température au bout de 24 heures. Voir "Utilisation de la/des commande(s)".

Il y a accumulation d'humidité à l'intérieur

REMARQUE : Une certaine accumulation d'humidité est normale.

- **La pièce est-elle humide?** Ceci contribue à l'accumulation de l'humidité.
- **Porte ouverte souvent ou laissée ouverte?** Ceci permet à l'humidité de pénétrer dans le réfrigérateur. Minimiser les ouvertures de porte et garder la porte complètement fermée.

Glaçons et eau

La machine à glaçons ne produit pas ou pas suffisamment de glaçons

- **Le réfrigérateur est-il connecté à l'alimentation en eau et le robinet d'arrêt d'eau est-il ouvert?** Brancher le réfrigérateur à l'alimentation en eau et ouvrir le robinet d'arrêt d'eau complètement.
- **La canalisation de la source d'eau du domicile comporte-t-elle une déformation?** Une déformation dans la canalisation peut réduire l'écoulement d'eau. Redresser la canalisation d'eau.
- **La machine à glaçons est-elle allumée?** S'assurer que le bras de commande à broche ou le commutateur (selon le modèle) est en position de MARCHE.

- **S'agit-il d'une nouvelle installation?** Attendre 24 heures après l'installation de la machine à glaçons pour que la production de glaçons commence. Prévoir un délai de 3 jours pour le remplissage complet du récipient à glaçons.
- **A-t-on récemment prélevé une grande quantité de glaçons?** Attendre 24 heures pour que la machine à glaçons produise davantage de glaçons.
- **Un glaçon est-il coincé dans le bras éjecteur de la machine à glaçons?** Enlever le glaçon du bras éjecteur avec un ustensile en plastique.
- **Un système de filtration de l'eau à osmose inverse est-il connecté à votre alimentation en eau froide?** Ceci peut réduire la pression de l'eau. Voir "Spécifications de l'alimentation en eau".

Les glaçons sont creux ou petits

REMARQUE : Cela indique une faible pression de l'eau.

- **Le robinet d'arrêt de la canalisation d'eau n'est-il pas complètement ouvert?** Ouvrir le robinet d'arrêt complètement.
- **La canalisation de la source d'eau du domicile comporte-t-elle une déformation?** Une déformation dans la canalisation peut réduire l'écoulement d'eau. Redresser la canalisation d'eau.
- **Un système de filtration de l'eau à osmose inverse est-il connecté à votre alimentation en eau froide?** Ceci peut réduire la pression de l'eau. Voir "Spécifications de l'alimentation en eau".
- **D'autres questions concernant la pression de l'eau?** Appeler un plombier agréé et qualifié.

Mauvais goût, mauvaise odeur ou couleur grise des glaçons

- **Les raccords de plomberie sont-ils neufs?** Des raccords de plomberie neufs peuvent entraîner une décoloration ou un mauvais goût des glaçons.
- **Les glaçons ont-ils été gardés trop longtemps?** Jeter les glaçons. Laver le compartiment à glaçons. Accorder 24 heures pour la fabrication de nouveaux glaçons.
- **Y a-t-il un transfert d'odeurs de nourriture?** Utiliser des emballages hermétiques et à l'épreuve de l'humidité pour conserver les aliments.
- **L'eau contient-elle des minéraux (tels que le soufre)?** L'installation d'un filtre à eau peut être requise afin d'enlever les minéraux.

ACCESSOIRES

Pour commander des accessoires, contacter le revendeur auprès duquel on a acheté le réfrigérateur et demander le numéro de pièce adéquat parmi ceux énumérés ci-dessous.

Nettoyant et poli pour acier inoxydable :

Pièce n° 4396095

Filtre à air de rechange :

Pièce n° W10311524

ASSISTANCE OU SERVICE

Avant de faire un appel pour assistance ou service, veuillez vérifier la section "Dépannage". Cette vérification peut vous faire économiser le coût d'une intervention de dépannage. Si vous avez encore besoin d'aide, suivez les instructions ci-dessous.

Contactez le revendeur chez qui vous avez acheté votre réfrigérateur.

Si vous avez besoin de pièces de rechange

Pour localiser des pièces de rechange spécifiées par l'usine dans votre région, contacter le revendeur auprès duquel le réfrigérateur a été acheté.

Garantie

Contactez le marchand auprès duquel le réfrigérateur a été acheté pour des renseignements sur la garantie.

Conservez ensemble ce manuel et votre reçu de vente pour référence ultérieure. Pour un entretien ou une réparation sous garantie, vous devez présenter un document attestant de la date d'achat ou d'installation.

Inscrivez les renseignements suivants au sujet de votre appareil ménager pour vous aider à obtenir assistance ou service en cas de besoin. Vous devrez connaître le numéro de modèle et le numéro de série au complet. Vous trouverez ces renseignements sur la plaque signalétique située sur la paroi intérieure du compartiment de réfrigération.

Nom du marchand _____

Numéro de série _____

Adresse _____

Numéro de téléphone _____

Numéro de modèle _____

Date d'achat _____

الملحقات

ملمع ومنظف الفولاذ المقاوم للصدأ:
رقم القطعة 4396095
مرشح الهواء البديل:
رقم القطعة W10311524

لطلب الملحقات، يُرجى الاتصال بالموزع الذي اشترت منه الثلاجة
ثم اسأل عن رقم القطعة المناسب المدرج أدناه.

المساعدة أو الخدمة

الضمان

اتصل بالموزع الذي اشترت منه الثلاجة للتعرف على المعلومات الخاصة بالضمان.

احتفظ بهذا الكتاب وإبصال المبيعات معا للرجوع إليها في المستقبل. ويجب تقديم دليل الشراء أو تاريخ التركيب للخدمة الشاملة بالضمان.

دون المعلومات التالية بشأن جهازك لمساعدتك بشكل أفضل في الحصول على المساعدة أو الخدمة أينما احتجت إليها مستقبلاً. وسوف تحتاج إلى معرفة الرقم الكامل لموديل الجهاز ورقمه التسلسلي. ويمكنك أن تجد هذه المعلومات الخاصة بالموديل وملصق الرقم التسلسلي في الجزء الداخلي من الثلاجة.

اسم الموزع

الرقم التسلسلي

العنوان

رقم الهاتف

رقم الموديل

تاريخ الشراء

قبل الاتصال للحصول على المساعدة أو الخدمة، يرجى الاطلاع على "استكشاف الأعطال وإصلاحها". فقد يؤدي ذلك إلى توفير نفقات الاتصال بمركز الخدمة. وإذا كنت لا تزال بحاجة إلى المساعدة، اتبع الإرشادات الموضحة أدناه.

اتصل بالموزع الذي اشترت منه الثلاجة.

إذا كنت بحاجة لقطع غيار

لمعرفة منافذ بيع قطع الغيار الذي توصي بها الجهة المصنعة في منطقتك، يرجى الاتصال بالموزع الذي اشترت منه الثلاجة.

- الأريز/الخرير – ينجم هذا الصوت عند سقوط المياه على السخان أثناء دورة إزالة الصقيع.
- الفرقة – يحدث هذا الصوت عند انكماش/تمدد الجدران الداخلية، خاصة أثناء التبريد.
- تدفق/تقطير المياه – يمكن سماع هذا الصوت عند ذوبان الثلج أثناء إزالة الصقيع وتدفق المياه في وعاء التصريف.
- الصرير/التشقق – يسمع هذا الصوت عند إزالة الثلج من قالب صانع الثلج.

لا تغلق الأبواب تمامًا أو تفتح بصعوبة

- هل تشعر الباب أثناء فتحه؟ حرك عبات الطعام بعيدًا عن الباب.
- ثمة رف أو صندوق يعوق حركة الباب؟ ادفع الصندوق أو الرف إلى الوراء حتى يثبت في موضعه الصحيح.
- هل يعوق غطاء الخضروات حركة الباب؟ تأكد من دفع غطاء حجرة الخضروات تمامًا إلى الداخل بحيث يركز الجزء الخلفي على الدعائم.
- عدم إمالة الثلجة إلى الخلف؟ مع هذا الوضع تغلق الأبواب بسهولة وعليه ينصح برفع الجزء الأمامي للثلجة حتى يتم إمالتها قليلاً إلى الخلف. راجع "ضبط الأبواب".
- غلق الباب بسرعة كبيرة؟ أغلق الباب ببطء وإحكام لتجنب طقطة الفتح.

صعوبة فتح الباب

تحذير!



خطر الانفجار

استخدم منظفات غير قابلة للاشتعال.
قد يؤدي عدم الالتزام بهذه الإرشادات إلى الوفاة أو الانفجار أو الحريق.

- هل الحشايا متسخة أو لزجة؟ ينصح بتنظيف الحشايا والأسطح الملتصقة بالباب بصابون معتدل ومياه دافئة. ثم شطفها وتجفيفها بقطعة قماش ناعمة.

درجة الحرارة والرطوبة

درجة الحرارة دافئة للغاية

- هل تم تركيب الثلجة مؤخرًا؟ ينصح بترك الثلجة حوالي 24 ساعة عقب تركيبها حتى تبرد تمامًا.
- هل يُفتح الباب في كثير من الأحيان أو يترك مفتوحًا؟ ينصح بإتاحة تدفق الهواء الساخن بين جنبات الثلجة، مع الحد من فتح الباب وتركه مغلق تمامًا.
- هل تمت إضافة كمية كبيرة من الأطعمة داخل الثلجة؟ ينصح بترك الثلجة عدة ساعات للعودة إلى درجة حرارتها العادية.
- هل تم تهيئة مفتاح (مفاتيح) التحكم على الظروف المحيطة؟ ينصح بضبط مفتاح (مفاتيح) التحكم على إعداد أكثر برودة، وفحص درجة الحرارة خلال 24 ساعة. راجع "استخدام مفتاح (مفاتيح) التحكم".

ثمة رطوبة متراكمة داخل الثلجة

ملاحظة: بعض تراكمات الرطوبة تعد أمرًا طبيعي.

- هل الغرفة رطبة؟ تسهم رطوبة الغرفة في تراكم الرطوبة داخل الثلجة بعض الشيء.
- هل يُفتح الباب في كثير من الأحيان أو يترك مفتوحًا؟ ينصح بتخلل الهواء الساخن بين جنبات الثلجة، مع الحد من فتح الباب وتركه مغلقًا تمامًا.

الثلج والماء

صانع الثلج لا يخرج ثلجًا أو عدم كفاية الثلج

- هل تأكدت من توصيل الثلجة بمصدر المياه ومن تشغيل صمام إغلاق المصدر؟ صل الثلجة بمصدر الإمداد بالمياه، ثم قم بفتح صمام إغلاق المياه تمامًا.
- هل توجد انتشاءات في خط مصدر المياه؟ قد تؤدي الانتشاءات في الخط إلى الحد من تدفق المياه. وعليه ينصح بتقويم هذا الخط.
- هل تم تشغيل صانع الثلج؟ تأكد أن ضبط ذراع الإغلاق السلكي أو المفتاح (حسب الموديل) على وضع التشغيل.
- هل تم تركيب الثلجة مؤخرًا؟ انتظر 24 ساعة بعد تركيب صانع الثلج ليبدأ إنتاج الثلج. ثم اتركه ثلاثة أيام لملء حاوية الثلج تمامًا.
- هل تم إزالة كمية كبيرة من الثلج للثو؟ اترك صانع الثلج حوالي 24 ساعة لإنتاج المزيد من الثلج.
- هل تتكدس مكعبات الثلج في ذراع قاذف صانع الثلج؟ قم بإزالة الثلج من ذراع القاذف بأداة بلاستيكية.
- هل تم توصيل نظام ترشيح مياه التناضح العكسي بمصدر المياه البارد؟ قد يحد هذا من ضغط المياه. راجع "متطلبات مصدر المياه".

مكعبات الثلج مجوفة أو صغيرة

ملاحظة: يعتبر هذا مؤشرًا لضغط المياه المنخفض.

- هل صمام إغلاق المياه غير مفتوح تمامًا؟ افتح صمام إغلاق المياه تمامًا.
- هل توجد انتشاءات في خط مصدر المياه؟ قد تؤدي الانتشاءات في الخط إلى الحد من تدفق المياه. وعليه ينصح بتقويم هذا الخط.
- هل تم توصيل نظام ترشيح مياه التناضح العكسي بمصدر المياه البارد؟ قد يحد هذا من ضغط المياه. راجع "متطلبات مصدر المياه".
- إذا كان ثمة أي استفسار آخر بشأن ضغط المياه، يمكنك الاتصال على فني مُرخص ومؤهل.

وجود رائحة غريبة أو طعم غريب أو تكون لون رمادي في الثلج

- هل الوصلات الصحية جيدة؟ قد تؤدي الوصلات الصحية الجديدة إلى جعل الثلج بعيدا عن الذوق أو متغيرًا لونه.
- هل تم تخزين الثلج لفترة طويلة؟ تجاهل الثلج. غسل صندوق الثلج. اترك صانع الثلج حوالي 24 ساعة لإنتاج الثلج الجديد.
- هل تنتقل الرائحة من الأطعمة؟ استخدم التغليف المضاد للرطوبة ومحكم الغلق لتخزين الأطعمة.
- هل توجد معادن (مثل الكبريت) في المياه؟ قد يلزم تركيب مرشح مياه لإزالة المعادن.

4. أعد حجاب الضوء بإدخال الطرف الأمامي في الحجرة ومن ثم دفعه لأعلى حتى يستقر في مكانه.

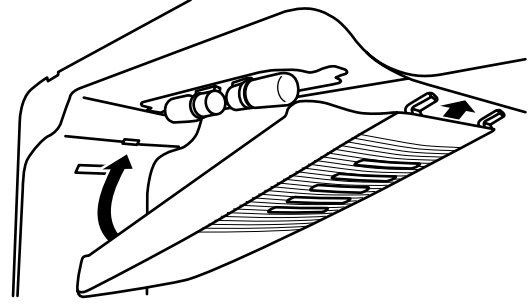

5. أدخل قابس التلاجة أو أعد توصيل القدرة.

النمط 2 - التحكم في القرص

يقع المصباح الكهربائي خلف وحدة التحكم.

1. انزع قابس التلاجة أو افصل القدرة.
2. قم بإزالة حجاب الضوء بالضغط على كلا الجانبين ومن ثم سحبه مباشرة لأسفل.
3. قم بإزالة المصباح الكهربائي واستبدله بمصباح بجهد 40 واط وبالحجم والشكل ذاتهما.
4. أعد حجاب الضوء مرة أخرى.

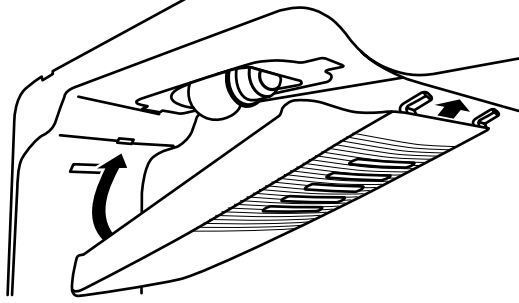

5. أدخل قابس التلاجة أو أعد توصيل القدرة.

استكشاف الأعطال وإصلاحها

عليك أولاً بتجربة الحلول المقترحة في هذا الدليل قبل طلب المساعدة.

تشغيل التلاجة

- هل تأكدت من عمل مفتاح (مفاتيح) التحكم؟ تأكد من تشغيل مفتاح تحكم التلاجة. راجع "استخدام مفتاح (مفاتيح) التحكم."
- هل تم تركيب التلاجة مؤخرًا؟ ينصح بترك التلاجة حوالي 24 ساعة عقب تركيبها حتى تبرد تمامًا.
- ملاحظة: إن ضبط مفتاح (مفاتيح) التحكم في درجة الحرارة على أكثر الإعدادات تبريدًا ليس من شأنه تبريد التلاجة على نحو أكثر سرعة.

يبدو أن المحرك يدور كثيرًا جدًا

قد تعمل تلاجتك الجديدة لمدة أطول من القديمة نظرًا للضاغط ذي الكفاءة العالية والمراوح. قد تعمل الوحدة لمدة أطول حتى في حال دفع الحجرة أو إضافة حمولة كبيرة من الأطعمة أو فتح الباب في معظم الوقت أو حتى تركه مفتوحًا باستمرار.

يبدو صوت التلاجة مزعجًا

تقل الضوضاء التي تحدثها التلاجات بمرور السنين. ونظرًا لهذا الانخفاض في الصوت، يمكنك سماع أصوات متقطعة تصدر عن التلاجة الحديثة والتي لم تلاحظها في الموديل القديم. وفيما يلي بعض الأصوات العادية التي يمكن سماعها مع شرح طبيعة كل صوت.

- الطنين – يسمع الصوت عند فتح صمام المياه لملاء صانع الثلج.
- النبض – يسمع هذا الصوت عند ضبط الضاغط/المراوح للوصول إلى الأداء الأمثل.
- الصغير/الققعقة – تنتج هذه الأصوات عن تدفق المبرد أو حركة خطوط المياه أو العناصر الموجودة أعلى التلاجة.

التلاجة لا تعمل

⚠ تحذير



خطر التعرض لصدمة كهربائية

أدخل القابس في مأخذ تيار مؤرض مزود بـ 3 شعب.

لا تقم بإزالة الشعبة الأرضية.

لا تستخدم مهابى تيار.

لا تستخدم كبل إطالة.

قد يؤدي عدم اتباع هذه الإرشادات إلى الوفاة أو اندلاع الحريق أو التعرض لصدمة كهربائية.

- هل تأكدت من توصيل كبل الطاقة؟ أدخل القابس في مأخذ تيار مؤرض مزود بـ 3 شعب.
- هل تأكدت من عمل مأخذ التيار؟ صل مصباحًا للتأكد من عمل مأخذ التيار.
- هل احترق المنصهر المنزلي أو تعثر قاطع الدائرة؟ استبدل المنصهر أو أعد ضبط قاطع الدائرة. في حال استمرار المشكلة، اتصل بأحد فنيي الكهرباء.

ملاحظة مهمة:

حجرات منغية وحامل العلب (في بعض الموديلات)

إزالة حجرة الأدوات المرفقة وإعادتها:

1. يمكنك إخراج حجرة الأدوات المرفقة برفع الغطاء لأعلى والإمساك به مع رفع الحجرة ومن ثم سحبها مباشرة للخارج.
2. أعد الحجرة إلى مكانها بزلقها للداخل فوق الحامل المراد دفعها لأسفل حتى تثبت وتستقر في موضعها.

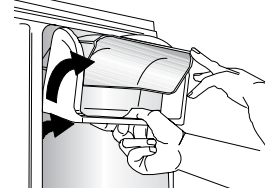

إزالة حامل العلب وإعادته:

1. أمسك حامل العلب بإحدى يديك واسحبه لأعلى إلى أن يتم تحريره من بطانة الباب. ومن ثم اسحب الحامل مرة ثانية حتى تتخطى السدادات.
2. اسحب حامل العلب للخارج على نحو مستقيم لإخراجه من الباب.
3. أعد حامل العلب إلى مكانه بمحاذاة التجاويف الموجودة على الجانبين مع المسامير الموجودة في بطانة الباب. اضغط على أسفل الحامل حتى تتخطى السدادات، ثم قم بتحريكه كلية حتى يستقر بالحجرة.

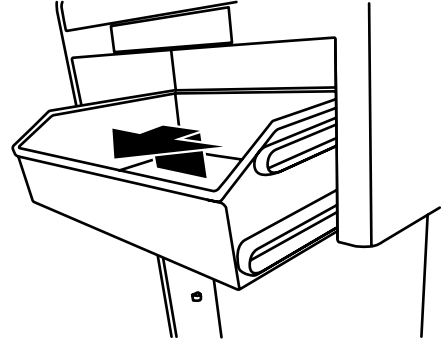

العناية بالثلاجة

تنظيف الثلاجة

⚠ تحذير



خطر الانفجار

استخدم منظفات غير قابلة للاشتعال.
قد يؤدي عدم الالتزام بهذه الإرشادات إلى الوفاة أو الانفجار أو الحريق.

تعمل مكونات الثلاجة والمجمد جميعها على إزالة الصقيع تلقائياً. إلا أنه ينصح بتنظيف كل الأجزاء مرة في الشهر لتجنب تكون الروائح. كما ينصح بسمح الانسكابات على الفور.

■ نظراً لتدفق الهواء بين المجمد والثلاجة، تنتقل الروائح التي تكونت بأحد الجزأين إلى الآخر. وعليه يجب تنظيف كلا الجزأين تماماً للتخلص من الروائح. لتجنب انتقال الرائحة وتبيس الأطعمة ينصح بلف أو تغطية الأطعمة بإحكام.

■ فيما يتعلق بالموديلات المصنوعة من الفولاذ المقاوم للصدأ، يعتبر الفولاذ مقاوماً للصدأ وغير مضاد له. ولتجنب صدأ الفولاذ ينصح بالحفاظ على نظافة الأسطح وذلك باتباع إرشادات التنظيف التالية.

تنظيف الثلاجة:

ملاحظة: تجنب استخدام المنظفات الكاشطة أو الحادة مثل بخاخات النافذة أو منظفات الصقل أو السوائل القابلة للاشتعال أو شمع التنظيف أو المنظفات المركزة أو المبيضات أو المنظفات المحتوية على منتجات بتروولية على الأجزاء الخارجية (الأبواب أو الحجيرات) أو الأجزاء الداخلية أو بطانات الأبواب أو الحشايا. تجنب استخدام المناشف الورقية أو ضمادات الصقل أو غيرها من أدوات التنظيف الحادة.

1. انزع قابس الثلاجة أو افصل القدرة.
2. اغسل الأجزاء القابلة للإزالة والأسطح الداخلية باليدين واشطفها وجففها تماماً. استخدم إسفنجة نظيفة أو قطعة قماش ناعمة ومنظفاً معتدلاً مضافاً إلى مياه دافئة.
3. قم بتنظيف الأسطح الخارجية.

المعدن المطلي: اغسل الأسطح الخارجية المعدنية المطلية بإسفنجة نظيفة أو قطعة قماش ناعمة ومنظف معتدل مضافاً إلى مياه دافئة. اشطف الأسطح بمياه نظيفة دافئة ثم جففها على الفور لتجنب تكون بقع المياه.

الفولاذ المقاوم للصدأ: اغسل أسطح الفولاذ المقاوم للصدأ بإسفنجة نظيفة أو قطعة قماش ناعمة ومنظف معتدل مضافاً إلى مياه دافئة. اشطف الأسطح بمياه نظيفة دافئة ثم جففها على الفور لتجنب تكون بقع المياه.

ملاحظة: عند تنظيف الثلاجات المصنوعة من الفولاذ المقاوم للصدأ؛ ينصح بالمسح في اتجاه الحبيبات لتجنب الخدش.

4. ليس ثمة داعٍ لتنظيف المكثف نظيفاً دورياً في بيئات التشغيل المنزلية العادية. أما إذا كانت البيئة تملؤها الشحوم أو الغبار أو إذا كان بالمنزل حيوانات أليفة؛ ينصح بتنظيف المكثف كل شهرين أو ثلاثة أشهر لضمان أقصى حد من الكفاءة.

إذا كنت بحاجة إلى تنظيف المكثف:

- قم بإزالة شبكة القاعدة.
 - استخدم مكنسة ذات فرشاة ناعمة لتنظيف الشبكة والأماكن المفتوحة خلفها والسطح الأمامي للمكثف.
 - أعد شبكة القاعدة عند الانتهاء.
5. أدخل قابس الثلاجة أو أعد توصيل القدرة.

تغيير المصباح

ملاحظة: لا تتفق كل أنواع المصابيح مع هذه الثلاجة؛ لذا يرجى التأكد من استبدال المصباح بمصباح بالحجم والشكل والقوة الكهربائية ذاتها (لا يزيد عن 40 واط).

النمط 1 – التحكم الإلكتروني

تقع المصابيح في أعلى حجرة الثلاجة.

1. انزع قابس الثلاجة أو افصل القدرة.
2. مستخدماً كلتا يديك اضغط للداخل على جانبي حجاب الضوء وذلك لتحريره من الجزء الخلفي للحجرة. ثم حرك الحجاب نحو الخلف لتحريره من الجزء الأمامي للحجرة.
3. قم بإزالة المصباح (المصابيح) واستبدالها بمصابيح أجهزة بجهد 40 واط وبالحجم والشكل ذاتهما.

مميزات باب الثلجة

قد يحتوي الموديل على بعض أو كل هذه المزايا.

أرفف الباب

يمكن إزالة أرفف الباب لتسهيل عملية التنظيف.

تثبيت أرفف الباب (في بعض الموديلات)

إزالة الأرفف وإعادتها:

1. أخرج أرفف الباب بالضغط برفق على مقدمة أحد طرفي الدعامة مع سحبها للخارج من اللسان. كرر هذه الخطوات مع الطرف الآخر.
2. أعد الأرفف إلى مكانها بمحاذاة أطراف الدعامة مع الأزرار الموجودة على جوانب بطانة الباب. ثبت الدعامة وجسم الأرفف بإحكام بالمقابض بالأسلنة الموجودة أعلى الرف كما هو موضح بالشكل.

النمط 1 - أرفف الباب

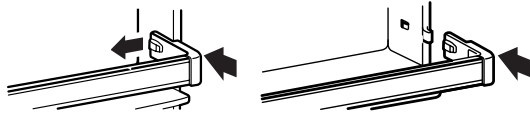

النمط 2 - منضَب

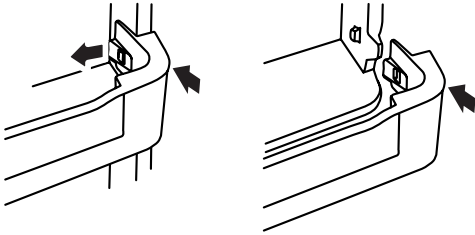

صناديق الباب

(في بعض الموديلات)

إزالة الرفوف/الصناديق وإعادتها:

1. أخرج الرف/الصندوق برفعه وسحبه مباشرة للخارج.
2. أعد الرف/الصندوق إلى مكانه بزلقه نحو الداخل فوق الحامل المطلوب ودفعه لأسفل حتى يثبت ويستقر في موضعه.

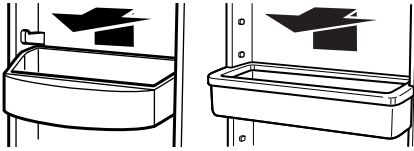

رف مجمد زجاجي

(في بعض الموديلات)

إزالة الرف الزجاجي وإعادته:

1. ارفع الجزء الأمامي للرف لرفع مقابض الرف لأعلى خارج الفتحة في كل مسار من مسارات الرف. حرك الرف للخارج حتى نهايته.
2. أعد الرف إلى موضعه بإمالة الطرف الخلفي إلى الأسفل إلى أن يحدى مقبض الرف الخلفي أسفل المسار في جانبي المجمد كليهما. ادفع الرف برفق داخل المجمد حتى يستقر مقبض الرف الرئيسي داخل فتحة كل مسار. اخفض الرف لتثبيتته في المسارات الخاصة به.

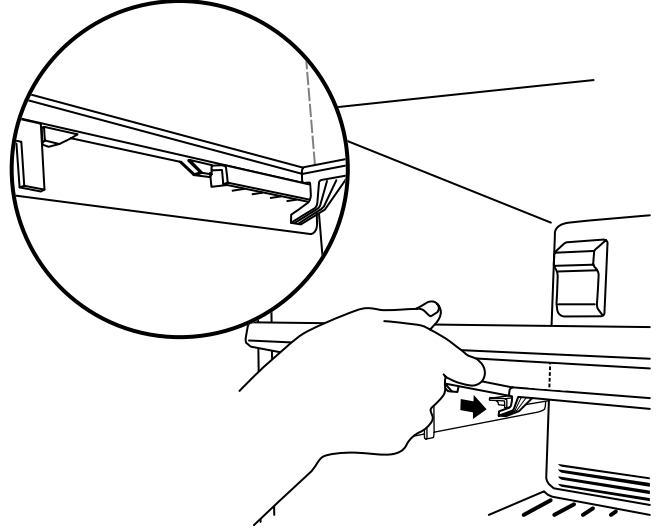

دليل تخزين الأطعمة المجمدة

تختلف أوقات التخزين حسب جودة الطعام ونوعه ونوع التغليف والغطاء المستخدم (يجب أن يكون محكم للهواء ومضاد للرطوبة) ودرجة حرارة التخزين. أحكم غلق العبوة الحاوية لتجنب انتقال الرائحة أو المذاق بين المنتجات. وتعلم أنه من الطبيعي وجود بلورات ثلجية داخل التغليف، إذ يعني ذلك ببساطة تكثف رطوبة الأطعمة والهواء داخل التغليف مما يؤدي إلى تكوين بلورات ثلجية.

لا تضع أطعمة غير مجمدة في المجمد أكثر مما سيتم تجميده خلال 24 ساعة (أقل من 2 إلى 3 أرطال من الأطعمة لكل قدم مكعب [من 907 إلى 1.350 جم لكل لتر] من مساحة المجمد). اترك مساحة كافية في المجمد لتخلل الهواء بين عبوات الأطعمة. ولا تنس التأكد من إحكام غلق باب المجمد.

ملاحظة: لمزيد من المعلومات حول إعداد الأطعمة للتجميد؛ راجع دليل المجمد أو أحد كتيبات الطهي الموثوق بها.

التحكم في رطوبة حجرة الخضروات (في بعض الموديلات)

يمكنك ضبط مقدار الرطوبة في حجرة الخضروات محكمة الرطوبة. يمكنك ضبط مقدار الرطوبة على أي إعداد ما بين المنخفض والعالي.

يسمح الوضع المنخفض (المفتوح) للهواء الرطب بالتدفق خارج حجرة الخضروات للحصول على أفضل تخزين للفاكهة والخضروات ذات القشرة.

■ الفاكهة: اغسل الفاكهة ثم جففها واحفظها في التلاجة في كيس من البلاستيك أو في حجرة الفاكهة. تجنب غسل التوت أو تقشيرها إلى أن يكون جاهزاً للاستخدام. افرز التوت واحفظه في حاويته الأصلية في الحجرة، أو احفظه في كيس ورقي غير محكم الغلق في رف التلاجة.

■ الخضروات ذات القشرة: ضع الخضار في كيس بلاستيكي أو حاوية بلاستيكية وخرنه في الحجرة.

يحفظ الوضع العالي (المغلق) الهواء الرطب في الحجرة للحصول على أفضل تخزين للخضار الطازج والورقي.

■ الخضار الورقي: اغسل الخضار الورقي في ماء بارد وجففه وقلمه أو انتزع المناطق المجروشة والمتغير لونها. ضع الخضار في كيس بلاستيكي أو حاوية بلاستيكية وخرنه في الحجرة.

مميزات المجمد

قد يحتوي الموديل على بعض أو كل هذه المزايا.

معلومات مهمة عن الرفوف والأغطية الزجاجية ينبغي معرفتها:

يحظر استخدام الماء الدافئ في تنظيف الرفوف أو الأغطية الزجاجية عندما تكون باردة؛ فقد تنكسر هذه الرفوف أو الأغطية إذا تعرضت لتغيرات مفاجئة في درجة الحرارة أو تأثير مفاجئ مثل صدمة قوية. والزجاج المقسى مصمم للتحطم إلى العديد من القطع الصغيرة في حجم الحصى. ويعد ذلك أمراً طبيعياً. جدير بالذكر أن الرفوف الزجاجية والأغطية ثقيلة الوزن؛ لذا استخدم كلتا اليدين عند إزالتها لتجنب تعرضهم للسقوط.

رف مجمد سلكي (في بعض الموديلات)

إزالة الرف السلكي وإعادته:

1. أخرج الرف برفعه بالكامل برفق وتحريكه نحو اليسار حتى النهاية. قم بإمالة الجانب الأيمن لأعلى حتى يخرج بعيداً عن دعائم الرف.

2. أعد الرف بإدخال الطرف الأيسر حتى النهاية في دعائم الرف. ثم اخفض الطرف الأيمن للرف وأدخله في دعائم الرف.

ملاحظة: يجب خفض الرف قليلاً حتى يستقر في مكانه. إذا لم يبدو الرف مستقراً؛ تأكد من إدخال كلا الطرفين في الدعائم.

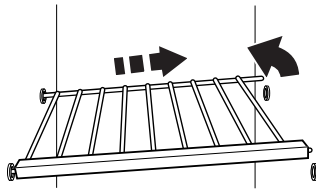

حجرة الخضار (في بعض الموديلات)

أدراج الخضروات

إزالة درج الخضروات وإعادته:

1. حرك درج الخضروات مباشرة للخارج نحو المصدر. ارفع الجزء الأمامي للدرج وحركه نحو الخارج حتى يخرج بأكمله.
2. أعد الدرج إلى موضعه بتحريكه نحو الداخل كناية بعد المصدر.

غطاء حجرة الخضروات

النمط 1 – الغطاء البلاستيكي

إزالة غطاء حجرة الخضروات وإعادته:

1. أخرج حجرة (حجرات) الخضروات.

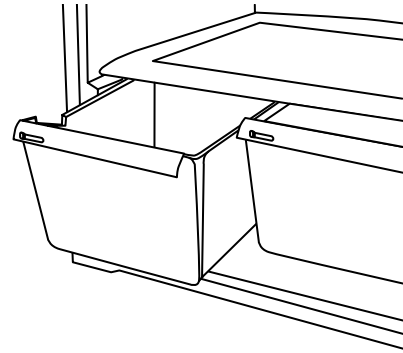

2. ارفع الجزء الأمامي للغطاء لإبعاد دعائم الغطاء، ثم ارفع الغطاء لأعلى واسحبه نحو الخارج.

3. أعد الغطاء إلى موضعه بثنيت أسرطته في فتحات الخزانة السفلية ومن ثم دفعها إلى الداخل. اخفض المثبتات الأمامية حتى تستقر في مكانها.

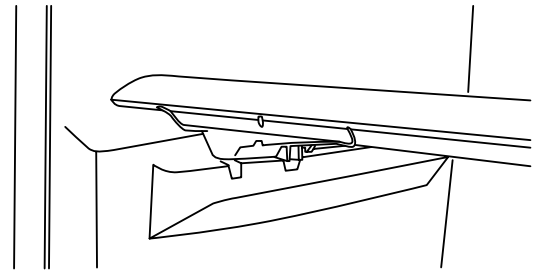

النمط 2 – الغطاء الزجاجي

إزالة غطاء حجرة الخضروات وإعادته:

1. اسحب الزجاج على نحو مستقيم نحو الخارج.
2. أعد الزجاج إلى موضعه بدفعه على نحو مستقيم نحو الداخل.

درج اللحوم (في بعض الموديلات)

إزالة وإعادة درج اللحوم:

1. قم بزلق الدرج للخارج إلى المصدر.
2. ارفع مقدمة درج اللحوم بيد واحدة مع دعم أسفل الدرج باليد الأخرى، و قم بزلق الدرج للخارج بقية الطريق.
3. أعد الدرج بزلقه مرة أخرى بعد المصدر تماماً.

غطاء درج اللحوم (في بعض الموديلات)

إزالة وإعادة غطاء درج اللحوم:

1. قم بإزالة درج اللحوم.
2. ادفع الغطاء للخلف لتحرير المشابك الخلفية من الرف، و قم بإزالة الغطاء لأعلى في المقدمة واسحبه للأمام.
3. أعد غطاء درج اللحوم وذلك بثنيت الفتحات والمشابك على الغطاء على الأجزاء المستعرضة في الجزء الخلفي للرف ومنتصفه.
4. اخفض الغطاء في المكان المخصص له واسحبه للأمام لثنيت المشابك الخلفية على الرف.
5. أعد درج اللحوم.

ملاحظة: في بعض الموديلات يتحرك وعاء اللحم على الجانبين على الرف للسماح بمرور الترتيب.

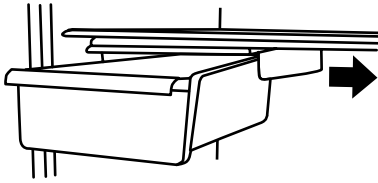

دليل تخزين اللحوم

حزّن معظم اللحوم في الغلاف الأصلي ما دام محكم الغلق ومضاداً للرطوبة، وأعد التغليف إذا لزم الأمر. انظر المخطط أدناه للاطلاع على أوقات التخزين. عند تخزين اللحوم لمدة أطول من الأوقات المحددة، ينصح بتجميدها.

الأسماك الطازجة أو المحار.....تستخدم في يوم الشراء ذاته

الدجاج واللحم المفروم وغيرها من اللحوم المتنوعة (الكبد).....يوم - يومين

شرائح اللحم البارد والبفتيك/اللحم المشوي.....3-5 أيام

اللحوم المقعدة.....7-10 أيام

البقايا - قم بتغطية البقايا بغلاف بلاستيكي أو رقائق الألمنيوم أو حاويات ذات أغطية مناسبة محكمة.

رفوف الثلجة

(رفوف زجاجية في بعض الموديلات)

تتميز الأرفف الموجودة في الثلجة بقابليتها للضغط لتلائم احتياجات التخزين الفردية.

إن عملية تخزين عناصر الأطعمة المتشابهة معاً في الثلجة وضبط الأرفف بحيث تتناسب الارتفاعات المختلفة لهذه العناصر من شأنها تسهيل العثور على العنصر المراد بالضبط، كما تعمل أيضاً على تقليل وقت فتح باب الثلجة وتوفير الطاقة.

رفوف عادية ورفوف زجاجية (في بعض الموديلات)

إزالة وإعادة الرف:

1. قم بإزالة العناصر من على الرف.
2. قم بزلق الرف مباشرة للخارج إلى المصدر.
3. قم برفع مؤخرة أو مقدمة الرف بعد المصدر، حسب الموديل لديك.
4. قم بزلق الرف للخارج بقية الطريق.
4. استبدل الرف من خلال زلق مؤخرته في المسار الموجود في جدار الخزانة.
5. وجّه مقدمة الرف في المسار الخاص به، وتأكد من زلق الرف في بقية الطريق.

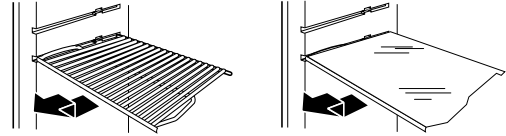

رف مطوي (في بعض الموديلات)

إزالة وإعادة الرف:

1. لإزالة الرف كاملاً؛ قم بإمالة مقدمة الرف لأعلى وزلقه للخارج ناحيتك.
2. لإزالة النصف الأمامي للرف؛ أمسك بمقدمة الرف بيد واحدة واضغط لأعلى في مركز الرف، ثم اضغط على الرف إلى أن ينزلق أسفل النصف الخلفي له.

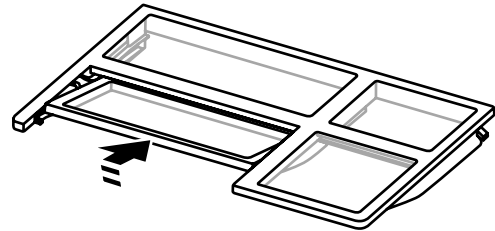

3. أعد الرف كاملاً بتوجيهه في بطانة الباب ودفعه للداخل حتى يثبت، ثم قم بإمالة مقدمة الرف لأعلى حتى يتم التغلب على السدادة وزلقها للداخل.

صندوق تخزين الثلج

1. اغسل صندوق تخزين الثلج بصابون معتدل ومياه دافئة.
 2. حرك صندوق تخزين الثلج تحت صانع الثلج وادفعه في اتجاه الخلف إلى أقصى مكان قدر الإمكان.
 3. اخفض الذراع على صانع الثلج لموضع "التشغيل".
- ملاحظة:** عادة ما يستغرق صانع الثلج مدة تصل إلى حوالي 24 ساعة لبدء إنتاج الثلج، وقد تلاحظ أن الثلج "فاسد". فإذا كان الحال كذلك؛ تخلص من أول ثلاث دفعات للثلج المنتج، وبعد ذلك، يجب أن تتلاشى هذه الرائحة "الفاسدة".

معدل إنتاج الثلج

- ينبغي أن ينتج صانع الثلج ما يقرب من 8 إلى 12 دفعة من الثلج في فترة 24 ساعة. اترك 3 أيام لملء حاوية الثلج تمامًا.
- لزيادة إنتاج الثلج، قم بخفض درجة حرارة المجمد والثلجة. راجع "استخدام مفتاح (مفاتيح) التحكم". انتظر 24 ساعة بين عمليات الضبط.

تذكر

- إن نوعية الثلج تكون فقط جيدة بقدر نوعية المياه التي تزود بها صانع الثلج. تجنب توصيل صانع الثلج بمصدر مياه يسر. يمكن للمواد الكيميائية لتيسير المياه (مثل الملح) أن تتلف أجزاء صانع الثلج وتؤدي إلى ثلج رديء النوعية. إذا لم يمكن تجنب مصدر المياه اليسر، تأكد أن جهاز تيسير الماء يعمل بشكل سليم وتتم صيانتته جيدًا.
- لا تستخدم أي شيء حاد لكسر الثلج في الصندوق، حيث قد يؤدي ذلك إلى تلف صندوق تخزين الثلج وآلية الموزع.
- لا تخزن أي شيء أعلى صانع الثلج أو في صندوق التخزين.

مميزات الثلجة

قد يحتوي الموديل على بعض أو كل هذه المزايا.

معلومات مهمة عن الرفوف والأغطية الزجاجية ينبغي معرفتها:

يحظر استخدام الماء الدافئ في تنظيف الرفوف أو الأغطية الزجاجية عندما تكون باردة؛ فقد تنكسر هذه الرفوف أو الأغطية إذا تعرضت لتغيرات مفاجئة في درجة الحرارة أو تأثير مفاجئ مثل صدمة قوية. والزجاج المقسى مصمم للتحطم إلى العديد من القطع الصغيرة في حجم الحصى. وبعد ذلك أمرًا طبيعيًا. جدير بالذكر أن الرفوف الزجاجية والأغطية ثقيلة الوزن؛ لذا استخدم كلتا اليدين عند إزالتها لتجنب تعرضهم للسقوط.

الحالة/السبب:

الثلجة دافئة للغاية	التحكم في الثلجة عند إعداد واحد أعلى
المجمد دافئ للغاية/به ثلج قليل جدًا	التحكم في المجمد عند إعداد واحد أعلى
الثلجة باردة جدًا	التحكم في الثلجة عند إعداد واحد أقل
المجمد بارد جدًا	التحكم في المجمد عند إعداد واحد أقل

تشغيل / إيقاف تشغيل التبريد

- النمطان 1** – اضغط مع الاستمرار على TEMP "درجة الحرارة" لمدة 3 ثوان لإيقاف تشغيل التبريد. لتشغيل التبريد مرة أخرى، اضغط مع الاستمرار على TEMP "درجة الحرارة" مرة أخرى لمدة 3 ثوان.
- النمط 2** – حرك مفتاح التحكم القرصي إلى أن يصل إلى كلمة إيقاف (OFF) لتشغيل التبريد مرة أخرى، حرك التحكم القرصي إلى إعداد درجة الحرارة المطلوب.
- ملاحظة: لن يتم تبريد أي حجرة عند ضبط التحكم على "إيقاف".

مزايا إضافية

إعادة ضبط المرشح (في بعض الموديلات)

- يتيح لك مفتاح التحكم "إعادة ضبط المرشح" إمكانية إعادة تشغيل خاصية تتبع حالة المرشح في كل مرة تستبدل فيها مرشح الهواء أو المياه.
- اضغط مع الاستمرار على "إعادة ضبط المرشح" لمدة 3 ثوان، وسوف تتوقف أيقونات المرشحات. راجع "تركيب مرشح الهواء" و "نظام ترشيح المياه".

صانع الثلج

(في بعض الموديلات)

ملاحظة مهمة: بالنسبة للموديلات التي تحتوي على مرشح مياه، بعد توصيل الثلجة بمصدر مياه أو استبدال مرشح المياه، قم بملء حاويات الثلج الثلاثة كاملة وتركها لتجهيز مرشح المياه للاستخدام.

تشغيل/إيقاف تشغيل صانع الثلج

لتشغيل صانع الثلج ببساطة؛ قم بخفض ذراع الإغلاق السلكي.

لإيقاف تشغيل صانع الثلج يدويًا؛ ارفع ذراع الإغلاق السلكي لموضع الإيقاف (الذراع لأعلى) واستمع لصوت النقر.

ملاحظة: يتميز صانع الثلج بالغلاق التلقائي. وبينما يتم صنع الثلج، تملأ مكعبات الثلج صندوق تخزين الثلج وترفع المكعبات ذراع الإغلاق السلكي لموضع الإيقاف (الذراع لأعلى). لا تدفع بقوة ذراع الإغلاق السلكي صعودًا أو هبوطًا.

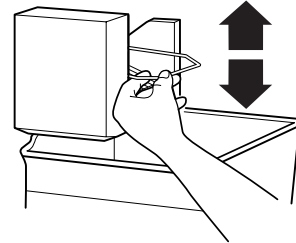

استخدام الثلاجة

استخدام مفاتيح التحكم

توجد مفاتيح التحكم في درجة الحرارة في الواجهة العلوية للثلاجة أو حجرات المجمد.

مفاتيح التحكم في درجة الحرارة

لراحتك، يتم ضبط مفاتيح التحكم في درجة الحرارة مسبقاً في المصنع. وعند تركيب ثلاجتك لأول مرة، تأكد أن مفاتيح التحكم لا تزال مضبوطة مسبقاً على الإعداد الموصى به كما هو مبين.

النمط 1 – الإلكتروني

الإعداد الموصى به "3 من ندفة الثلج"

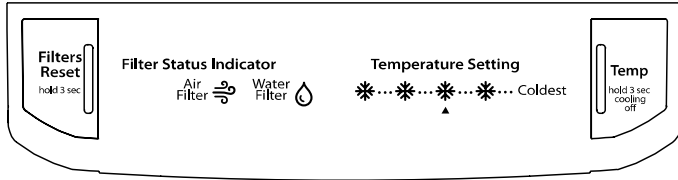

النمط 2 – القرص

الإعداد الموصى به "3 من ندفة الثلج"

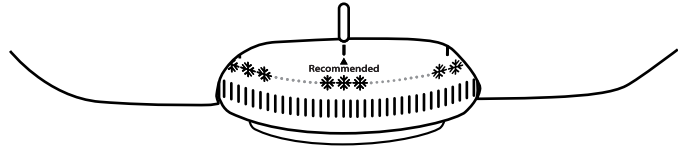

ملاحظة مهمة:

- يجب أن يكون الإعداد الموصى به ملائماً للاستخدام العادي للثلاجة المنزلية، فيتم ضبط مفاتيح التحكم بشكل صحيح عندما يكون الحليب أو العصير بارداً كما تحب، وعندما يكون الأيس كريم صلباً.
- انتظر 24 ساعة حتى تبرد الثلاجة تماماً قبل إضافة أطعمة، فإذا أضفت الطعام في الثلاجة قبل أن تبرد تماماً، فقد يفسد الطعام.
- **ملاحظة:** لا يؤدي ضبط مفاتيح التحكم في درجة حرارة الثلاجة والمجمد على إعداد أكثر برودة من الإعداد الموصى به إلى تبريد الحجرات بشكل أسرع.
- إذا كانت درجة الحرارة دافئة أو باردة جداً في الثلاجة أو المجمد، تحقق أولاً من عدم انسداد فتحات التهوية قبل ضبط مفاتيح التحكم.

ضبط مفاتيح التحكم

إذا كنت بحاجة إلى ضبط درجة الحرارة في حجرة الثلاجة أو المجمد، استخدم الإعدادات الواردة في المخطط أدناه كدليل.

النمطان 1 – اضغط على زر درجة الحرارة "TEMP" لعرض العدد المطلوب من ندفات الثلج (ندفة واحدة [الأقل برودة] إلى كل الندفات [الأكثر برودة]).

النمط 2 – قم بتحريك القرص إلى العدد المطلوب من ندفات الثلج من (1 الأقل برودة إلى 5 الأكثر برودة).

ملاحظة: لا تقم بضبط التحكم على أكثر من إعداد واحد في كل مرة باستثناء عند بدء تشغيل الثلاجة. انتظر لمدة 24 ساعة بين عمليات الضبط حتى تثبت درجة الحرارة.

مؤشر حالة مرشح الهواء (في بعض الموديلات)

النمط 1 – قم بتركيب المؤشر اليدوي لحالة مرشح الهواء يأتي مع المرشح مؤشراً حالة ينبغي تشغيله وتركيبه في الوقت نفسه الذي يتم تركيب المرشح فيه.

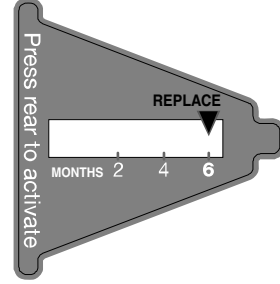

1. ضع المؤشر على سطح ثابت ومستو ووجهه متجهاً لأسفل.
2. اضغط على الفقاعة الموجودة في خلف المؤشر إلى أن تنفجر لتنشيط المؤشر.
3. افتح باب تهوية مرشح الهواء حيث توجد بعض التجاويف خلف الباب في بعض الموديلات.

في الموديلات ذات التجاويف:

- قم بزلق المؤشر داخل التجاويف على أن يكون وجهه متجهاً للخارج. **ملاحظة:** لن ينزلق المؤشر بسهولة داخل هذه التجاويف إذا لم يتم فرقة الفقاعة الخلفية للمؤشر.
- أغلق باب مرشح الهواء وتحقق من رؤية المؤشر من خلال الفتحة مستطيلة الشكل في الباب.

في الموديلات بدون تجاويف:

- قم بتخزين المؤشر في مكان واضح الرؤية ويمكن تذكره بسهولة – إما بداخل الثلاجة أو في أي مكان آخر في المطبخ أو المنزل.

النمط 2 – حالة مرشح الهواء في عرض التحكم الإلكتروني

تعرض لوحة التحكم حالة مرشح الهواء.

- جيدة – لا يضيء مؤشر بيان حالة مرشح الهواء.
- استبدال – يضيء مؤشر بيان حالة مرشح الهواء باستمرار عندما يكون باب الثلاجة مفتوحاً.
- منتهي الصلاحية – يضيء مؤشر بيان حالة مرشح الهواء باستمرار ويومض عندما يكون باب الثلاجة مفتوحاً.

بعد استبدال مرشح الهواء، اضغط مع الاستمرار على "إعادة ضبط المرشحات" لمدة 3 ثوان، وسوف تتوقف أيقونات المرشحات. راجع "استخدام مفتاح (مفاتيح) التحكم".

ملاحظة: يؤدي الضغط مع الاستمرار على "إعادة ضبط المرشحات" لمدة 3 ثوان في أي حالة للمرشح إلى إعادة ضبط حالة مرشح الهواء على وضع جيد وإيقاف تشغيل مؤشر بيان حالة مرشح الهواء.

استبدال مرشح الهواء

يجب استبدال مرشح الهواء المستخدم كل 6 شهور أو عندما يضيء مؤشر بيان حالة أيقونة مرشح الهواء ويبدأ في إصدار وميض عندما يكون باب الثلاجة مفتوحاً.

ولطلب مرشح هواء بديل؛ يرجى الاتصال بنا من خلال معلومات المساعدة/الصيانة الموجودة بالضمآن.

1. قم بإزالة مرشح الهواء القديم بالضغط على الألسنة الجانبية.
2. قم بإزالة مؤشر بيان الحالة القديم.
3. قم بتركيب مرشح الهواء الجديد وأعد ضبط مؤشر بيان الحالة من خلال التعليمات الواردة في الأقسام السابقة.

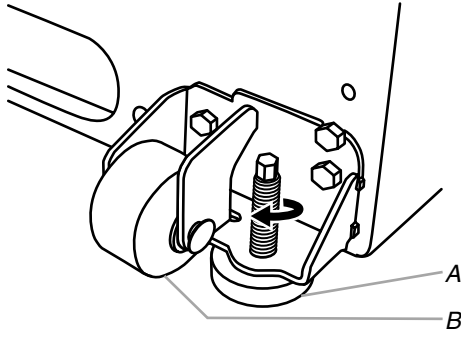

A. قدم الفرملة
B. مجموعة المسامير اللولبية الأمامية

5. قم بفتح الباب مرة أخرى وتأكد من سهولة إغلاقهما كما ترغب وبقائهما مغلقين. وفي حالة عدم تحقق ذلك؛ قم بإزالة الثلجة قليلاً إلى الخلف، فقد يتطلب ذلك عدة لفات.
- ملاحظة:** للمحافظة على استواء الثلجة؛ ينبغي لك إدارة مسامير الاستواء أو أقدم الفرملة (على حسب موديل الثلجة) بالقدر نفسه.
6. أعد شبكة القاعدة.

محاذاة الأبواب

- إذا كانت المساحة بين أبواب الثلجة غير متساوية؛ يمكنك ضبطها باتباع الإرشادات الآتية:
1. انزع غطاء المفصلة العلوية.
 2. قم بفك مسامير المفصلة العلوية باستخدام مفك صواميل أو مفتاح $\frac{5}{16}$ بوصة.
 3. استعن بأحد الأشخاص لوضع الباب في مكانه أو قم بوضع فاصل بين الأبواب أثناء ربط مسامير المفصلة العلوية بإحكام.
 4. استبدل غطاء المفصلة العلوية.

تركيب مرشح الهواء (في بعض الموديلات)

تشتمل مجموعة الملحقات في بعض الموديلات على مرشح هواء يجب تركيبه قبل استخدام الثلجة، وقد يكون المرشح مركباً بالفعل بالمصنع في بعض الموديلات.

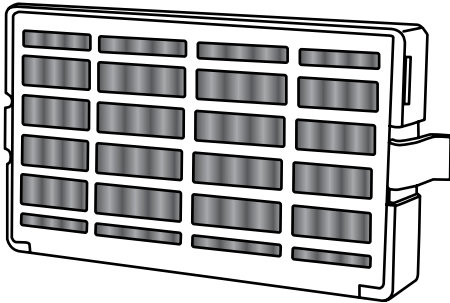

يعمل مرشح الهواء على تقليل تكوين الروائح، وهذا يساعد على وجود بيئة نظيفة داخل الثلجة.

تركيب مرشح الهواء (في بعض الموديلات)

يجب تركيب المرشح خلف باب التهوية الموجود (على حسب الموديل) إما بجانب الحائط الداخلي الخلفي أو الأيسر بالقرب من الجزء العلوي لحرارة الثلجة.

1. قم بإزالة التغليف عن مرشح الهواء.
2. افتح باب التهوية.
3. ضع المرشح في المكان المخصص له.

ضبط الأبواب

ملاحظة مهمة: اسحب البكرات بالكامل داخل الخزانة لخفض الثلجة وذلك للالتزام بإرشادات قانون المعاقين الأمريكيين (ADA).

غلق الباب

تغطي شبكة القاعدة مجموعات الاستواء / العجلات الموجودة أسفل خزانة الثلجة. ولكن قبل إجراء أي تعديلات؛ قم بإزالة شبكة القاعدة وانقل الثلجة إلى مكانها النهائي.

1. قم بإزالة شبكة القاعدة، ثم أمسكها بإحكام واسحبها نحوك.
2. قم بتركيب قدم الفرملة الآن؛ هذا إذا لم تقم بتركيبها في جانب المفصلة عند إزالة تغليف الثلجة. راجع "إزالة تغليف الثلجة".
3. انقل الثلجة إلى مكانها النهائي.
- ملاحظة:** لسهولة تحريك الثلجة على البكرات، قم برفع سيقان الاستواء أو أقدم الفرملة عن مستوى الأرضية عن طريق تحويل اتجاههم عكس عقارب الساعة، على أن تكون العجلات الأمامية مرتكزة على الأرضية.
4. تأكد من سهولة غلق أبواب الثلجة. وفي حالة رضاك عن فتح الأبواب وغلقها، يمكنك تخطي الخطوتين رقم 3 و 4، وفي حالة عدم سهولة غلق الأبواب أو فتحها بصعوبة، قم بضبط إمالة الثلجة.

النمط 1 – موديلات ذات أبواب مسطحة

- استخدم مفك صواميل لضبط مسامير التسوية، و قم بإدارة مسمار الاستواء ناحية اليمين لرفع هذا الجانب من الثلجة أو إدارته ناحية اليسار لخفض هذا الجانب. وقد تتطلب عملية ضبط إمالة الثلجة عدة لفات لمسامير الاستواء.

ملاحظات:

استعن بأحد الأشخاص لدفع الثلجة من الجزء العلوي لتخفيف الوزن عن مسامير الاستواء والعجلات مما يعطيك سهولة أكبر في عملية الضبط.

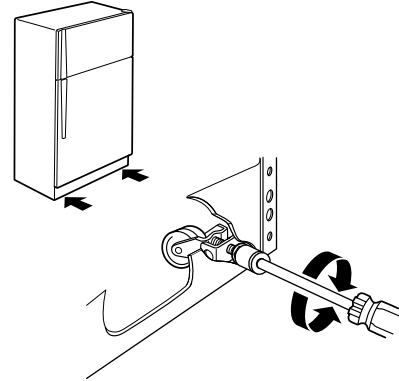

النمط 2 – موديلات ذات أبواب كنتورية

- استخدم مفتاحاً مفتوح الفك $\frac{1}{4}$ بوصة لإدارة أقدم الفرملة في اتجاه عقارب الساعة، فهذا من شأنه رفع مستوى الثلجة من الأمام وإمالتها قليلاً إلى الخلف، ثم قم بإدارة أقدم الفرملة بالقدر نفسه.

ملاحظة: استعن بأحد الأشخاص لدفع الثلجة من الجزء العلوي لتخفيف الوزن عن أقدم الفرملة؛ مما يعطيك سهولة أكبر في عملية إدارتها.

إزالة الباب وإعادته

شبكة القاعدة

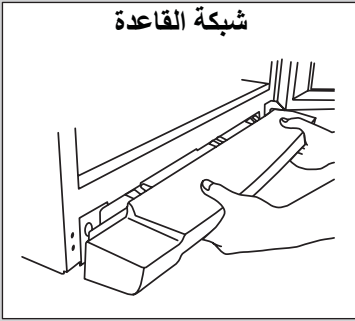

المفصلة العلوية

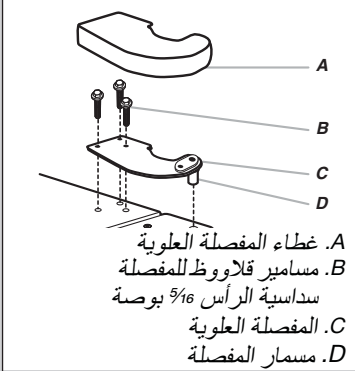

المفصلة الوسطى

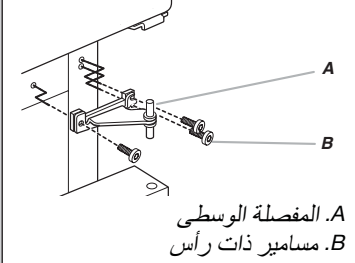

المفصلة السفلية

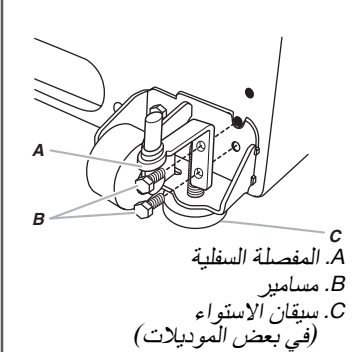

عكس دوران الباب (اختياري)

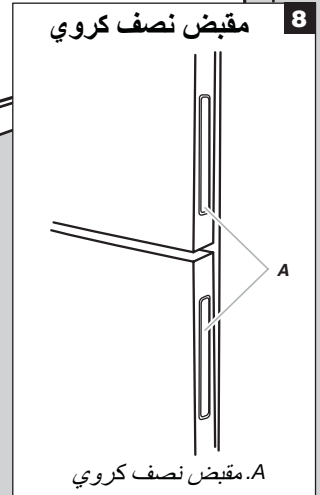
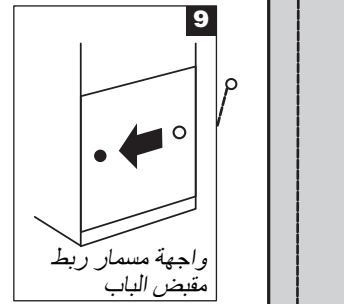
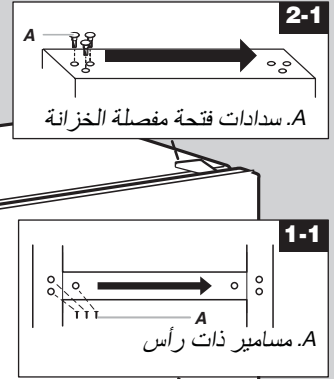
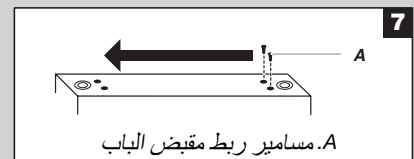
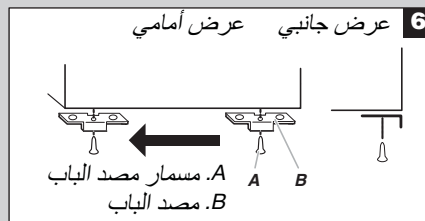
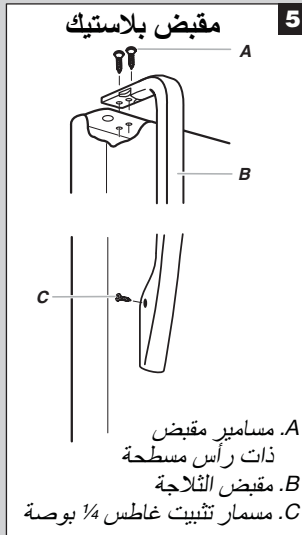
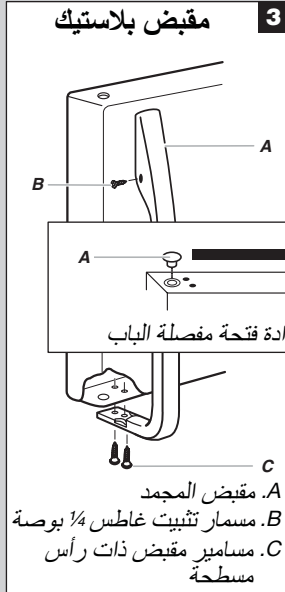
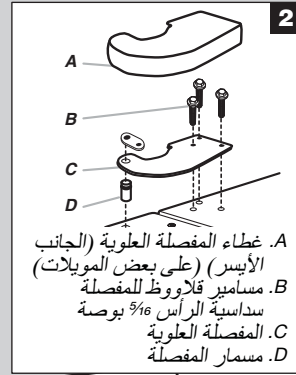

إزالة الباب وإعادته

شبكة القاعدة

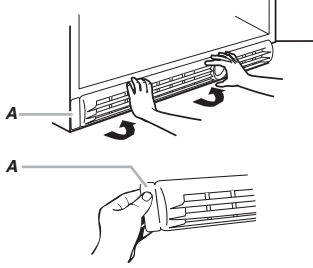

A. سدادات فتحة المفصلة السفلية

المفصلة العلوية

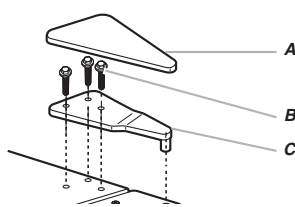

A. غطاء المفصلة العلوية
B. مسامير قلاووظ للمفصلة
سداسية الرأس 5/16 بوصة
C. المفصلة العلوية

المفصلة الوسطى

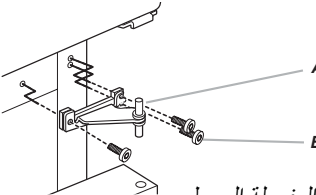

A. المفصلة الوسطى
B. مسامير قلاووظ للمفصلة
سداسية الرأس 5/16 بوصة

المفصلة السفلية

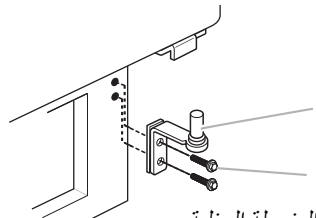

A. المفصلة السفلية
B. مسامير قلاووظ للمفصلة
سداسية الرأس 5/16 بوصة

عكس دوران الباب (اختياري)

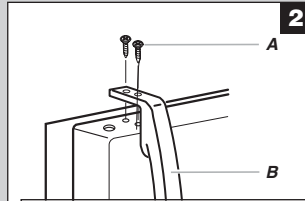

2



2-1

A. سدادات فتحة مفصلة الخزانة

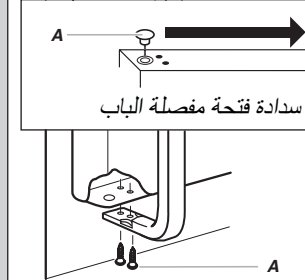

3

A. سدادة فتحة مفصلة الباب

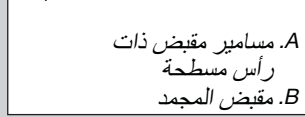

A. مسامير مقبض ذات
رأس مسطحة
B. مقبض المجد

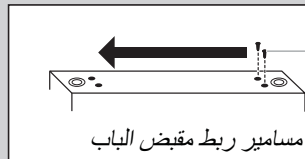

4

A. مسامير ربط مقبض الباب

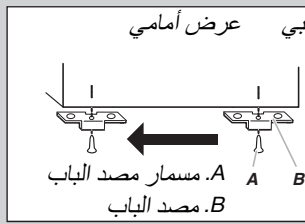

5

عرض جانبي عرض أمامي

A. مسمار مصد الباب
B. مصد الباب



1-6

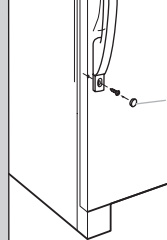

A. غطاء مسمار
مقبض الباب

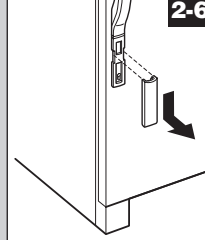

2-6

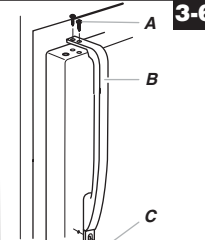

3-6

A. مسمار مقبض ذو
رأس مسطحة
B. مقبض الثلجة
C. ذو رأس مستديرة

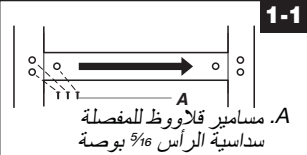

1-1

A. مسامير قلاووظ للمفصلة
سداسية الرأس 5/16 بوصة

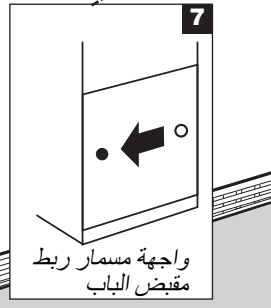

7

واجهة مسمار ربط
مقبض الباب

8. حدد موضع مقبض التلاجة على الجانب المعاكس لباب التلاجة كما هو موضح في الرسم التوضيحي 3-6. قم بدق المسامير العلويين في المقبض أولاً. قم بمحاذاة الجزء السفلي للمقبض ودق المسامير لأسفل.
9. أحكم ربط جميع المسامير. ضع باب التلاجة جانباً حتى يتم تركيب المفصلة السفلية في التلاجة.

النمط 2 - أبواب كنتورية

قد يحتوي الموديل الخاص بك إما على مقابض بلاستيكية تمتد من الباب أو مقابض نصف كروية مبيّنة في تجويف داخل الأبواب. راجع رسومات النمط 2 الكاملة لاحقاً في هذا القسم.



سدادة فتحة مسمار
مقبض الباب



مسامير مقبض
نو رأس مستديرة

مقابض بلاستيكية - تبرز من الباب (في بعض الموديلات)

ملاحظة: لشراء طقم الأدوات المعكوسة الذي يضم لوحة جديدة وأغطية لفتحات الباب اطلب رقم القطعة W10395148، راجع "الملحقات" للحصول على معلومات الاتصال.

الخزانة

1. قم بفك مسامير مفصلة رأسية من جانب المقبض وانقلها إلى الجانب المعاكس. راجع الرسم التوضيحي 1-1.
2. قم بإزالة سدادات فتحة مفصلة الخزانة من أعلى الخزانة وانقلهم إلى فتحات مفصلة الجانب المعاكس كما هو مبين في الرسم التوضيحي 1-2.

باب المجمد

1. قم بإزالة مجموعة مقبض المجمد كما هو مبين، واجمع جميع الأجزاء معاً. راجع الرسم التوضيحي 3.
2. قم بإزالة سدادة فتحة مفصلة الباب، وانقلها إلى الجانب المعاكس كما هو موضح في الرسم التوضيحي 4.
3. قم بفك مسامير ربط مقبض الباب، وانقلها إلى الجانب المعاكس لباب المجمد كما هو موضح في الرسم التوضيحي 7.
4. قم بإزالة مصد الباب، وانقله إلى الجانب المعاكس لباب المجمد كما هو موضح في الرسم التوضيحي 6.
5. قم بفك مسامير المفصلة من المفصلة العليا، ثم قم بتحويل المفصلة إلى الجانب المعاكس وأعد إدخال المسامير في المفصلة العلوية. راجع الرسم التوضيحي 2.

ملاحظة: عند عكس دوران الباب، يتوفر لك غطاء مفصلة علوية (على الجانب الأيسر) من أجل راحتك.

6. حدد موضع المقبض على الجانب المعاكس لباب المجمد، وقم بتركيب المقابض على الباب كما هو موضح في الرسم التوضيحي 3.
7. أحكم ربط جميع المسامير، وضع باب المجمد جانباً إلى أن يتم تثبيت المفصلات وباب حجرة التلاجة في مكانهما.

باب التلاجة

1. قم بإزالة مجموعة مقبض التلاجة كما هو مبين، واجمع جميع الأجزاء معاً. راجع الرسم التوضيحي 5.
2. قم بإزالة سدادة فتحة مفصلة الباب من باب التلاجة، وانقلها إلى الجانب المعاكس من فتحة المفصلة كما هو موضح في الرسم التوضيحي 4.
3. قم بفك مسامير ربط مقبض الباب، وانقلها إلى الجانب المعاكس لباب التلاجة كما هو موضح في الرسم التوضيحي 7.
4. قم بإزالة مصد الباب، وانقله إلى الجانب المعاكس لباب التلاجة كما هو موضح في الرسم التوضيحي 6.

5. حدد موضع مقبض التلاجة على الجانب المعاكس لباب التلاجة كما هو موضح في الرسم التوضيحي 5 وقم بدق المسامير العلويين في المقبض أولاً، ثم قم بمحاذاة الجزء السفلي للمقبض واربطه بمسار التثبيت.
6. أحكم ربط جميع المسامير، وضع باب التلاجة جانباً حتى يتم تركيب المفصلة السفلية في الجانب المعاكس من التلاجة.

مقابض نصف كروية - مجوفة في الباب (في بعض الموديلات)

الخزانة

1. قم بفك المسامير ذات الرأس من جانب المقبض وانقلها إلى الجانب المعاكس. راجع الرسم التوضيحي 1-1.
2. قم بإزالة سدادات فتحة مفصلة الخزانة من أعلى الخزانة وانقلهم إلى فتحات مفصلة الجانب المعاكس كما هو مبين في الرسم التوضيحي 1-2.

الأبواب

1. قم بإزالة سدادة فتحة مفصلة الباب من أعلى باب المجمد، وانقلها إلى الجانب المعاكس كما هو موضح في الرسم التوضيحي 3.
2. قم بإزالة مصد الباب من أبواب المجمد والتلاجة وانقله إلى الجانب المعاكس. راجع الرسم التوضيحي 5.

إزالة الأبواب والمفصلات

ملاحظات:

- قد يتم عكس الرسم التوضيحي إذا تم عكس دوران الباب.
 - وفر دعماً إضافياً للأبواب أثناء إجراء نقل المفصلات، ولا تعتمد على مغناطيس الأبواب لحمل الأبواب في موضعها أثناء عملك.
1. أعد الأجزاء للمفصلة السفلية كما هو موضح، وأحكم ربط المسامير، وأعد باب التلاجة.
 2. قم بتجميع الأجزاء للمفصلة الوسطى كما هو موضح وأحكم ربط المسامير. راجع الرسم التوضيحي للمفصلة الوسطى، وأعد باب المجمد.
 3. قم بتجميع الأجزاء للمفصلة العلوية كما هو موضح في الرسم التوضيحي للمفصلة العلوية، ولا تحكم ربط المسامير تماماً.
 4. قم بمحاذاة الأبواب حتى يتحاذى أسفل باب المجمد تماماً مع الجزء العلوي من باب التلاجة، وأحكم ربط جميع المسامير.

الخطوات النهائية

1. تحقق من جميع الفتحات للتأكد من أن السدادات والمسامير في موضعها الصحيح، وأعد تثبيت غطاء المفصلة العلوية. راجع الرسم التوضيحي للمفصلة العلوية.
- النمط 1** - يوجد على الجانب الأيسر لشبكة القاعدة لسان قابل للإزالة وهو عبارة عن سدادة فتحة مفصلة سفلية. انزع هذا اللسان من شبكة القاعدة وأدخل سدادة فتحة المفصلة السفلية في فتحتها. راجع الرسم التوضيحي لشبكة القاعدة.
2. أعد شبكة القاعدة. راجع الرسم التوضيحي لشبكة القاعدة.
3. أدخل قابس التلاجة أو أعد توصيل القدرة.
4. قم بإعادة ضبط مفاتيح التحكم. راجع "استخدام مفاتيح التحكم".
5. أعد جميع أجزاء الباب القابلة للإزالة إلى الباب والأطعمة إلى التلاجة.

أبواب الثلجة

الأدوات اللازمة: مفتاح ربط صندوقي سداسي الرأس 5/16 بوصة، ومفك فيليبس #2، مفك عادة، مفتاح ربط مفتوح الفك 5/16 بوصة، وسكين معجون 2 بوصة مسطح.

ملاحظة مهمة:

- قم بإيقاف تشغيل التحكم في الثلجة وافصل قابس الثلجة أو افصل الطاقة قبل البدء، و قم بإخراج الأطعمة وأي أبواب قابلة للضبط أو صناديق منافع من الأبواب.
- في حال إزالة الأبواب واستبدالها فقط، تتشابه التعليمات بغض النظر عن طراز الباب. راجع "إزالة الأبواب والمفصلات" و "استبدال الأبواب والمفصلات"، فيما بعد في هذا القسم.
- قد يكون لديك أبواب النمط 1 قياسية أو أبواب كنتورية النمط 2 حسب الموديل الخاص بك، إذا كنت تريد عكس دوران الباب أيضًا، اتبع التعليمات الخاصة بنمط الباب ذات الصلة.
- كافة الرسومات المشار إليها في الإرشادات التالية مضمنة لاحقًا في هذا القسم بعد "الخطوات النهائية".

إزالة الأبواب والمفصلات

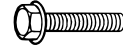

مسمار قلاووظ للمفصلة سداسي الرأس 5/16 بوصة

1. انزع قابس الثلجة أو افصل القدرة.
 2. افتح باب الثلجة وقم بإزالة شبكة القاعدة من المقدمة السفلية للثلجة. راجع الرسم التوضيحي لشبكة القاعدة.
 3. أغلق باب الثلجة واجعل البابين مغلقين حتى تستعد لرفعهما بدون الخزانة.
- ملاحظة:** وفر دعما إضافيا للأبواب أثناء إجراء نقل المفصلات. ولا تعتمد على مغناطيس الأبواب لحمل الأبواب في موضعها أثناء عملك.
4. قم بإزالة الأجزاء للمفصلة العلوية كما هو موضح في الرسم التوضيحي للمفصلة العلوية. ارفع باب المجدد بدون الخزانة.
 5. قم بإزالة الأجزاء للمفصلة الوسطى كما هو موضح في الرسم التوضيحي للمفصلة الوسطى. ارفع باب الثلجة بدون الخزانة.
 6. قم بإزالة الأجزاء للمفصلة السفلية كما هو موضح في الرسم التوضيحي للمفصلة السفلية.

ملاحظة مهمة: إذا أردت أن تعكس الباب بحيث يفتح في الاتجاه المعاكس، اتبع إرشادات "عكس الأبواب (اختياري)". وإذا كنت لا تعكس الأبواب، راجع "إزالة الأبواب والمفصلات".

عكس الأبواب (اختياري)

النمط 1 – الأبواب القياسية

راجع رسومات النمط 1 الكاملة لاحقًا في هذا القسم.



سدادة فتحة مفصلة الباب



سدادة فتحة مفصلة الخزانة



غطاء مسمار مقبض الباب



مسمار مقبض ذو رأس مستديرة



مسمار مصد الباب



مسمار ربط مقبض الباب



مسمار مقبض ذو رأس مسطحة



واجهة مسمار ربط مقبض الباب

الخزانة

1. قم بفك مسامير قلاووظ للمفصلة سداسية الرأس 5/16 بوصة من جانب المقبض وانقلها إلى الجانب المعاكس. راجع الرسم التوضيحي 1-1.
2. قم بإزالة سدادات فتحة مفصلة الخزانة من أعلى الخزانة وانقلهم إلى فتحات مفصلة الجانب المعاكس كما هو مبين في الرسم التوضيحي 1-2.

باب المجدد

1. قم بإزالة مجموعة مقبض المجدد كما هو مبين، واجمع جميع الأجزاء معًا. راجع الرسم التوضيحي 2.
2. قم بإزالة سدادة فتحة مفصلة الباب، وانقلها إلى الجانب المعاكس كما هو موضح في الرسم التوضيحي 3.
3. قم بفك مسامير ربط مقبض الباب، وانقلها إلى الجانب المعاكس لباب المجدد كما هو موضح في الرسم التوضيحي 4.
4. قم بإزالة مصد الباب، وانقله إلى الجانب المعاكس لباب المجدد كما هو موضح في الرسم التوضيحي 5.
5. حدد موضع المقبض على الجانب المعاكس لباب المجدد، وقم بتركيب المقابض على الباب كما هو موضح في الرسم التوضيحي 2.
6. أحكم ربط جميع المسامير. ضع الباب جانبًا إلى أن يتم تثبيت باب حجرة الثلجة في مكانها.

باب الثلجة

1. قم بإزالة مجموعة مقبض الثلجة كما هو مبين، واجمع جميع الأجزاء معًا. راجع الرسم التوضيحي 1-6.
2. قم بفك مسمار مقبض الكتف من باب الثلجة كما هو مبين. قم بجمع جميع الأجزاء معًا. راجع الرسم التوضيحي 2-6.
3. قم بإزالة سدادة فتحة مفصلة الباب من باب الثلجة، وانقلها إلى الجانب المعاكس من فتحة المفصلة كما هو موضح في الرسم التوضيحي 3.
4. قم بفك مسامير ربط مقبض الباب، وانقلها إلى الجانب المعاكس لباب الثلجة كما هو موضح في الرسم التوضيحي 4.
5. قم بإزالة واجهة مسامير ربط مقبض الباب، وانقلها إلى الجانب المعاكس لباب الثلجة كما هو موضح في الرسم التوضيحي 7.
6. حدد موضع مسمار مقبض الكتف على الجانب المعاكس لباب الثلجة وادق المسمار كما هو موضح في الرسم التوضيحي 2-6.
7. قم بإزالة مصد الباب، وانقله إلى الجانب المعاكس لباب الثلجة كما هو موضح في الرسم التوضيحي 5.

توصيل مصدر المياه

التوصيل بالثلاجة

1. انزع قابس الثلاجة أو افصل القدرة.
2. وصل الأنبوب النحاس بمدخل الصمام باستخدام صامولة الضغط والجلبة كما هو مبين، وأحكم ربط صامولة الضغط. ولا تفرط في إحكام الربط.
3. استخدم قامطة الأنبوب على الجزء الخلفي للثلاجة لإحكام ربط الأنبوب بالثلاجة كما هو مبين، وبحول هذا دون إلحاق الضرر بالأنبوب عندما يتم دفع الثلاجة للخلف قبالة الجدار.
4. قم بتشغيل صمام الإغلاق.
5. تحقق من التسريبات. وقم بإحكام ربط أي وصلات (بما في ذلك الوصلات في الصمام) أو الصواميل التي تسرب.

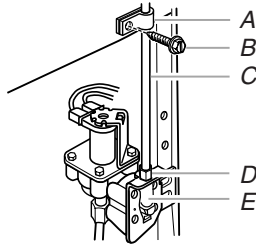

A. قامطة أنابيب
B. مسمار قلاووظ لقامطة الأنابيب
C. أنبوب نحاس
D. صامولة الضغط
E. مدخل الصمام

6. إن صانع الثلج مجهز بمصفاة مياه داخلية. إذا تطلبت ظروف المياه مصفاة مياه ثانية، قم بتركيبها في أنبوب المياه مقاس ¼ بوصة (6.35 ملم) عند أي وصلة للأنبوب. احصل على مصفاة المياه من أقرب موزع محلي للأجهزة.

استكمال التركيب

تحذير



خطر التعرض لصدمة كهربائية

1. أدخل القابس في مأخذ تيار مؤرض مزود بـ 3 شعب.
لا تقم بإزالة الشعبة الأرضية.
لا تستخدم مهائى تيار.
لا تستخدم كبل إطالة.
قد يؤدي عدم اتباع هذه الإرشادات إلى الوفاة أو اندلاع الحريق أو التعرض لصدمة كهربائية.

1. أدخل القابس في مأخذ تيار مؤرض مزود بـ 3 شعب.

ملاحظة: اترك 24 ساعة لإنتاج الدفعة الأولى للثلج. وتجاهل أول ثلاث دفعات للثلج المنتج. اترك 3 أيام لملء حاوية الثلج تمامًا.

اقرأ كافة التوجيهات قبل أن تبدأ.

ملاحظة مهمة: إذا قمت بتشغيل الثلاجة قبل توصيل أنبوب المياه؛ أو وقف تشغيل (OFF) صانع الثلج.

التوصيل بأنبوب المياه

1. انزع قابس الثلاجة أو افصل القدرة.
2. أوقف تشغيل (OFF) مصدر المياه الرئيسي. وقم بتشغيل (ON) أقرب صنوبر لمدة طويلة بما يكفي لتنظيف أنبوب المياه.
3. عيّن موقع أنبوب المياه الباردة الرئيسي من ½ بوصة إلى ¾ بوصة (من 1.25 إلى 3.18 سم) بالقرب من الثلاجة.

ملاحظة مهمة:

- تأكد من أنها أنبوب مياه باردة.
 - سيوفي الأنبوب الأفقي بالعرض، ولكن انقب في الجانب العلوي للأنبوب وليس السفلي، يساعد هذا على إبعاد المياه عن الحفر والرواسب الطبيعية من التجمع في الصمام.
4. حدّد طول الأنبوب النحاس الذي تحتاج إليه. وقم بالقياس من الوصلة الموجودة على المؤخرة اليسرى السفلية للثلاجة إلى أنبوب المياه. أضف 7 أقدام (2.1 متر) للسماح بالتنظيف. استخدم أنبوب نحاس قطره الخارجي ¼ بوصة (6.35 ملم)، وتأكد أن قطع طرفي هذا الأنبوب تم بشكل مربع.
 5. باستخدام مثقاب لاسلكي، انقب فتحة ¼ بوصة في أنبوب المياه الباردة التي قمت بتحديد ها.

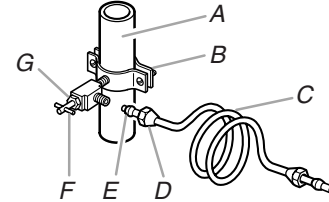

A. أنبوب مياه باردة
B. قامطة الأنابيب
C. أنبوب نحاس
D. صامولة الضغط
E. جلبة الضغط
F. صمام إغلاق
G. صامولة حشو

6. اربط صمام الإغلاق بأنبوب المياه الباردة بقامطة الأنابيب. تأكد أن طرف المنفذ مدرج بإحكام في الفتحة المثقوبة ¼ بوصة في أنبوب المياه وأن الفلكة تحت قامطة الأنابيب. وأحكم ربط صامولة الحشو. وأحكم ربط المسامير القلاووظ لقامطة الأنابيب ببطء وبشكل متساو بحيث تجعل الفلكة كسداد محكم مانع للماء. ولا تفرط في إحكام الربط وإلا قد تحطم الأنبوب النحاس.
7. قم بزلق جلبة الضغط وصامولة الضغط على الأنبوب النحاس كما هو مبين. وقم بإدراج طرف الأنبوب في طرف المنفذ مباشرة بقدر ما سوف تدرج. اربط صامولة الضغط على طرف المنفذ بمفتاح الربط الانضباطي. ولا تفرط في إحكام الربط.
8. ضع الطرف الحر للأنبوب في حاوية أو حوض، وقم بتشغيل مصدر المياه الرئيسي. واجعل المياه تتدفق عبر الأنبوب حتى تصبح المياه صافية. وأوقف تشغيل صمام الإغلاق لأنبوب المياه، ولف الأنبوب النحاس.

المتطلبات الكهربائية

تحذير



خطر التعرض لصدمة كهربائية

يجب التوصيل بمأخذ تيار مؤرض.

لا تقم بإزالة الشعبة الأرضية.

لا تستخدم مهابى تيار.

لا تستخدم كبل إطالة.

قد يؤدي عدم اتباع هذه الإرشادات إلى الوفاة أو اندلاع الحريق أو التعرض لصدمة كهربائية.

قبل نقل الثلاجة لموقعها النهائي، من المهم التأكد أن لديك اتصالاً كهربائياً سليماً:

أسلوب التأريض الموصى به

يلزم وجود مصدر كهربائي لتيار متردد أرضي ومزود بمنصهر 10 أمبير / 115 فولت / 60 هرتز (للقابس رقم 1) أو 240/220 فولت / 50 هرتز (للقابس رقم 2 أو 3) أو 220 فولت / 60 هرتز (للقابس رقم 3).

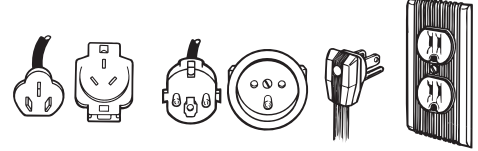

قابس رقم 1 قابس رقم 2 قابس رقم 3

يُوصى بتوفير دائرة منفصلة لا تخدم سوى الثلاجة، واستعن بمأخذ لا يمكن إيقاف تشغيله بمفتاح أو سلسلة جر، وتجنب استخدام كبل إطالة.

تحذير



خطر التعرض لصدمة كهربائية

افصل الطاقة قبل إجراء عملية الصيانة.

أعد كافة الأجزاء والألواح قبل التشغيل.

قد يؤدي عدم الالتزام بهذه الإرشادات إلى الوفاة أو الصدمة الكهربائية.

ملاحظة: قبل تنفيذ أي نوع من أنواع التركيب أو التنظيف أو إزالة المصباح الكهربائي، حوّل مفتاح التحكم (سواء أكان مخصصاً للتحكم في الترموستات أو الثلاجة أو المجمد على حسب الموديل) إلى وضع إيقاف التشغيل (OFF) ثم افصل مصدر التيار الكهربائي عن الثلاجة. وعند الانتهاء، أعد توصيل الثلاجة بالمصدر الكهربائي وأعد ضبط مفتاح التحكم (سواء أكان مخصصاً للتحكم في الترموستات أو الثلاجة أو المجمد على حسب الموديل) إلى الإعداد المطلوب.

بالنسبة للمملكة العربية السعودية:

تم تصنيع الثلاجة الجديدة خصيصاً كي تتوافق مع كافة المعايير والاشتراطات في المملكة العربية السعودية.

يمكن أن تشير بعض الرموز الموجودة في تعليمات التركيب إلى المتطلبات الكهربائية في الدول الأخرى، لذا نحيطكم علماً بهذه الملاحظات المحددة.

يمكن أن تحتاج ثلاجتك إلى توصيلها بمدخل تيار كهربائي متردد فقط بطرف أرضي بجهد 220 فولت 60 هرتز 10 أمبير (القابس 3).

متطلبات مصدر المياه

اجمع الأدوات والأجزاء اللازمة قبل بدء التثبيت، وقرأ الإرشادات الخاصة بأي أدوات مذكورة هنا واتبعها.

الأدوات اللازمة:

- مفك بشفرة مسطحة
- مفك صواميل ¼ بوصة
- مفتاحاً ربط مفتوح الفك أو انضباطي 7/16 بوصة و ½ بوصة
- لقمة ثقب ¼ بوصة
- مثقاب لاسلكي

ملاحظة: يتوفر لدى موزع الثلاجات المحلي صندوق عدة يحتوي على صمام إغلاق سرجي النوع ¼ بوصة (6.35 ملم) ووصلة أنابيب وأنابيب نحاس. قبل الشراء، تأكد أن الصمام سرجي النوع يتوافق مع القوانين المحلية للأشغال الصحية. لا تستخدم صماماً من النوع الثاقب أو صماماً سرجياً ¾ بوصة (4.76 ملم) والذي يحد من تدفق المياه وينسد بسهولة أكبر.

ملاحظة مهمة:

- يجب أن تُلبى كافة التركيبات متطلبات قانون الأشغال الصحية المحلي.
- استخدم أنبوب نحاس وتحقق من وجود تسريبات. وثّبت الأنابيب النحاس فقط في المناطق التي تستظل فيها درجة الحرارة المألوفة أعلى من درجة التجمد.

ضغط المياه

يلزم مصدر مياه باردة صالحة للشرب بضغط مياه يتراوح ما بين 30 و 120 رطلاً لكل بوصة مربعة (207 و 827 كيلو باسكال) لتشغيل موزع المياه وصانع الثلج. إذا كان لديك أسئلة حول ضغط المياه، اتصل بفني مُرخص معتمد.

مصدر مياه التناضح العكسي

ملاحظة مهمة: يجب أن يكون ضغط مصدر المياه القادمة من نظام التناضح العكسي والذهاب إلى صمام إدخال المياه للثلاجة ما بين 30 و 120 رطلاً لكل بوصة مربعة (207 و 827 كيلو باسكال).

إذا تم توصيل نظام ترشيح مياه التناضح العكسي بمصدر المياه الباردة، يجب أن يكون الحد الأدنى لتناسب ضغط المياه إلى نظام التناضح العكسي هو 40 إلى 60 رطلاً لكل بوصة مربعة (من 276 إلى 414 كيلو باسكال).

إذا كان تناسب ضغط الماء إلى نظام التناضح العكسي أقل من 40 إلى 60 رطلاً لكل بوصة مربعة (من 276 إلى 414 كيلو باسكال):

- تحقق لتعرف ما إذا كان مرشح الرواسب في نظام التناضح العكسي مسدوداً. وقم باستبدال المرشح إذا لزم الأمر.
 - اترك صهريج التخزين في نظام التناضح العكسي يمتلئ مرة أخرى بعد الاستخدام الكثيف.
- إذا كان لديك أسئلة حول ضغط المياه؛ اتصل على فني مُرخص ومؤهل.

إرشادات التركيب

متطلبات الموقع

⚠ تحذير



خطر الانفجار

أبعد المواد القابلة للاشتعال والأبخرة مثل البنزين- عن الثلاجة.
قد يؤدي عدم الالتزام بهذه الإرشادات إلى الوفاة أو الانفجار أو الحريق.

ملاحظة مهمة: تم تصميم هذه الثلاجة للاستخدام المنزلي فقط.

اترك حيزاً قدره 1/2 بوصة (1.25 سم) حول كل جانب من جوانب الثلاجة ومن أعلاها وذلك لضمان تهوية مناسبة. واترك حيزاً قدره 1 بوصة (2.54 سم) للجانب الخلفي من الثلاجة. ويوصى بزيادة هذا الحيز في الخلف من أجل التوصيلات الخاصة بأنبوب المياه إذا كانت الثلاجة مزودة بصانع ثلج. عند تثبيت الثلاجة قباله حائط ثابت، اترك حيزاً إضافياً قدره 2 بوصة (5.08 سم) على جانب المفصلة (قد تتطلب موديلات أخرى مساحة أكبر) لتوفير مساحة أكبر لفتح باب الثلاجة.

ملاحظة: الثلاجة معدة للاستخدام في مكان تتراوح درجة حرارته بين 55 درجة فهرنهايت (13 درجة مئوية) كحد أدنى و110 درجة فهرنهايت (43 درجة مئوية) كحد أقصى. أما بالنسبة لأفضل درجة حرارة للمكان الذي توضع فيه الثلاجة للعمل بكفاءة دون استهلاك قدر كبير من الكهرباء مع توفير درجة عالية من التبريد فتتراوح بين 60 درجة فهرنهايت (15 درجة مئوية) و90 درجة فهرنهايت (32 درجة مئوية). يوصى بعدم تثبيت الثلاجة بالقرب من مصدر حرارة مثل فرن أو شبكة تدفئة أو تبريد.

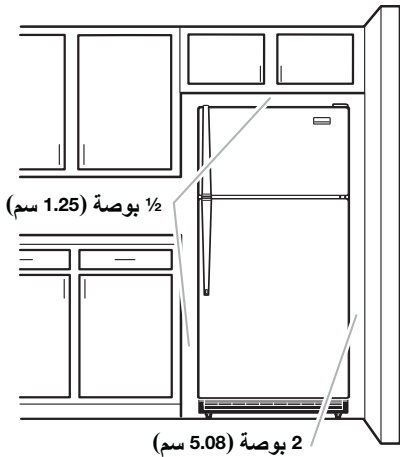

إزالة تغليف الثلاجة

⚠ تحذير

خطر الوزن الزائد

استعن بشخصين أو أكثر لنقل الثلاجة وتركيبها.
قد يؤدي عدم الالتزام بهذه الإرشادات إلى الإصابة بآلام الظهر أو غيرها من الإصابات.

إزالة تغليف الثلاجة

ملاحظة مهمة: يحظر إزالة البطانة الهوائية غير الثابتة المصنوعة من الفوم الأبيض من الجانب الخلفي للوحة التحكم الموجودة على سقف الثلاجة. وفي حالة إزالتها، قد يتساقط الثلج من المجمد مما يتسبب في تكوين كتل ثلجية.

1. استعن بشخصين أو أكثر لإزالة الثلاجة إلى أحد الجوانب، ثم انزع المسامير التي تثبت الغطاء البلاستيكي بأسفل الثلاجة، ثم كرر الأمر نفسه من الجانب المقابل.

2. حدد مكان قدم الفرملة داخل درج الخضراوات، ثم أدخلها في الفتحة السفلية لمجموعة المسامير اللولبية في الجزء الأمامي الملتصق بالثلاجة.

ملاحظة: تستخدم قدم الفرملة عند تسوية الثلاجة. ولتسوية الثلاجة؛ راجع "ضبط الأبواب".

3. قم بإزالة الشريط وبقايا اللصق من على أسطح الثلاجة قبل تشغيلها. حك المادة اللاصقة بكمية صغيرة من سائل صابون الأطباق مستخدماً أصابعك، وامسح موضع المادة اللاصقة بمياه دافئة وجفّفه بقطعة قماش ناعمة.

ملاحظة: يحظر استخدام الآلات الحادة أو الكحول المحمّر أو السوائل القابلة للاشتعال أو المنظفات الكاشطة لإزالة الشريط أو اللصق، فقد تتسبب هذه المنتجات في تلف سطح الثلاجة. للحصول على مزيد من المعلومات؛ راجع "سلامة الثلاجة".

نقل الثلاجة:

إن الثلاجة وزنها ثقيل. وعندما تنقلها للتنظيف أو الصيانة والإصلاح؛ تأكد من تغطية الأرضية بالكرتون أو الألواح الصلدة لتجنب إلحاق الضرر بالأرضية. واسحب دائما الثلاجة باستقامة للخارج عند نقلها، ولا تذبذب أو "تمشي" الثلاجة عند محاولة نقلها لتجنب حدوث ضرر بأرضيتها.

تنظيف الثلاجة قبل الاستخدام

بعد إزالة كافة مواد التغليف، نظّف داخل الثلاجة قبل استخدامها، وراجع إرشادات التنظيف في "العناية بالثلاجة".

معلومات مهمة عن الرفوف والأغطية الزجاجية ينبغي معرفتها:

يحظر استخدام الماء الدافئ في تنظيف الرفوف أو الأغطية الزجاجية عندما تكون باردة؛ فقد تنكسر هذه الرفوف أو الأغطية إذا تعرضت لتغيرات مفاجئة في درجة الحرارة أو تأثير مفاجئ مثل صدمة قوية. والزجاج المقسى مصمم للتحطم إلى العديد من القطع الصغيرة في حجم الحصى. وبعد ذلك أمراً طبيعياً. جدير بالذكر أن الرفوف الزجاجية والأغطية ثقيلة الوزن؛ لذا استخدم كلتا اليدين عند إزالتها لتجنب تعرضهم للسقوط.

سلامة الثلجة

إن سلامتك وسلامة الآخرين أمر هام جدًا

لقد وضعنا العديد من رسائل السلامة المهمة الخاصة بالثلجة في هذا الدليل؛ لذا احرص دائمًا على قراءة رسائل السلامة والالتزام بها.

هذا هو رمز تنبيه السلامة.

ينبهك هذا الرمز إلى المخاطر المحتملة التي قد تتسبب في حدوث حالات وفاة أو تتسبب في إلحاق الإصابة بك أو بالغير.

تظهر كل رسائل السلامة بعد رمز تنبيه السلامة وعقب كلمتي "DANGER" (خطر) أو "WARNING" (تحذير).

وتعني هاتان الكلمتان ما يلي:



قد تتعرض للوفاة أو الإصابة البالغة على الفور في حال عدم اتباعك للإرشادات.

خطر ⚠️

قد تتعرض للوفاة أو الإصابة البالغة في حالة عدم اتباعك للإرشادات.

تحذير ⚠️

ستطلعك جميع رسائل السلامة على المخاطر المحتملة وتلك على كيفية الحد من فرصة التعرض للإصابة، كما تدلك على ما قد يحدث في حالة عدم اتباعك للإرشادات.

إرشادات مهمة للسلامة

تحذير: للحد من خطر الحريق أو الصدمة الكهربائية أو الإصابة عند استخدام الثلجة اتبع هذه الاحتياطات الأساسية:

- يجب التوصيل بمأخذ تيار مؤرض.
- لا تقم بإزالة الشعبة الأرضية.
- لا تستخدم مهايئ تيار.
- لا تستخدم كبل إطالة.
- افصل الطاقة قبل إجراء عملية الصيانة.
- أعد كافة الأجزاء والألواح قبل التشغيل.
- قم بإزالة الأبواب من ثلاجتك القديمة.
- استخدم منظفات غير قابلة للاشتعال.
- أبعد المواد القابلة للاشتعال والأبخرة -مثل البنزين- عن الثلجة.
- استعن بشخصين أو أكثر لنقل الثلجة وتركيبها.
- افصل مصدر الطاقة قبل تركيب صانع الثلج (في الموديلات المجهزة بعدة صانع الثلج فقط).
- يتعين على أحد فنيي الصيانة المؤهلين تركيب أنبوب المياه وصانع الثلج.
- استخدم زجاجًا قويًا عند توزيع الثلج (في بعض الموديلات).
- هذه الثلجة غير معدة للاستخدام من قبل من يعانون من إصابات أو أمراض بطنية أو حسية أو عقلية (بما فيهم الأطفال) أو من يفتقرون إلى الخبرة والمعرفة، إلا إذا تلقوا تعليمات حول الاستخدام الآمن لها، وتم ذلك تحت إشراف المسؤولين عن سلامتهم.
- يتعين مراقبة الأطفال لضمان عدم عبثهم بالجهاز.
- في حالة تلف كبل مصدر الطاقة؛ يجب استبداله من جانب الجهة المصنعة أو وكيل الخدمة التابع لها أو شخص مؤهل للصيانة لتجنب حدوث خطر.

يرجى الاحتفاظ بهذه الإرشادات

قبل أن تتخلص من مجمدك أو ثلاجتك القديمة:

- انزع الأبواب.
- اترك الرفوف في موضعها بحيث لا يتمكن الأطفال من العبث في الداخل بسهولة.

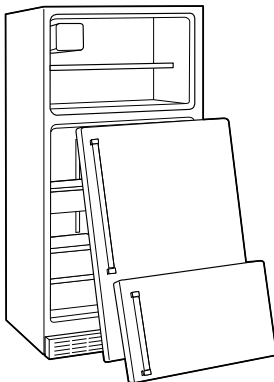

التخلص السليم من ثلاجتك القديمة

تحذير ⚠️

خطر الاختناق

قم بإزالة الأبواب من ثلاجتك القديمة.

قد يؤدي عدم الالتزام بهذه الإرشادات إلى الوفاة أو حدوث إصابة دماغية.

ملاحظة مهمة: إن تعرض الأطفال للخطر واختناقهم ليست بمشكلات من الماضي، ولا تزال خطورة الثلاجات المهجورة أو التي تم التخلص منها قائمة؛ حتى لو بقيت "لبضعة أيام فقط". في حال التخلص من الثلجة القديمة؛ يرجى اتباع هذه الإرشادات للحيلولة دون وقوع حوادث.

