

# KitchenAid<sup>®</sup>

HOME APPLIANCES

# Installation Instructions

Part No. 9752179



**IMPORTANT:**  
Read and save  
these instructions.

**IMPORTANT:**

**Installer:** Leave Installation Instructions with the homeowner.

**Homeowner:** Keep Installation Instructions for future reference.

**Save** Installation Instructions for local electrical inspector's use.

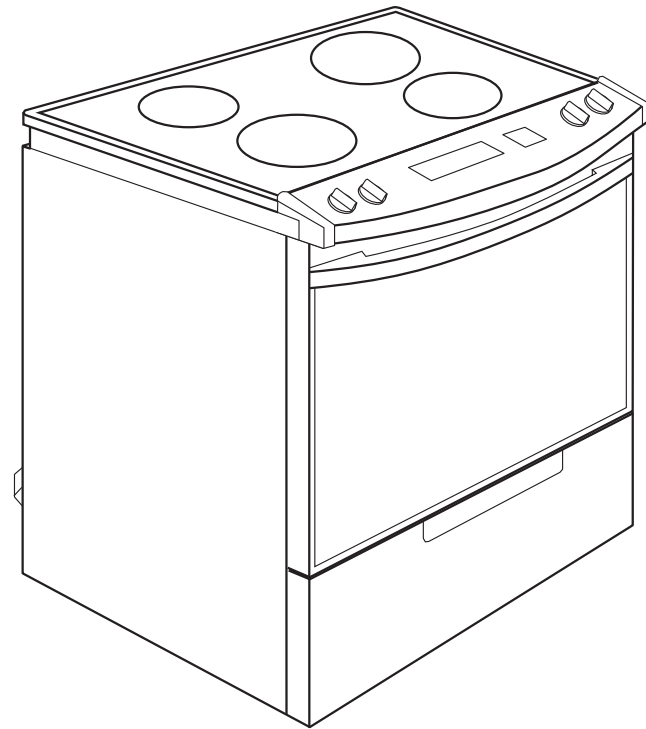

**30" (76.2 cm)**  
**Electric Slide-in Range**  
with self-cleaning  
thermal/convection oven

# Cabinet opening dimensions

25" (63.5 cm) countertop  
24" (61 cm) base cabinet

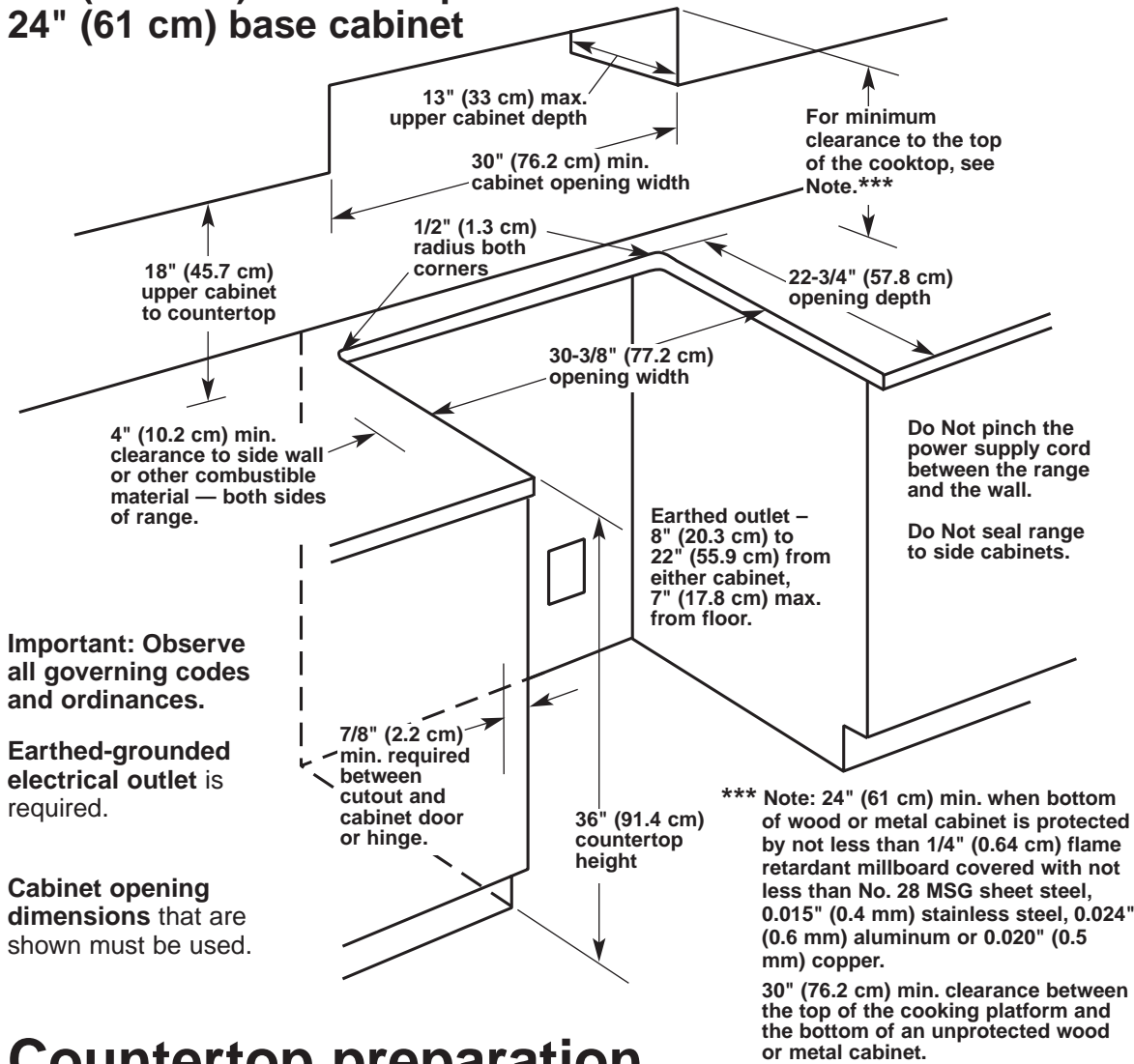

**Important: Observe all governing codes and ordinances.**

Earthen-grounded electrical outlet is required.

Cabinet opening dimensions that are shown must be used.

# Before you start...

Read electrical and carpentry instructions.

**Proper installation** is your responsibility. A qualified technician must install this range. Make sure you have everything necessary for correct installation. It is the customer's responsibility to make sure that the countertop has been properly prepared and that the installation clearances specified on the model/serial rating plate are met. The model/serial rating plate is located on the frame behind the drawer.

**Check location** where range will be installed. The range should be located for convenient use in the kitchen. Recessed installations must provide complete enclosure of the sides and rear of range.

**ALL OPENINGS IN THE WALL OR FLOOR WHERE RANGE IS TO BE INSTALLED MUST BE SEALED.**

**Cutout shown** is for a 25-inch (63.5 cm) countertop with a 24-inch (61 cm) base cabinet and no backsplash. If countertop has a backsplash, see "Countertop preparation."

**Cabinet construction:** This appliance is designed for use in a base cabinet with a depth of 24 inches (61 cm). The maximum depth for overhead cabinets is 13 inches (33 cm). For the minimum vertical clearance between the cooking surface and the overhead cabinets, see Note.\*\*\* Overhead cabinets installed at either side of the appliance must be a minimum of 18 inches (45.7 cm) above the cooking surface. The minimum horizontal distance between the overhead cabinets is 30 inches (76.2 cm).

# Countertop preparation

The cooktop sides of the slide-in range fit over the cutout edge of your countertop.

**If you have a square finish (flat) countertop and the opening width is 30-3/8" (77.2 cm),** no countertop preparation is required.

**Formed front-edged countertops** must have molded edge shaved flat 1/4" (0.64 cm) from each front corner of opening.

**Tile countertops** may need trim cut back 1/4" (0.64 cm) from each front corner and/or rounded edge flattened.

**If countertop opening width is greater than 30-3/8" (77.2 cm),** adjust the 1/4" (0.64 cm) dimension.

**Countertop must be level.** Place level on countertop, first side to side; then front to back. If countertop is not level, range will not be level. Oven must be level for satisfactory baking conditions.

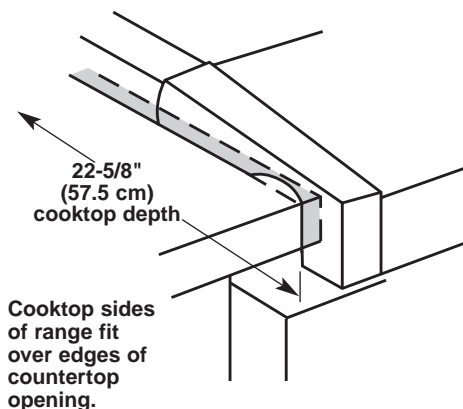
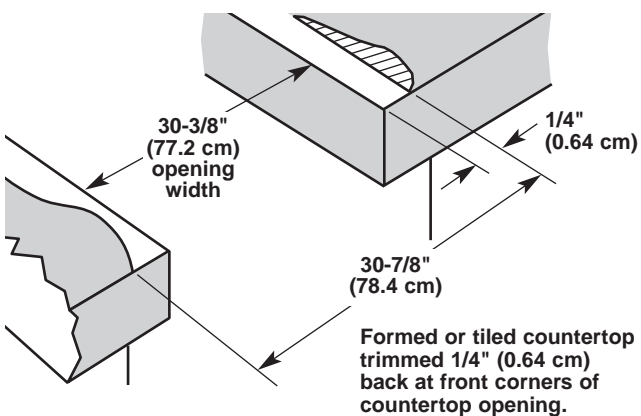

**WARNING**

**Injury Hazard**

**To eliminate the risk of burns or fire, avoid installing cabinet storage above the cooking surface. If cabinets are already installed, reduce the hazard of reaching over a heated cooking surface by installing a range hood. The range hood should extend a minimum of 5 inches out from the bottom front of the cabinets. Reaching over a heated cooking surface could result in a serious burn or other personal injury.**

**Note:** The metal chassis of the range **MUST** be earth-grounded in order for the control panel to work. If the metal chassis of the range is not earth-grounded, NO keypads will operate. Check with a qualified electrician if you are in doubt as to whether the metal chassis of range is earth-grounded.

# Product dimensions

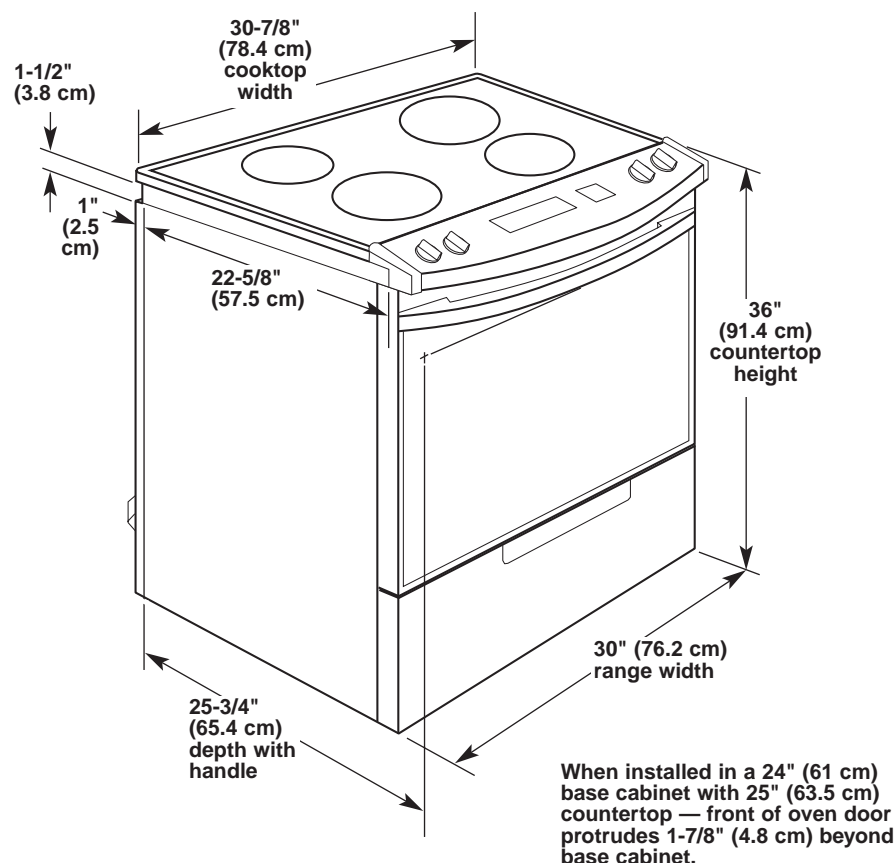

Panel A

# Mobile home installation

The installation of this range must conform to the Manufactured Home Construction and Safety Standards, Title 24 CFR, Part 3280 (formerly the Federal Standard for Mobile Home Construction and Safety, Title 24, HUD, Part 280); or when such standard is not applicable, the Standard for Manufactured Homes Installations (Manufactured Home Sites, Communities and Setups), ANSI A225.1/NFPA 501A, or with local codes\*.

In Canada, the installation of this range must conform with the current standards CAN/CSA-Z240 — latest edition\*\*, or with local codes.

When this range is installed in a mobile home, it must be secured to the floor during transit. Any method of securing the range is adequate as long as it conforms to the standards listed above.

Four-wire power supply cord must be used in a mobile home installation. The appliance wiring will need to be revised.

Copies of the standards listed may be obtained from:

- \* National Fire Protection Association  
Batterymarch Park  
Quincy, Massachusetts 02269
- \*\* Canadian Standard Association  
178 Rexdale Boulevard  
Rexdale (Toronto), Ontario M9W 1R3

# Tools needed for installation:

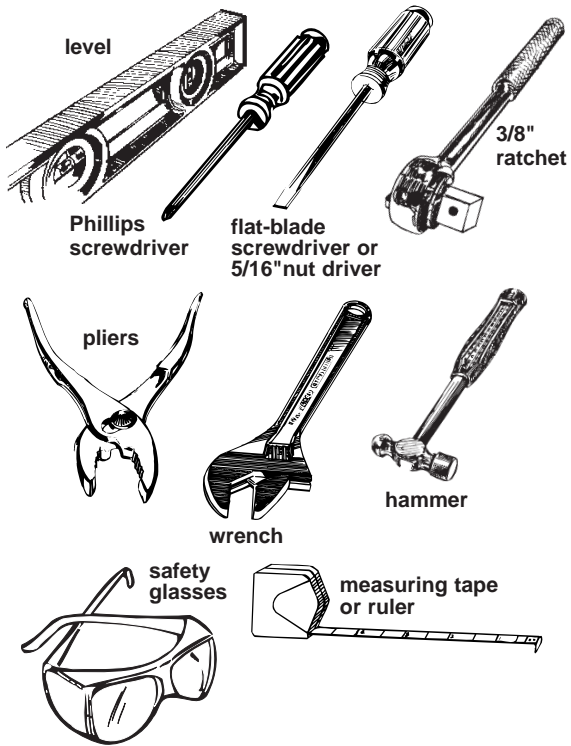

## Now start... With range in kitchen.

**1.** Put on safety glasses. Remove shipping materials, tape and protective film from range. Keep cardboard bottom and shipping base under range. Remove oven racks and parts package from inside oven.

**2.** Take 4 cardboard corners from the carton. Stack one cardboard corner on top of another. Repeat with the other two corners. Place corners lengthwise on the floor in back of range so corners will support outer side edges of range as shown.

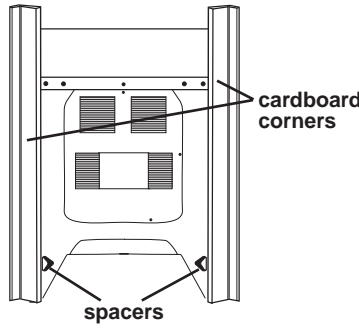

**! WARNING**  
**Injury Hazard**  
Because of the weight and size of the range, two or more people are needed to move and safely install it. Failure to do so could result in serious injury.

**3.** Firmly grasp the range and gently lay it on its back on the cardboard corners.

**4.** Pull cardboard bottom and shipping base firmly to remove.

**5.** Use an adjustable wrench to loosen the leveling legs 1-1/2 turns.

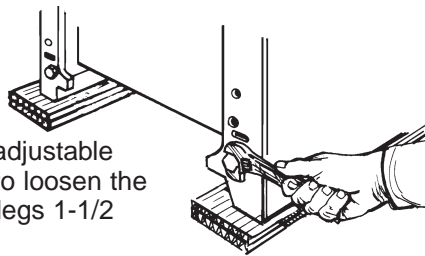

Before moving range, slide it onto cardboard or hardboard.

**6.** Place cardboard or hardboard in front of range. Stand range back up onto cardboard or hardboard.

**7.** Move range close to cabinet opening. Make sure all controls are in the "OFF" position. Make electrical connection. If the factory installed power supply cord cannot be plugged into your outlet, have a qualified electrician install a matching earthed outlet. Do Not modify the power supply cord.

**8.** Remove cardboard or hardboard from under range. Carefully move range into final position.

**9.** Press on front of storage drawer and release to open. Pull drawer open to first stop position. Lift front of drawer to clear white wheels in drawer guides. Remove drawer and set it aside on a protected surface.

**10.** Place rack in oven. Place level on rack, first side to side; then front to back. If range is not level, slide range out of position and use a 3/8" (95 mm) ratchet to adjust the leveling legs up or down. Then slide range back into position.  
NOTE: Oven must be level for satisfactory baking conditions.

**11.** Insert storage drawer into slide rails on sides of drawer opening. Lift front of drawer slightly and push firmly to close drawer.

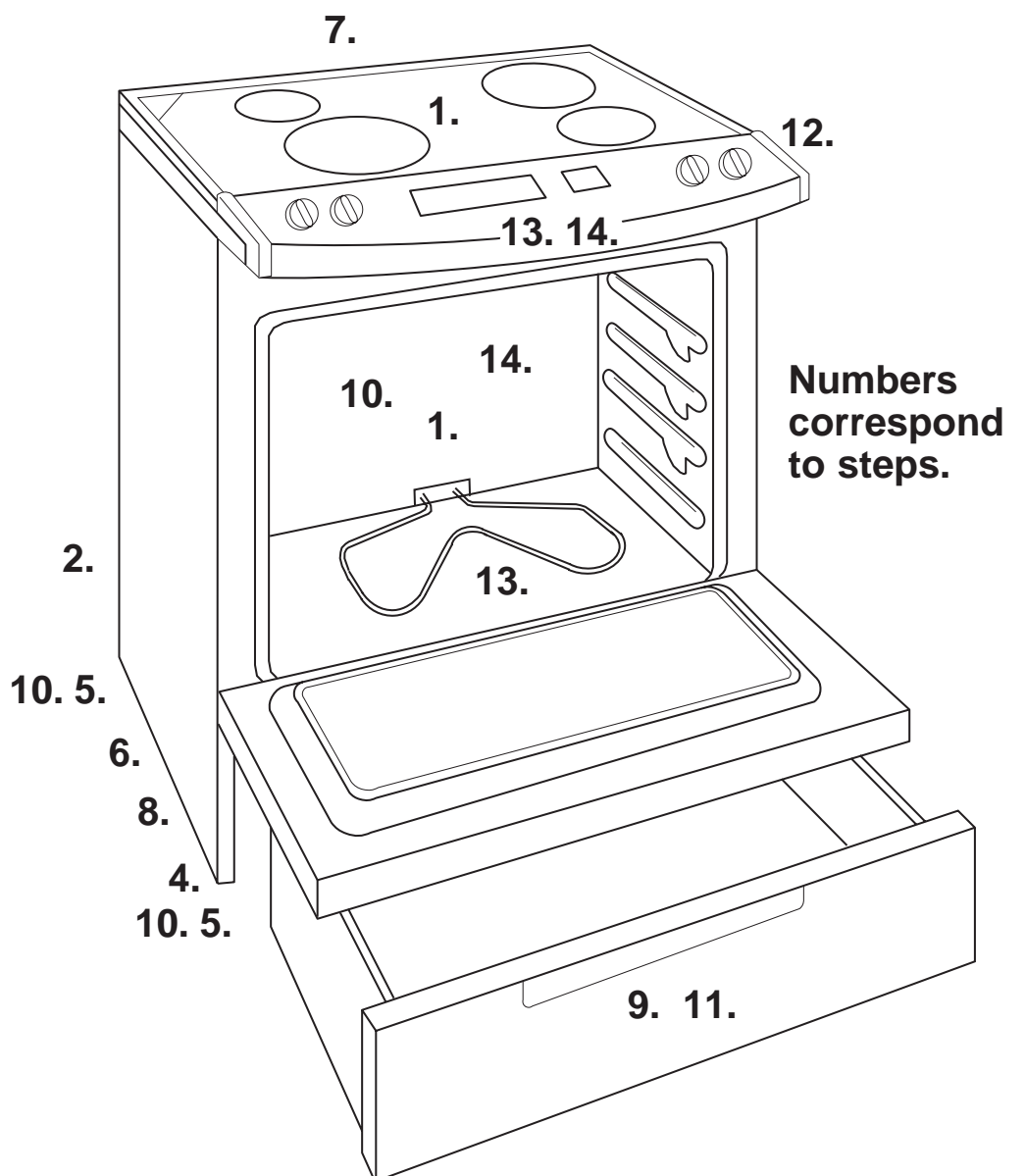

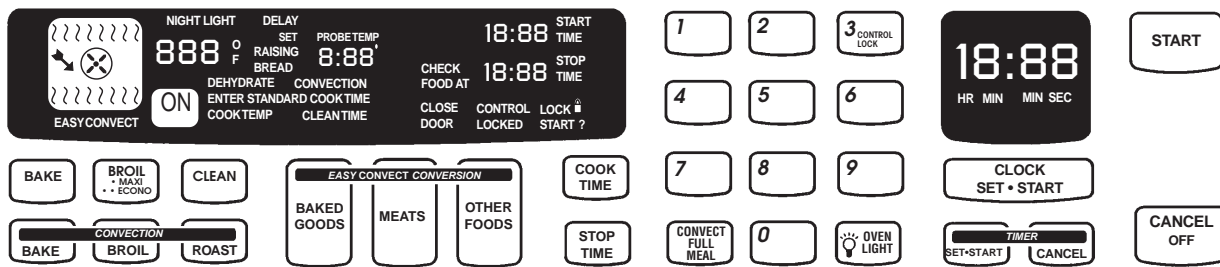

Control panels may vary.

**12.** Push in and turn each surface unit control knob to “HI” position. Check the operation of the cooktop elements and indicator lights.

**13.** Check the operation of the oven element. Press the “BAKE” pad. “350°F” will appear in the temperature display. Press the “START” pad. “LO°F” will appear in the display; then “170°F” (when oven reaches 170°F). As the oven temperature rises, the temperature in the display will increase in 5°F increments until the oven reaches the set temperature.

The bottom element should glow red and the indicator light should be on. The upper element should become hot but not glow red.

Press “CANCEL OFF” pad.

**14.** Check the operation of the broil element. Close the oven door. Press the “BROIL” pad. “500°F” will appear in the temperature display. Press the “START” pad. Look through the oven window. The top element should glow red. Press the “CANCEL OFF” pad.

**To get the most efficient use from your new electric range, read your KitchenAid Use and Care Guide. Keep Installation Instructions and Guide close to the electric range for easy reference.**



## If the range does not operate...

- Check that the circuit breaker is not tripped or the house fuse blown.
- Check that power supply cord is plugged into wall receptacle.

**NOTE:**  
Refer to Use and Care Guide for operating instructions and cleaning instructions.



## WARNING

**Injury Hazard**  
Do Not step, lean or sit on the range, or the drawer or door of the range. Failure to follow this instruction could result in serious injury.

## For cleaning and maintenance...

If removing the range is necessary for cleaning or maintenance, disconnect the electrical supply.

If electrical supply is inaccessible, lift the range slightly at the front and pull the range away from the wall. Pull the range out only as far as necessary to disconnect the electrical supply line.

**Before moving range, slide it onto cardboard or hardboard.**

Remove the range to complete cleaning or maintenance.

Move range back into operating position. Remove drawer. Level the range. Reconnect the electrical supply. Make sure that left rear leveling leg is engaged in the anti-tip bracket.

## Accessories

- Horizontal Backguard  
Part No. 9752090PW – White  
9752090PT – Almond  
9752090PB – Black

## If you need assistance...

The KitchenAid Consumer Assistance Center will answer any questions about operating or maintaining your range not covered in the Installation Instructions. The call is free.

When you call, you will need the range model number and serial number. Both numbers can be found on the model/serial rating plate located on the oven frame behind the door.

KitchenAid Consumer Assistance Center:  
English 1-800-461-5681  
French 1-800-461-5703

## If you need service...

Maintain the quality built into your KitchenAid Appliance — call a KitchenAid-authorized service company.

In the event that your KitchenAid appliance should need service, call the KitchenAid Consumer Assistance Center. A special operator will tell you the name of your nearest

KitchenAid-authorized service company.

KitchenAid Consumer Assistance Center:  
English 1-800-461-5681  
French 1-800-461-5703

# KitchenAid®

APPAREILS MÉNAGERS

# Instructions d'installation

Pièce n° 9752179

 <b>AVERTISSEMENT</b>	
	<b>Risque de blessures</b> Des blessures peuvent survenir lors d'un basculement de la cuisinière.
	Voir les instructions d'installation.

**IMPORTANT :**  
**Lire et conserver ces instructions.**

**IMPORTANT :**

**Installateur :** Remettre les instructions d'installation au propriétaire.

**Propriétaire :** Conserver les instructions d'installation pour consultation ultérieure, ainsi que le gabarit de la bride antibasculement.

**Conserver** les instructions d'installation pour consultation par l'inspecteur local des installations électriques.

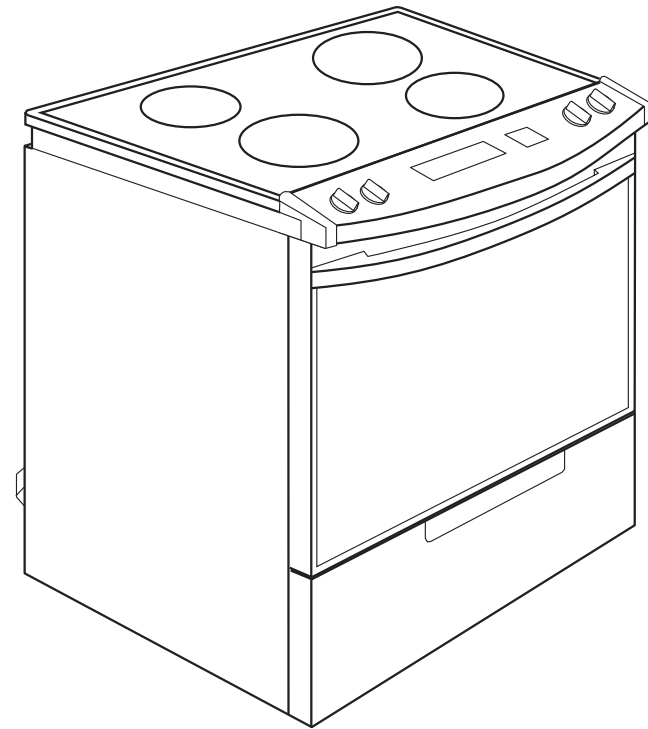

**Cuisinière électrique  
encastrable 76,2 cm (30 po)  
avec four thermique/convection à  
autonettoyage**

# Dimensions de l'ouverture entre les placards

Surface de travail  
63,5 cm (25 po)  
placards inférieurs  
61 cm (24 po)

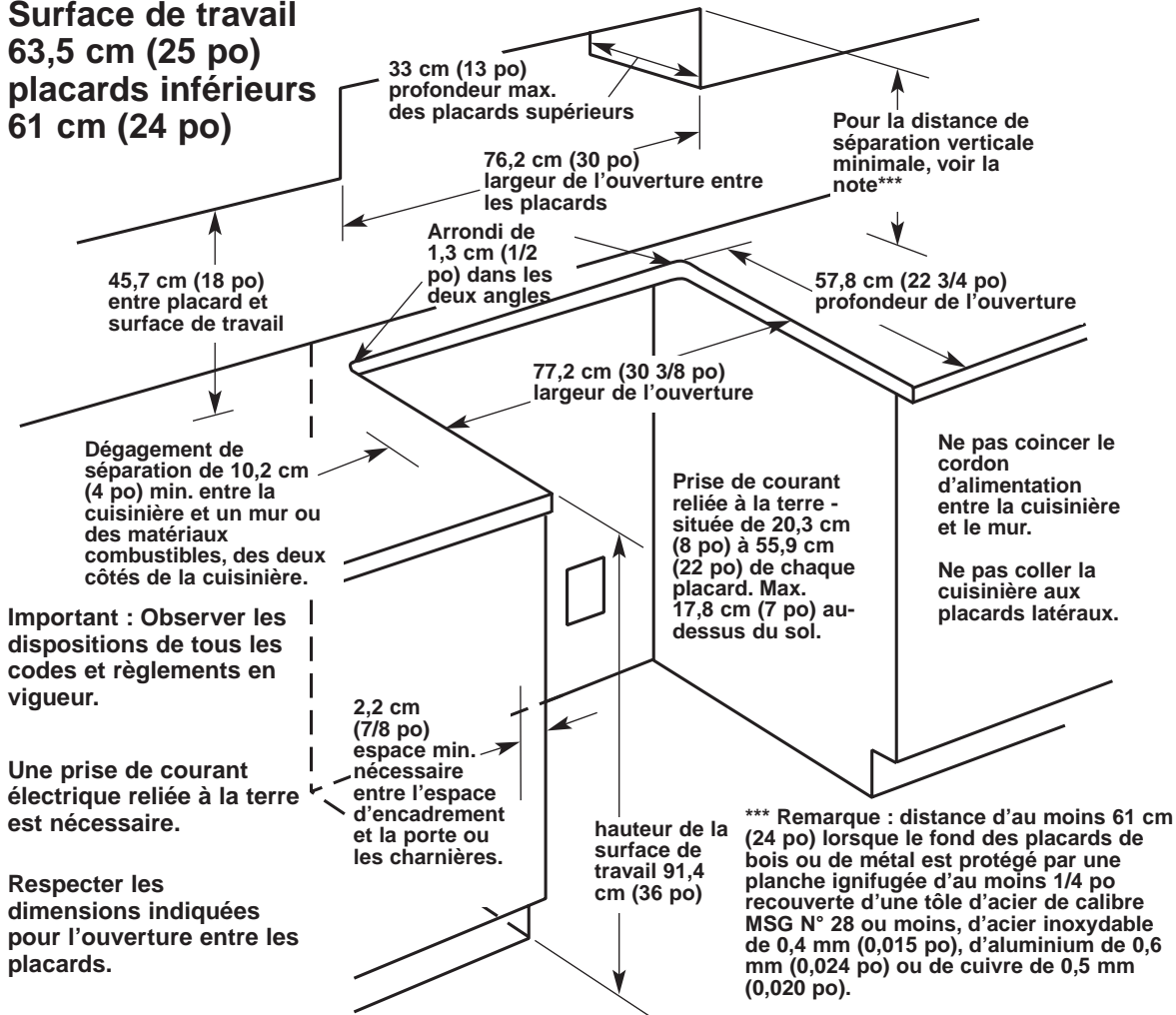

Important : Observer les dispositions de tous les codes et règlements en vigueur.

Une prise de courant électrique reliée à la terre est nécessaire.

Respecter les dimensions indiquées pour l'ouverture entre les placards.

## Préparation de la surface de travail

Le rebord de la cuisinière recouvre les bords de l'ouverture de la surface de travail.

Si vous avez une surface de travail à rebord plat et que l'ouverture est de 77,2 cm (30 3/8 po), aucune préparation de la surface de travail n'est requise.

Surface de travail à rebord avant moulé : Le rebord moulé doit être aplani de 0,64 cm (1/4 po) de chaque coin avant de l'ouverture.

Les surfaces de travail à carrelage peuvent nécessiter que la garniture soit coupée de 0,64 cm (1/4 po) de chaque coin avant, ou que le rebord arrondi soit aplani.

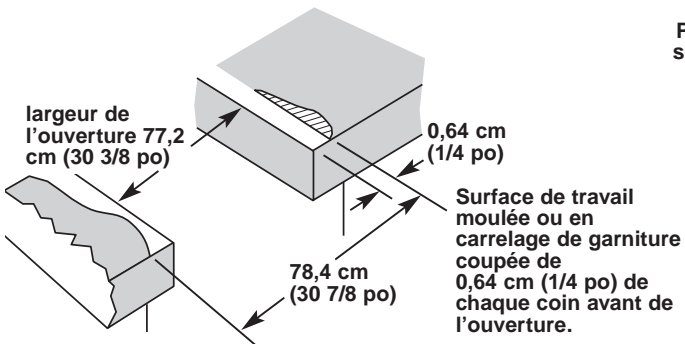

Si la largeur d'ouverture de la surface de travail est supérieure à 77,2 cm (30 3/8 po), ajuster la dimension de 0,64 cm (1/4 po).

La surface de travail doit être d'aplomb. Placer un niveau sur la surface de travail, transversalement puis dans le sens avant/arrière. Si la surface de travail n'est pas d'aplomb, la cuisinière ne sera pas d'aplomb. Pour que la cuisinière produise de bons résultats de cuisson, il faut qu'elle soit d'aplomb.

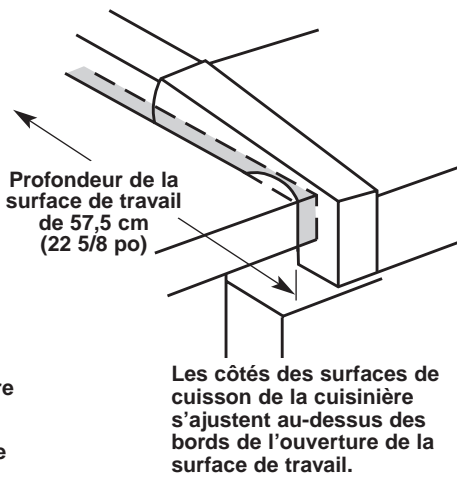

## Dimensions du produit

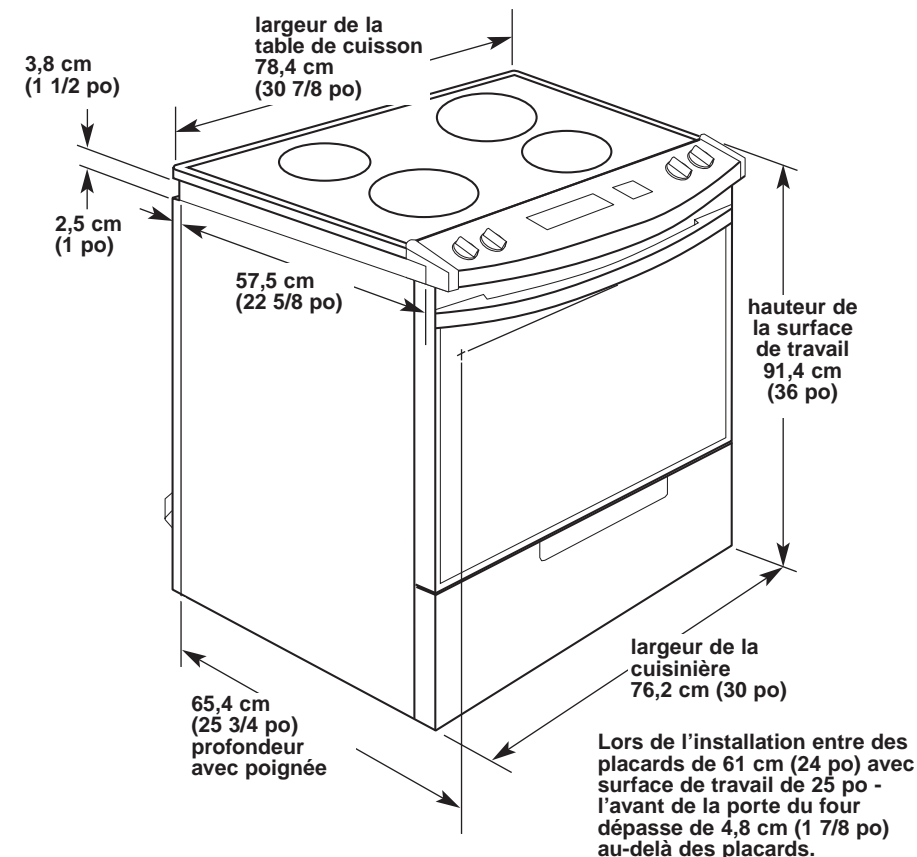

Panneau A

C'est à l'installateur qu'incombe la responsabilité de réaliser une installation correcte. L'installation de cette cuisinière doit être effectuée par un technicien qualifié. Veiller à disposer de tout le matériel nécessaire pour une installation correcte. C'est au propriétaire de l'appareil qu'incombe la responsabilité de veiller à ce que la surface de travail ait été convenablement préparée et à ce que les distances de séparation spécifiées sur la plaque signalétique soient respectées lors de l'installation. On trouve la plaque signalétique sur le châssis du four, derrière le tiroir.

Inspecter l'emplacement où la cuisinière sera installée. La cuisinière devrait normalement être installée dans la cuisine et permettre une utilisation pratique. Pour une installation dans un encastrement, l'encastrement doit fermer les côtés et l'arrière de la cuisinière.

TOUTE OUVERTURE DANS LE MUR OU LE PLANCHER À L'EMPLACEMENT D'INSTALLATION DE LA CUISINIÈRE DOIT ÊTRE SCELLÉE.

L'ouverture indiquée correspond à un comptoir de 63,5 cm (25 po) avec placard inférieur de 61 cm (24 po) sans dossier. Si le comptoir comporte un dossier, voir "Préparation du comptoir".

Caractéristiques des placards : Cet appareil est conçu pour une installation en conjonction avec des placards inférieurs de 61 cm (24 po) de profondeur. La profondeur maximum des placards supérieurs est de 33 cm (13 po). Au sujet de la distance minimum de séparation verticale entre la table de cuisson et les placards supérieurs, voir la note\*\*\*. Les placards supérieurs installés de part et d'autre de l'appareil doivent être situés à au moins 45,7 cm (18 po) au-dessus de la table de cuisson. La distance de séparation horizontale minimale entre les placards supérieurs est de 76,2 cm (30 po).

## AVERTISSEMENT

### Risque de blessures

Pour éliminer le risque de brûlure ou d'incendie, éviter d'installer des placards de rangement au-dessus de la table de cuisson. Si des placards sont déjà installés, installer une hotte d'aspiration pour minimiser le risque de devoir tenter de saisir quelque chose au-dessus d'une table de cuisson chauffée. La hotte d'aspiration devrait dépasser d'au moins 12,7 cm (5 po) à l'avant des placards, sous les placards.

On peut se brûler gravement ou subir d'autres blessures en tentant d'atteindre quelque chose par-dessus une table de cuisson chauffée.

Remarque : Le châssis métallique de la cuisinière DOIT être relié à la terre pour que le tableau de commande puisse fonctionner. Si le châssis métallique de la cuisinière n'est pas relié à la terre, AUCUNE touche du tableau de commande ne fonctionnera. En cas de doute quant à la qualité de liaison à la terre du châssis métallique de la cuisinière, consulter un électricien qualifié.

### Installation dans une résidence mobile

L'installation de cette cuisinière doit satisfaire les critères des normes de construction et de sécurité des résidences préfabriquées, titre 24 CFR, partie 3280 (anciennement Norme fédérale de construction et de sécurité des résidences préfabriquées, titre 24 HUD, partie 280); lorsque ces normes ne sont pas applicables, l'installation doit satisfaire les critères de la norme d'installation des résidences préfabriquées 1982 (résidences préfabriquées - sites, communautés et établissements) ANSI A225.1/NFPA 501A\*), ou des codes locaux en vigueur.

Au Canada, l'installation de cette cuisinière doit satisfaire les critères de la norme ACNOR/CSA-Z240 en vigueur, dernière édition\*\*, ou des codes locaux en vigueur.

Lorsque cette cuisinière est installée dans une résidence mobile, elle doit être assujettie au plancher lors d'un transport. Toute méthode de fixation de la cuisinière au plancher est adéquate lorsqu'elle satisfait les critères des normes mentionnées ci-dessus.

Dans le cas de l'installation dans une résidence mobile, on peut utiliser un câble d'alimentation à quatre fils. Le câblage de l'appareil devra être révisé.

On peut obtenir des exemplaires des normes mentionnées auprès de :

\* National Fire Protection Association  
Batterymarch Park

Quincy, Massachusetts 02269  
\*\* Canadian Standard Association / ACNOR  
178 Rexdale Boulevard  
Rexdale (Toronto), Ontario M9W 1R3

# Outillage nécessaire pour l'installation :

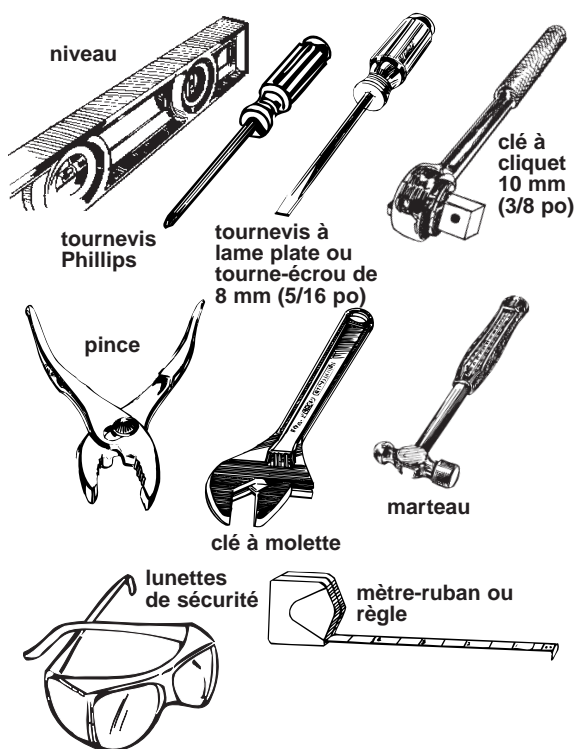

# Commencer maintenant... avec la cuisinière dans la cuisine.

**1.** Porter des lunettes de sécurité. Enlever de la cuisinière les matériaux d'emballage, rubans adhésifs et films de protection. Conserver le fond de l'emballage de carton et la base utilisée pour l'expédition sous la cuisinière. Retirer les grilles du four et le sachet de pièces placé à l'intérieur du four.

**2.** Empiler les cornières de carton, par groupes de deux. Placer les cornières longitudinalement sur le sol à l'arrière de la cuisinière, pour que les bords externes de la cuisinière puissent reposer dessus (voir l'illustration).

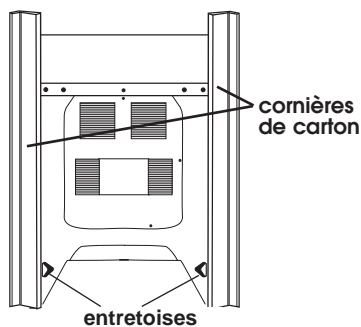

**AVERTISSEMENT**  
**Risque de blessures**  
 Du fait du poids et de la taille de cette cuisinière, les opérations de déplacement et installation en sécurité nécessitent la participation de deux personnes. Le non-respect de cette instruction peut être la cause de blessures.

**3.** Saisir fermement la cuisinière; placer doucement la cuisinière en appui sur la face arrière, sur les cornières de carton.

**4.** Tirer fermement sur la base d'expédition et le fond de l'emballage de carton pour les enlever.

**5.** Avec une clé à molette, desserrer de 1 1/2 tour les pieds réglables de la cuisinière.

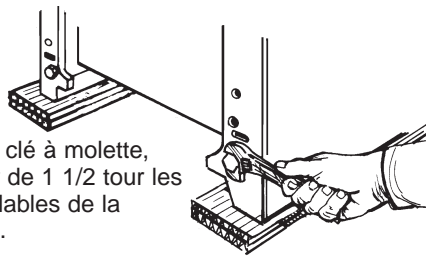

Avant de déplacer la cuisinière, placer celle-ci sur une feuille de carton ou de contreplaqué.

**6.** Placer le carton ou le contreplaqué à l'avant de la cuisinière. Redresser la cuisinière pour la placer en appui sur le morceau de carton ou de contreplaqué.

**7.** Approcher la cuisinière de l'espace d'encastrement. Vérifier que toutes les commandes sont à la position d'arrêt OFF. Exécuter les raccordements électriques. S'il n'est pas possible de brancher sur la prise de courant le câble d'alimentation installé à l'usine, demander à un électricien qualifié d'installer une prise de courant de même configuration, reliée à la terre. Ne pas modifier le cordon d'alimentation.

**8.** Enlever la feuille de carton ou de contreplaqué sous la cuisinière. Insérer prudemment la cuisinière jusqu'à sa position d'installation finale.

**9.** Appuyer sur le tiroir de remisage à l'avant, pour le libérer. Ouvrir le tiroir jusqu'à la première butée. Soulever l'avant du tiroir pour passer par-dessus les roulettes blanches du tiroir. Enlever complètement le tiroir; placer le tiroir de côté sur une surface protégée.

**10.** Placer une grille dans le four. Placer un niveau sur la grille pour contrôler l'aplomb de la cuisinière, transversalement puis dans le sens avant/arrière. Si la cuisinière n'est pas parfaitement d'aplomb, tirer un peu la cuisinière et utiliser une clé de 3/8 po pour ajuster les pieds de nivellement vers le haut ou le bas.

REMARQUE: Le four doit être à niveau pour fournir des conditions de cuisson satisfaisantes.

**11.** Placer le tiroir de remisage sur les rails de coulissement, sur les côtés du logement du tiroir. Soulever légèrement l'avant du tiroir et pousser fermement pour fermer le tiroir.

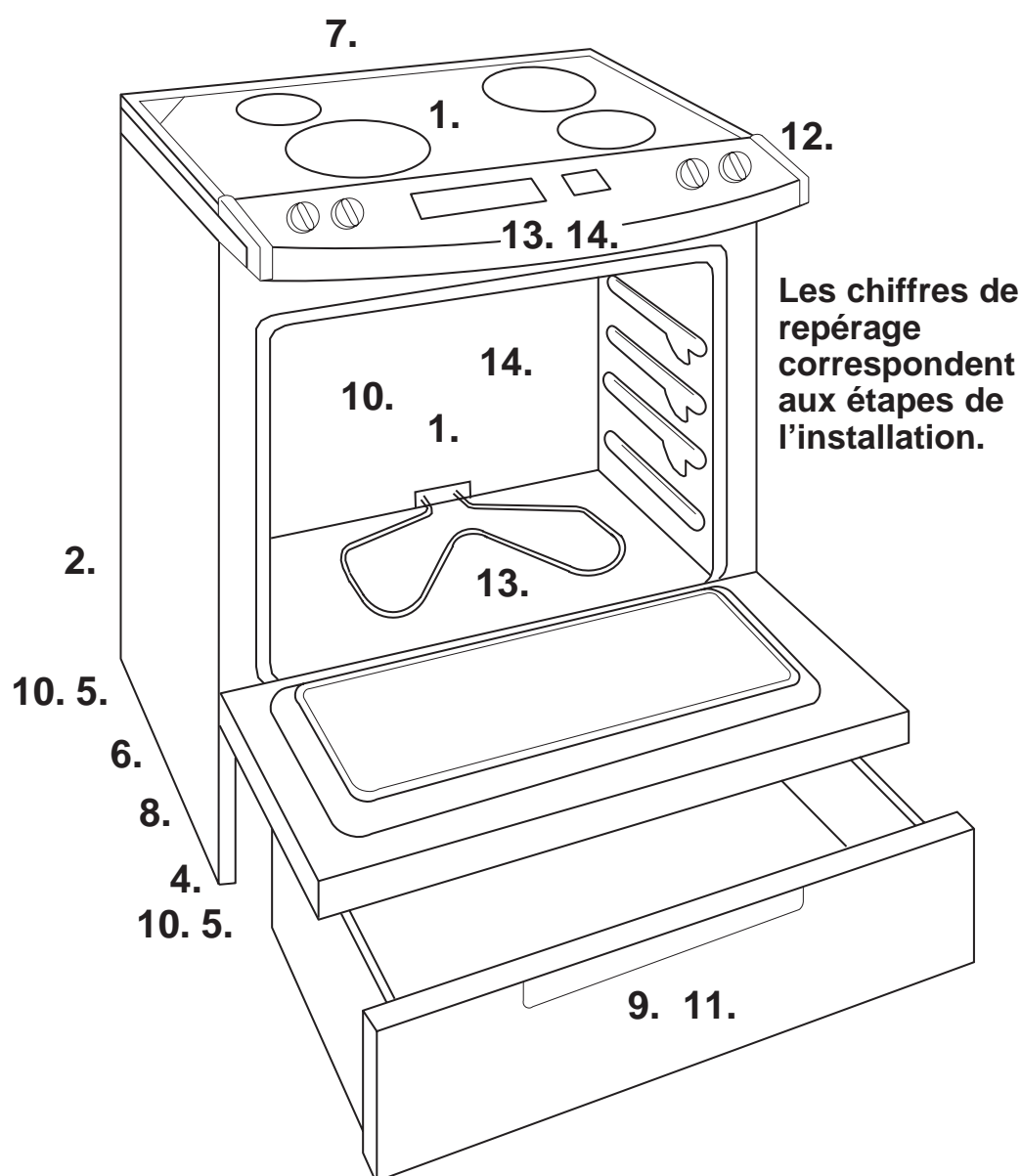



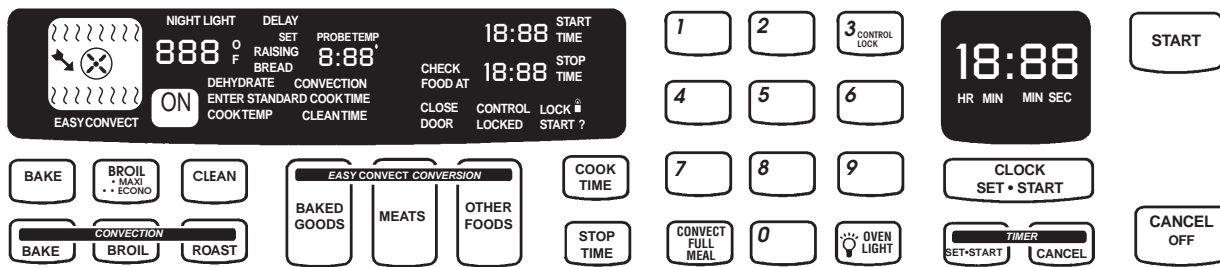

La configuration du tableau de commande peut varier.

**12.** Pour chaque élément chauffant de la table de cuisson, enfoncer le bouton et faire tourner le bouton jusqu'à la position "HI". Vérifier l'échauffement de l'élément correspondant et l'illumination du témoin lumineux.

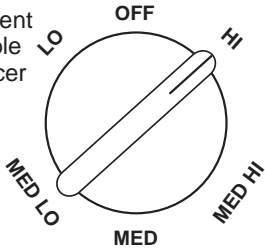

**13.** Contrôler le fonctionnement de l'élément du four. Appuyer sur la touche BAKE; on voit apparaître "350 °F" sur l'afficheur de température. Appuyer sur la touche START. Le message "LO°F" apparaît sur l'afficheur; puis 170°F (lorsque la température du four atteint 170°F). Pendant la période d'échauffement du four, la température affichée augmente par intervalle de 5°F, jusqu'à ce qu'elle atteigne la valeur de réglage.

L'élément inférieur devrait devenir incandescent et le témoin de fonctionnement devrait être illuminé. L'élément supérieur devrait chauffer mais ne pas être incandescent. Appuyer sur la touche d'annulation/arrêt "CANCEL OFF".

**14.** Contrôler le fonctionnement de l'élément du gril. Fermer la porte du four. Appuyer sur la touche BROIL; on voit apparaître "500 °F" sur l'afficheur de température. Appuyer sur la touche START. Observer à travers la fenêtre du four. L'élément supérieur devrait devenir incandescent. Appuyer sur la touche d'annulation/arrêt "CANCEL OFF".

**Pour pouvoir utiliser cette nouvelle cuisinière au niveau d'efficacité maximum, lire le Guide d'utilisation et d'entretien. Conserver ces instructions d'installation et le Guide à proximité de la cuisinière pour pouvoir facilement les consulter.**

## Si la cuisinière ne fonctionne pas...

- Déterminer si le disjoncteur est ouvert ou si le fusible est grillé.
- Déterminer si le cordon d'alimentation est correctement branché sur la prise de courant murale.

### REMARQUE :

**Pour les instructions d'utilisation et de nettoyage, consulter le Guide d'utilisation et d'entretien.**

## AVERTISSEMENT

### Risque de blessures

**Ne jamais prendre appui ou s'asseoir sur la cuisinière ou sur la porte ou le tiroir de la cuisinière.**

**Le non-respect de cette instruction peut être la cause de blessures graves.**

## Pour le nettoyage et l'entretien...

S'il est un jour nécessaire de déplacer la cuisinière pour des opérations de nettoyage ou d'entretien, déconnecter l'appareil de la source d'alimentation électrique.

S'il n'est pas possible d'accéder au point d'alimentation en électricité, soulever légèrement la cuisinière à l'avant et tirer pour écarter la cuisinière du mur. Tirer la cuisinière juste assez pour pouvoir déconnecter l'appareil de la source d'alimentation électrique.

**Avant de déplacer la cuisinière, placer celle-ci sur une feuille de carton ou une planche de bois.**

Enlever la cuisinière de son emplacement pour terminer les opérations de nettoyage ou d'entretien.

Réinstaller la cuisinière à son emplacement d'utilisation. Enlever le tiroir. Établir l'aplomb de la cuisinière. Connecter la cuisinière à la source d'alimentation électrique. Vérifier que le pied arrière gauche est engagé dans la bride antibascullement.

## Accessoires

- Trousse de dos horizontal  
Pièce N° 9752090PW – Blanc  
9752090PT – Amande  
9752090PB – Noir

## Si vous avez besoin d'aide...

Le Centre d'aide aux consommateurs de KitchenAid répondra à toute question sur le fonctionnement ou l'entretien de votre cuisinière non couverte dans les instructions d'installation.

Cet appel est gratuit.

Lors de la prise de contact, vous devez communiquer les numéros de modèle et de série de la cuisinière. Ces renseignements sont inscrits sur la plaque signalétique située sur le châssis du four derrière la porte.

Centre d'aide aux consommateurs de KitchenAid:  
Français 1-800-461-5703  
Anglais 1-800-461-5681

## Si vous avez besoin de service...

Garder la qualité incorporée dans votre appareil KitchenAid et faites venir une compagnie d'entretien autorisée par KitchenAid.

Si par hasard votre appareil KitchenAid a besoin d'entretien, communiquer avec le Centre d'aide aux consommateurs de KitchenAid. Un préposé vous indiquera le nom de votre établissement de service autorisé KitchenAid le plus proche.

Centre d'aide aux consommateurs de KitchenAid:  
Français 1-800-461-5703  
Anglais 1-800-461-5681