

✓ Instrucciones de Instalación

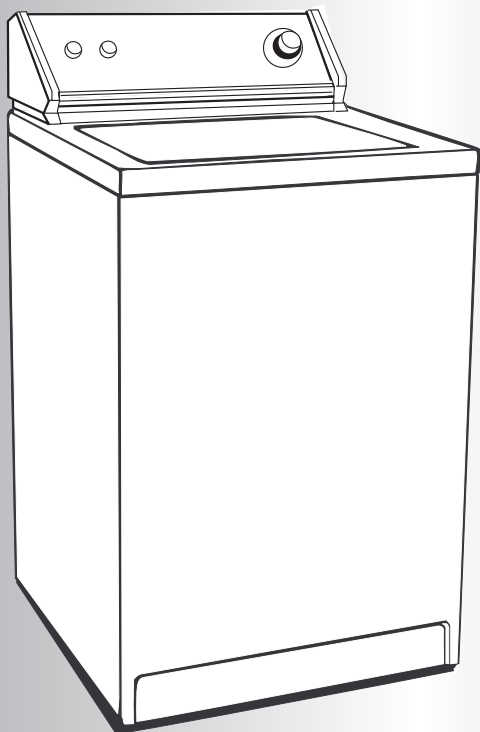

**127 V~
60 Hz
Lavadora**

**IMPORTANTE:
Lea y guarde estas
instrucciones.**

IMPORTANTE:

Instalador: Deje las Instrucciones de Instalación con el ama de casa.

Ama de Casa: Guarde estas instrucciones para futuras referencias.

No. de Parte 8539757

Su seguridad y la seguridad de los demás es muy importante.

Hemos incluido muchos mensajes importantes de seguridad en este manual y en su electrodoméstico. Lea y obedezca siempre todos los mensajes de seguridad.



Este es el símbolo de advertencia de seguridad.

Este símbolo le llama la atención sobre peligros potenciales que pueden ocasionar la muerte o una lesión a usted y a los demás.

Todos los mensajes de seguridad irán a continuación del símbolo de advertencia de seguridad y de la palabra "PELIGRO" o "ADVERTENCIA". Estas palabras significan:



PELIGRO

Si no sigue las instrucciones de inmediato, usted puede morir o sufrir una lesión grave.



ADVERTENCIA

Si no sigue las instrucciones, usted puede morir o sufrir una lesión grave.

Todos los mensajes de seguridad le dirán el peligro potencial, le dirán cómo reducir las posibilidades de sufrir una lesión y lo que puede suceder si no se siguen las instrucciones.



Partes incluidas

Abra la tapa de la cubierta y obtenga las partes del interior de la lavadora. Cerciérese de que todas las partes estén incluidas.



2 Empaques de hule para mangueras de agua.



Abrazadera amarilla.



Abrazadera manguera de drenado.



1 Mangueras de entrada de agua.

1 manguera de drenado.

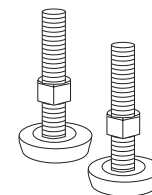

2 patas niveladoras frontales con tuercas.

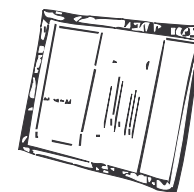

Bolsa de literatura (Interior de lavadora)



Herramienta necesaria:



Pinzas



Tijeras



Navaja o Cuchillo

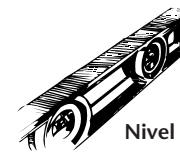

Nivel



Llave de Tuercas ajustable

Antes de Empezar...

Ubicación de su lavadora: Revise el lugar donde se va instalar la lavadora. Asegúrese de tener a la mano todo lo necesario para una correcta instalación. Efectuar una adecuada instalación es su responsabilidad.

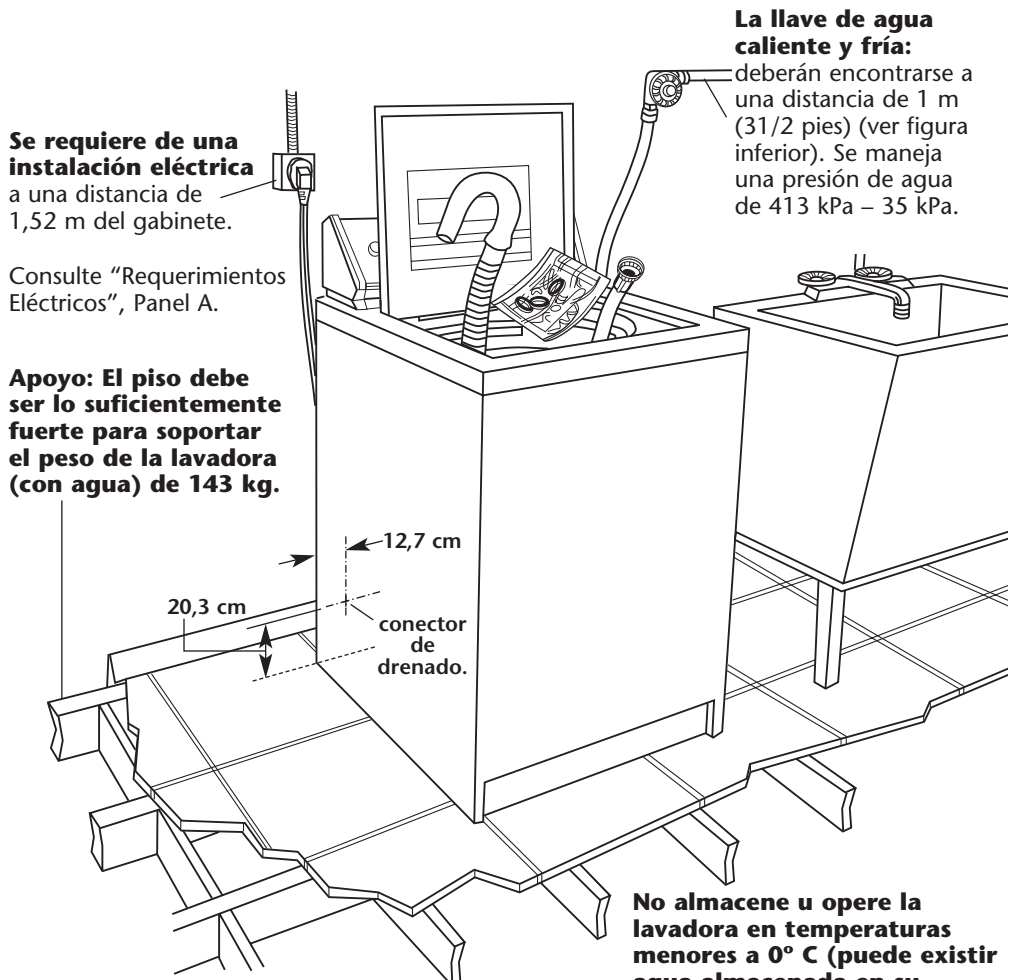

Para utilizar la manguera de drenado incluida con su lavadora, el tubo vertical, el tubo de lavandería o la tina de drenado deben estar a una altura de 1,16 m del conector de drenado de la lavadora.

No almacene u opere la lavadora en temperaturas menores a 0° C (puede existir agua almacenada en su lavadora). Consulte el Manual de Uso y Cuidado para información de invierno.

Instrucciones para Areas Cerradas

Esta lavadora puede ser instalada en un área cerrada o armario

Las dimensiones mostradas son las mínimas permitidas para la instalación. Espacios mayores deben de ser considerados para facilitar la instalación y el uso de su lavadora.

Si el armario cuenta con puerta, los espacios para entrada de aire

en la parte superior e inferior de la puerta son necesarios. Las puertas de persianas con aperturas de aire en la parte inferior y superior son aceptables. Deberá considerarse un espacio adicional si se van a instalar otros electrodomésticos en el área.

Espacios mínimos para instalación.

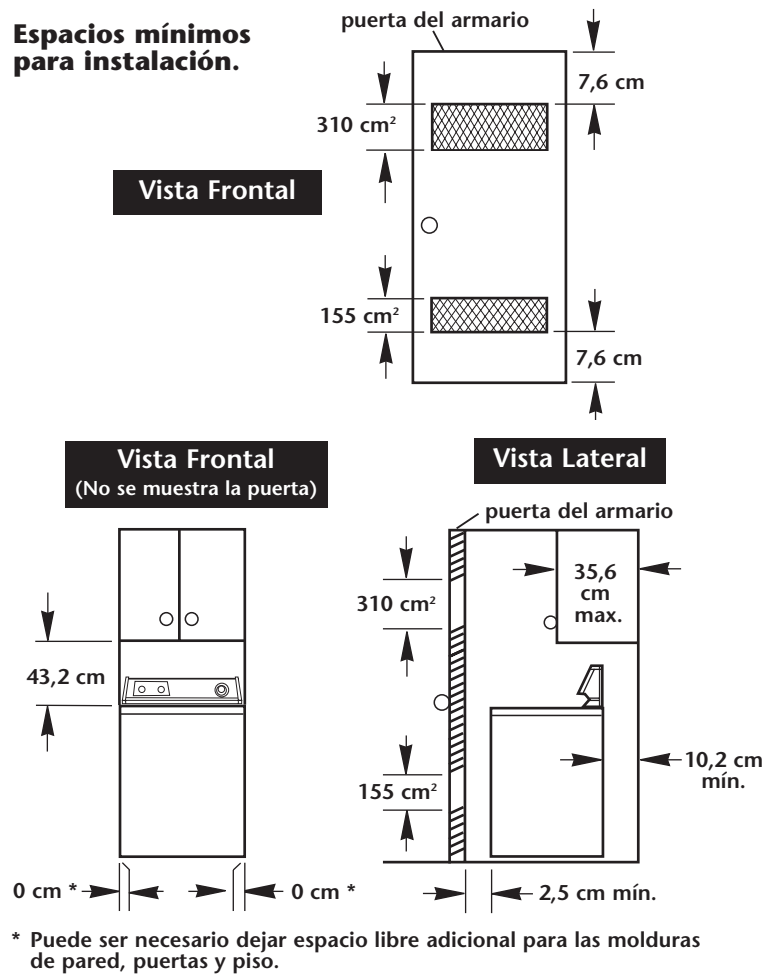

* Puede ser necesario dejar espacio libre adicional para las molduras de pared, puertas y piso.

Sistema de drenado: Quite las piezas del empaque. Retire la cinta adhesiva y abra la tapa de la lavadora. Observe los siguientes dibujos y decida cuál sistema de drenado puede utilizar.

1. Tina de lavado o sistema de drenaje de pila.

Necesita una tina de lavado de 75,7 l.

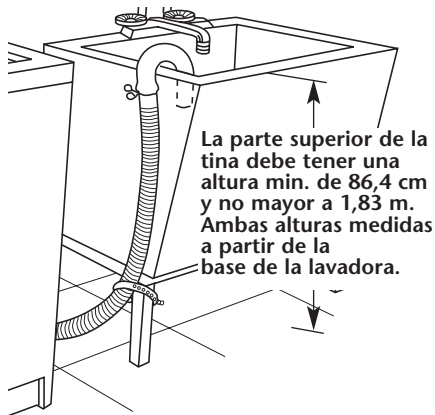

2. Sistema de drenado de piso.

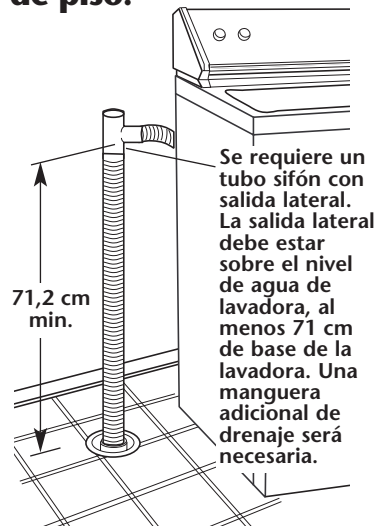

3. Sistema de drenado de Tubo Vertical.

Necesita un tubo con un diámetro mínimo de 5 cm y con capacidad de soportar un flujo de 64,3 litros por minuto. Un tubo adaptador de 5 cm a 2,5 cm de diám. debe ser usado con sistemas de drenaje de 2,5 cm.

Sistema de Drenaje de piso.

La parte superior del tubo vertical debe tener una altura mínima de 1 m y no mayor de 1,83 m a partir de la base de la lavadora.

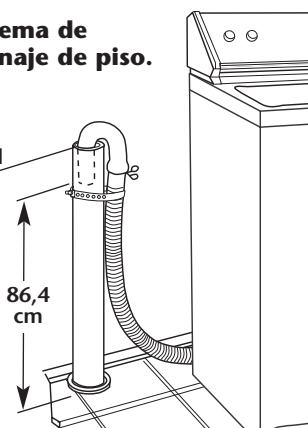

Drenaje de tubo de pared.

La parte superior del tubo vertical debe estar a una altura mínima de 1 m y no mayor a 1,83 m a partir de la base de la lavadora.

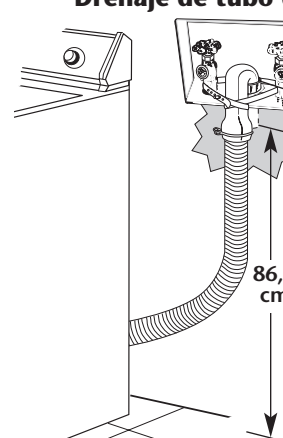

Requerimientos Eléctricos

Quite las piezas del empaque. Retire la cinta adhesiva y abra la tapa de la lavadora. Observe los siguientes dibujos y decida cuál sistema de drenado puede utilizar.

ADVERTENCIA



Peligro de Choque Eléctrico
Conecte a un contacto de pared de conexión a tierra de 3 terminales.

No quite el terminal de conexión a tierra.

No use un adaptador.

No use un cable eléctrico de extensión.

No seguir estas instrucciones puede ocasionar la muerte, incendio o choque eléctrico.

Se requiere una instalación eléctrica de 127 V~, 60 Hz, 15 ó 20 A.

Verifique con un electricista calificado en caso de no estar seguro de que la lavadora esté bien aterrizada eléctricamente. No utilice fusible en el circuito neutro o de tierra. Se recomienda un fusible de retardo o interruptor de circuito termomagnético.

Es recomendable que su lavadora este conectada a un circuito independiente de alimentación de voltaje.

Método recomendado para aterrizar eléctricamente

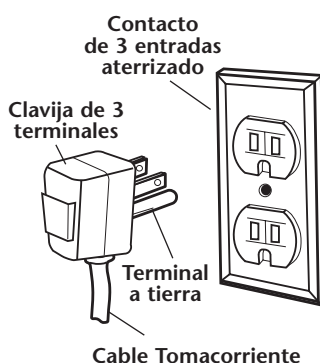

Por su seguridad, esta lavadora debe de ser aterrizada eléctricamente. Su lavadora esta equipada con un cable de alimentación de 3 terminales, de las cuales una es la conexión a tierra. Para reducir el peligro de choque eléctrico, el cable tomacorriente debe conectarse a un contacto de tres terminales aterrizado eléctricamente. En caso de no contar con un contacto de este tipo, es responsabilidad del cliente que se haga la instalación del mismo por un técnico calificado.

Empezando... Con su lavadora en el área de instalación.

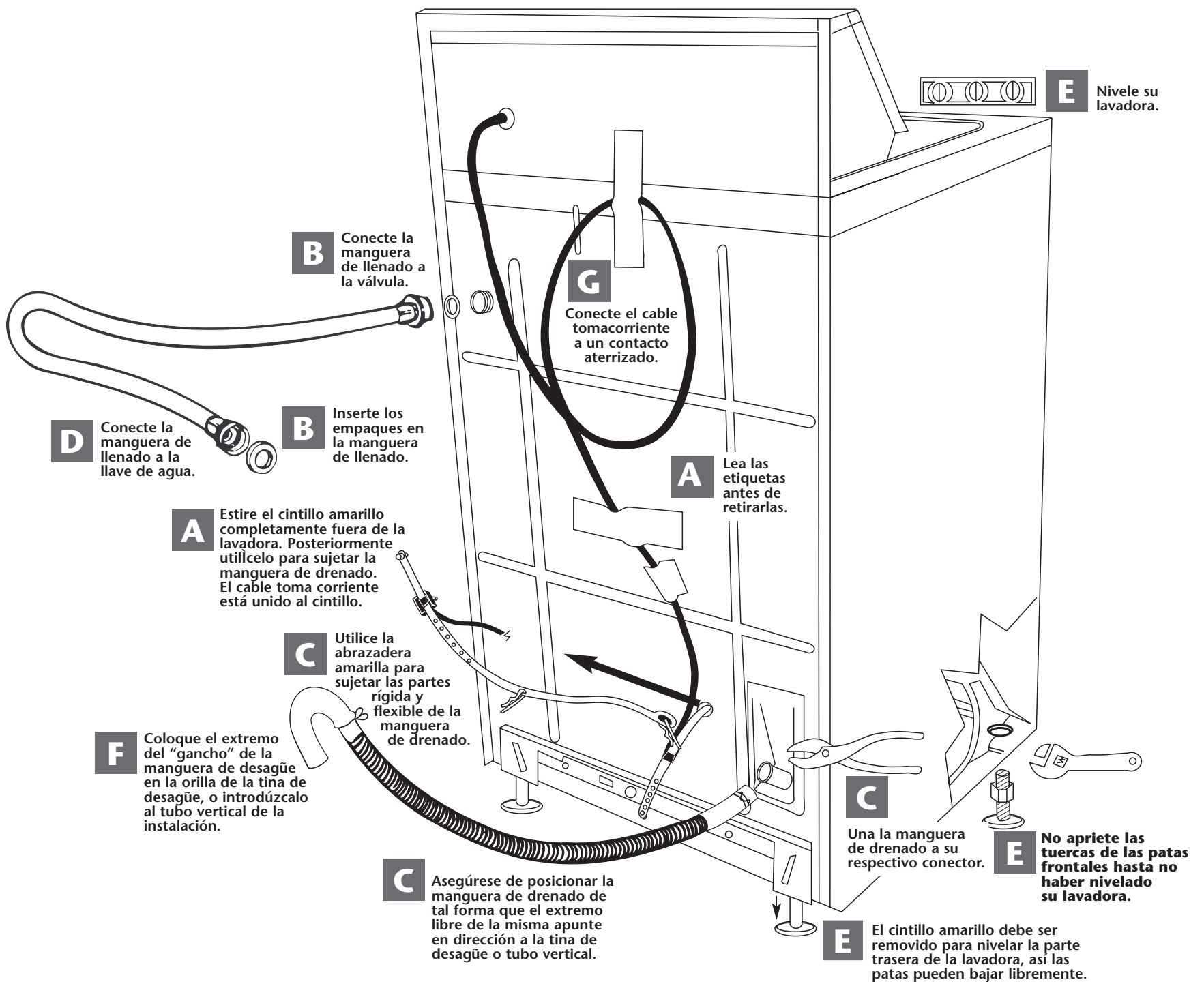

A Preparación:

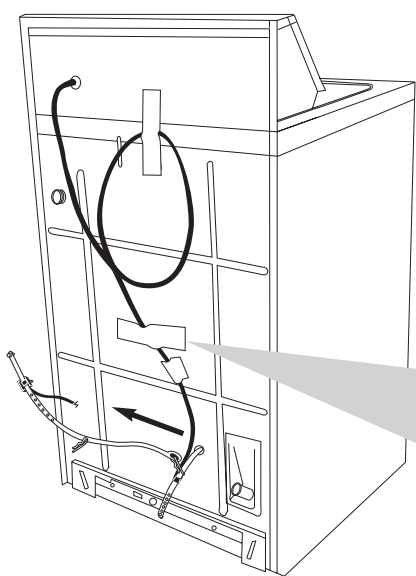

MUEVA SU LAVADORA SIN SACARLA DE SU EMPAQUE PARA EVITAR DAÑOS.

Mueva su lavadora hasta acercarla a su posición final.

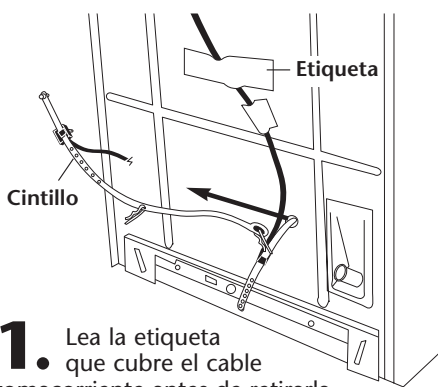

1. Lea la etiqueta que cubre el cable tomacorriente antes de retirarla.

Retire el cintillo amarillo.

Estire el cintillo amarillo hasta retirarlo por completo de la lavadora.

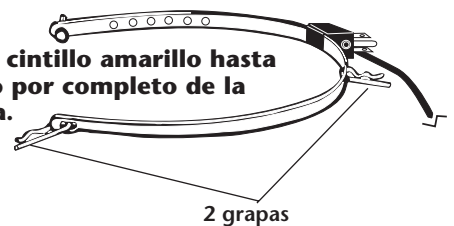

2. Estire el cintillo amarillo con las dos grapas hasta retirarlo por completo de la lavadora. El cable toma corriente estará todavía unido al cintillo.

3. Estire firmemente para separar el extremo restante del cintillo que esta unido a la parte posterior de la lavadora, y así, liberar las patas auto-nivelables.

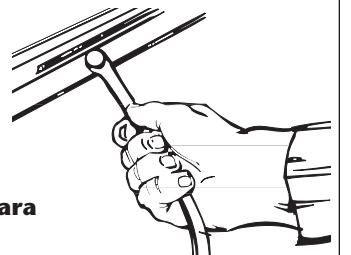

Guarde el cintillo amarillo para utilizarlo en el paso 17.

B Conexión de la manguera de llenado: (a su lavadora)

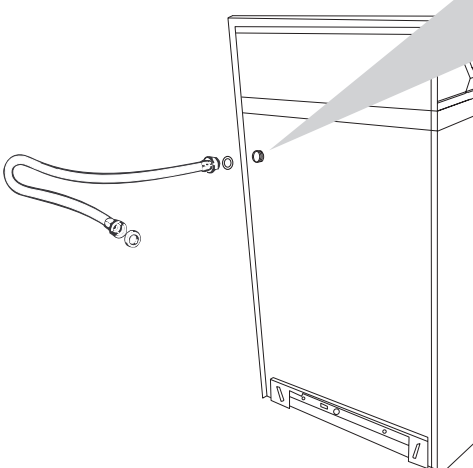

Utilice la manguera y empaques nuevos incluidos en su lavadora.

Revise la manguera de llenado periódicamente. Reemplace la manguera en caso de encontrar fisuras, fugas, o goteras. Reemplace la manguera de llenado después de cinco años de uso.

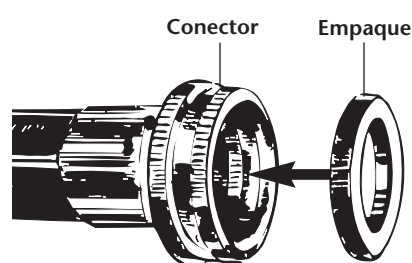

4. Inserte un empaque en cada extremo de la manguera de entrada. Cerciérese de que el empaque se colocó correctamente en el conector.

Las entradas de la válvula son de plástico. **No las force ni maltrate.**

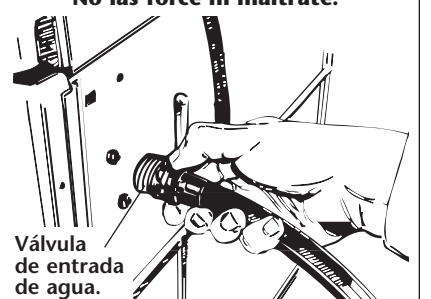

5. Conecte la manguera a la válvula de entrada de agua. Enrosque las terminales con la mano.

Después, utilice unas pinzas y agregue dos tercios de vuelta más.

NO APRIETE LOS CONECTORES EN EXCESO; esto podría dañarlos.

C Conexión de manguera de desagüe:

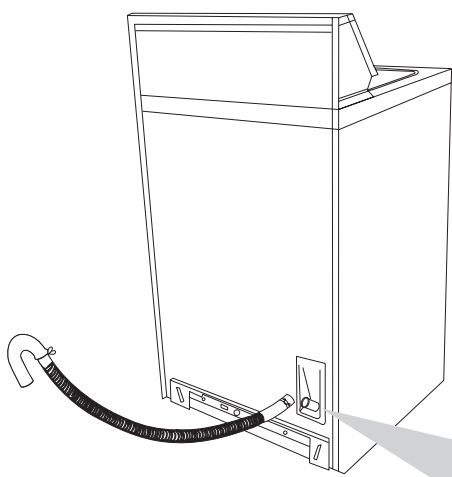

IMPORTANTE: ES NECESARIO SEGUIR LAS INSTRUCCIONES PARA ASEGURAR UNA CORRECTA INSTALACIÓN.

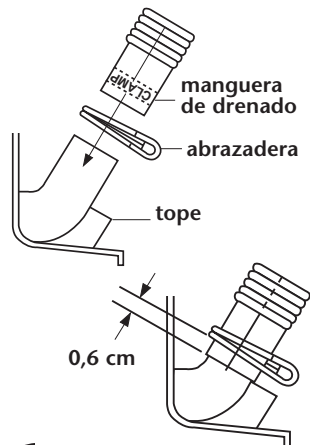

6. Para prevenir que la manguera de drenado pueda soltarse del conector, debe ser instalada basada en las siguientes instrucciones:

- Humedezca el extremo de la manguera de drenado con agua. **NO UTILICE NINGÚN OTRO LUBRICANTE.**
- Utilizando unas pinzas, apriete los extremos de la abrazadera de la manguera de drenado para abrirla y ubicarla sobre el extremo de la manguera.
- Abra la abrazadera y empuje la manguera insertándola sobre el conector hasta que ésta llegue al tope.
- Ubique la abrazadera sobre el área marcada como "clamp".

7. Sistema de tubo vertical o de lavandería: Abra la abrazadera amarilla y deslícela sobre el extremo del gancho de la manguera de drenado para asegurar la unión de la parte rígida y la parte corrugada.

Sistema de drenado de piso: No utilice el gancho de la manguera de drenado. Consulte a su plomero para una correcta instalación.

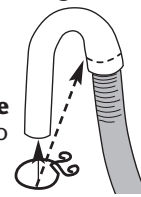

8. Deje fluir agua a través de la llave para deshacerse de partículas que pudieran taponar la manguera de llenado.

9. Coloque el gancho de la manguera de drenado en el tubo vertical o la tina de drenado.

Para evitar que el agua drenada regrese a la lavadora:

- **No estrangule el extremo del gancho de drenado ni force su posición en la tina de desagüe.**
- **No recueste el sobrante de la manguera de drenado dentro de la tina de desagüe.**

D Conexión de la manguera de llenado: (a la llave de agua)

Revise periódicamente la manguera de entrada de agua. Cámbiela en caso de hallar goteras, cortadas o rupturas. Reemplace la manguera tras 5 años de uso.

Las entrada de la válvula de agua es plástica. **No la force o transrosque.**



10. Coloque la manguera a la válvula de entrada de agua. Apriete la rosca a la válvula evitando transrosarla, ya que puede ocasionar daños en la rosca.

E Nivelando la lavadora:

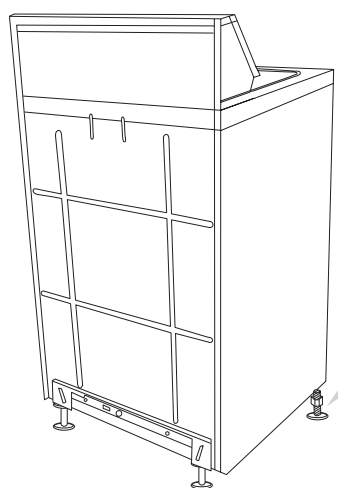

⚠ ADVERTENCIA

Peligro de Peso Excesivo
Use dos o más personas para mover e instalar la lavadora.
No seguir esta instrucción puede ocasionar una lesión en la espalda u otro tipo de lesiones.

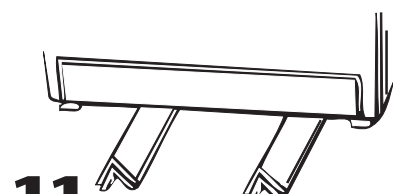

11. Coloque sobre el piso dos postes del empaque hacia arriba uno sobre otro. Incline la lavadora y deslice los postes por abajo a 8 cm de los extremos de la lavadora como se muestra.

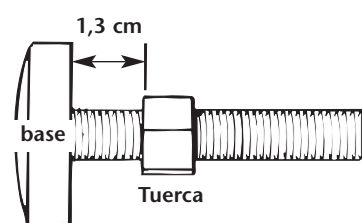

12. Atornille la tuerca dejando 1,3 cm de la base.

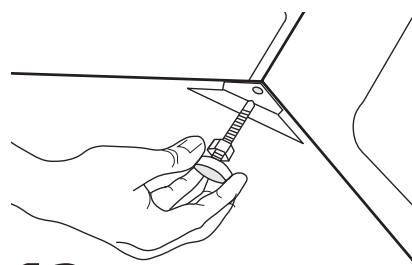

13. Coloque las patas dentro de los agujeros que se encuentran en cada esquina frontal de la lavadora hasta que las tuercas toquen la lavadora. **NO AJUSTE** las tuercas hasta el paso 16.

14. Levante la lavadora y remueva los postes. Suavemente baje la lavadora sobre el piso.

Mueva la lavadora a su lugar final. Remueva todo el empaque de la parte inferior.

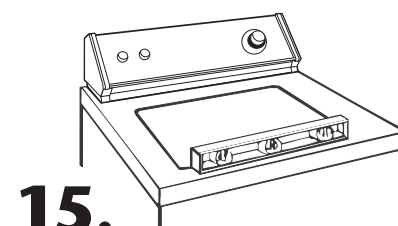

15. Levante la lavadora de la parte posterior suavemente para que las patas posteriores se levanten 2,5 cm aprox. del piso. Verifique la nivelación de la lavadora, colocando el nivel de carpintero sobre la lavadora, primeramente de lado a lado y, posteriormente de adelante hacia atrás.

16. Si la lavadora no está nivelada, repita el Paso 11, y ajuste las patas frontales bajando o subiéndolas. Después repita los Pasos 14 y 15.

Cuando la lavadora esté nivelada, use la llave de tuercas ajustable para apretar las tuercas de las patas frontales contra la base de la lavadora. Si las tuercas no están apretadas contra la base de la lavadora, la lavadora podría vibrar.

F Asegurando la manguera de drenado:

NOTA: Use el cintillo para asegurar la manguera de drenado. La presión de agua podría causar que la manguera de drenado llegue a salir del tubo o de la tina de lavado si no está asegurada.

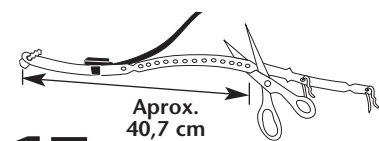

17. Después de que el cintillo ha sido removido (Paso 1), buscar las palabras "cut here" marcadas en el cintillo, aproximadamente 40,7 cm del final del cable tomacorriente.

Corte el cintillo en esta marca. Jale el cintillo del cable tomacorriente.

Verificar si la manguera no está doblada o torcida y si está colocada en el lugar correcto

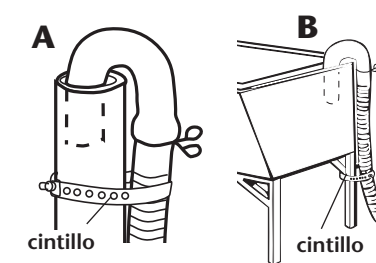

Colocar el "gancho" de la manguera de drenado en el tubo o tina de drenado. Apriete firmemente el cintillo alrededor de la manguera de drenado y el tubo o la tina de drenado como se muestra en las figuras A-B. Presione el candado en el agujero mas cercano del cintillo.

Si la llave de agua y el tubo de desagüe están cerca, colocar el cintillo alrededor de la llave y el gancho de la manguera de drenado. Apretando firmemente el cintillo como se muestra en la figura C. Presionar el candado en el agujero mas cercano del cintillo.

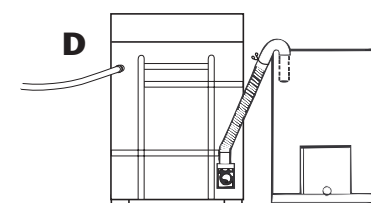

Nota: Si la lavadora fue movida para ajustar la manguera de drenado, debe ser nivelada otra vez. Repita los Pasos 15-16. Coloque el empaque abajo de la lavadora y cuidadosamente muevala para evitar que se dañe.

G COMPLETANDO LA INSTALACIÓN:

18. VERIFIQUE LOS REQUERIMIENTOS ELÉCTRICOS. ASEGURESE DE TENER UN CORRECTO SUMINISTRO DE ELECTRICIDAD Y UN MÉTODO ADECUADO DE TIERRA.

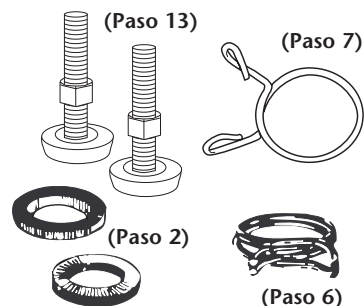

19. Verifique que todas las partes hayan sido instaladas hasta este momento. En caso de que exista alguna parte sobrante, regrese pasos para encontrar cual de ellos fue omitido.

20. Abra la llave del agua y busque goteras. Apriete las conexiones en caso de éstas existan. **NO APRIETE EN EXCESO;** esto puede dañar los conectores.



21. Verifique que tiene todas sus herramientas.

Cerciórese de que el cintillo amarillo fue removido de la parte posterior de la lavadora y utilizado para fijar la manguera de drenado.

22. Conecte el cordón de alimentación de la lavadora al toma corriente.

23. Lea el manual de Uso y Cuidado. Encienda la lavadora y permítale completar el ciclo normal.

¡Felicidades!

Ha instalado exitosamente su lavadora nueva. Para obtener la mayor eficiencia de su lavadora, lea su Manual de Uso y Cuidado.

Conserve con usted las Instrucciones de Instalación y su Manual de Uso y Cuidado.

H ¿Necesita Ayuda?

Comuníquese con los Talleres de Servicio autorizados de su localidad, ver Manual de Uso y Cuidado o llame sin costo al 01-800-83-00400.

En el momento que usted haga su llamada, necesitará el modelo de su

lavadora y el número de serie. Ambos números se encuentran en la placa de modelo/número de serie localizada bajo la tapa de la lavadora en la parte superior de la tina.