

Heavy Duty • KING Size Capacity • Quiet Pak III • 3 Speed Motor With 6 Speed Combinations

PUSH & TURN CLOCKWISE TO SET PULL TO START PUSH TO STOP

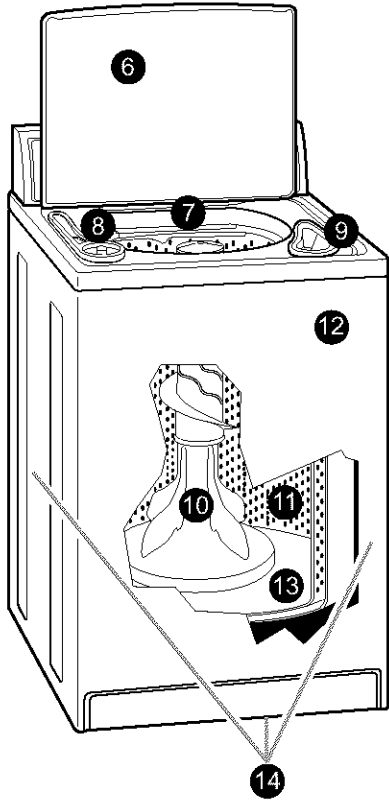

**Stock Nos.
20982 & 20987**

Features –
Become familiar with all features before using your washer. Refer to your Owner's Manual for feature details.

- 1 5 WATER LEVEL settings to help you save water
- 2 7 WATER TEMPERATURES – 3 settings with Auto Temp Control
- 3 RINSE OPTIONS Control
- 4 6 SPEED settings for additional fabric care
- 5 Cycle Selector Control (Timer)
 - ULTRA CLEAN
 - PERMANENT PRESS II
 - 2ND RINSE
 - AUTO SOAK
 - AUTO PREWASH
- 6 Operating Suggestions – under lid
- 7 Model and Serial No. Plate
- 8 Separate Fabric Softener and Liquid Chlorine Bleach Dispensers
- 9 Detergent Dispenser
- 10 TOTAL CARE™ Agitator adjusts for large loads
- 11 White Porcelain on Steel Basket
- 12 Unified Balance System
- 13 Self-Cleaning Lint Filter – maintenance-free
- 14 QUIET PAK™ III Sound Insulation for extra-quiet operation

Additional Features
• Wide Opening Porcelain Top and Lid
• KING SIZE™ Capacity with Total Care System for larger loads

**Reserva Nos.
20982 y 20987**

Características –
Antes de usar su lavadora, familiarícese con las características de la misma. Consulte su manual del propietario para conocer las características en detalle.

- 1 5 posiciones de NIVEL DEL AGUA, que le ayudaran a ahorrar agua
- 2 7 TEMPERATURAS DE AGUA – 3 posiciones con control automático de temperatura
- 3 Control de OPCIONES DE ENJUAGUE.
- 4 6 posiciones de VELOCIDAD para el cuidado adicional del tejido
- 5 Control (temporizador) de selección de ciclos
 - ULTRALIMPIO
 - PLANCHADO PERMANENTE II
 - SEGUNDO ENJUAGUE
 - REMOJO AUTOMÁTICO
 - PRELAVADO AUTOMÁTICO
- 6 Sugerencias de funcionamiento debajo de la tapa
- 7 Placa de números de modelo y de serie
- 8 Distribuidores separados para suavizante de tejidos y blanqueador de cloro líquido
- 9 Distribuidor de detergente
- 10 Agitador TOTAL CARE™ se ajusta a cargas grandes
- 11 Canasta de acero recubierta de porcelana blanca
- 12 Sistema de equilibrio unificado
- 13 Filtro de pelusa auto-limpiante – no necesita mantenimiento
- 14 Aislador de sonidos QUIET PAK™ III para un funcionamiento extra silencioso

Características adicionales
• Parte superior con abertura amplia y tapa, ambas de porcelana
• Capacidad KING SIZE™ con Sistema de Cuidado Total para cargas de lavado más voluminosas

**Stock n°s
20982 et 20987**

Caractéristiques –
Familiarisez-vous avec toutes les caractéristiques avant d'utiliser votre laveuse. Consulter votre manuel du propriétaire pour des détails sur les caractéristiques.

- 1 5 réglages de NIVEAU D'EAU pour vous aider à économiser l'eau
- 2 7 TEMPÉRATURES DE L'EAU – 3 réglages avec commande automatique de la température
- 3 Commande des OPTIONS DE RINÇAGE
- 4 6 réglages de VITESSE pour un soin additionnel des tissus
- 5 Commande de sélection des programmes (minuterie)
 - ULTRA PROPRE
 - PRESSAGE PERMANENT II
 - 2^E RINÇAGE
 - TREMPAGE automatique
 - PRÉLAVAGE automatique
- 6 Suggestions de fonctionnement – sous le couvercle
- 7 Plaque signalétique
- 8 Distributeurs distincts d'agent assouplissant de tissu et d'eau de Javel
- 9 Distributeur de détergent
- 10 Agitateur TOTAL CARE™ se règle pour les grosses charges
- 11 Panier de porcelaine blanche sur acier
- 12 Système d'équilibrage unifié
- 13 Filtre à charpie autonettoyant – sans entretien
- 14 Isolant QUIET PAK™ III pour un fonctionnement extra silencieux

Caractéristiques additionnelles
• Dessus et couvercle en porcelaine et à ouverture large
• Capacité King Size™ avec Système de soin total pour des charges plus grosses