

# Kenmore

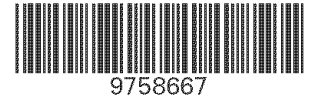

## Installation Instructions 30" Electric Freestanding Range

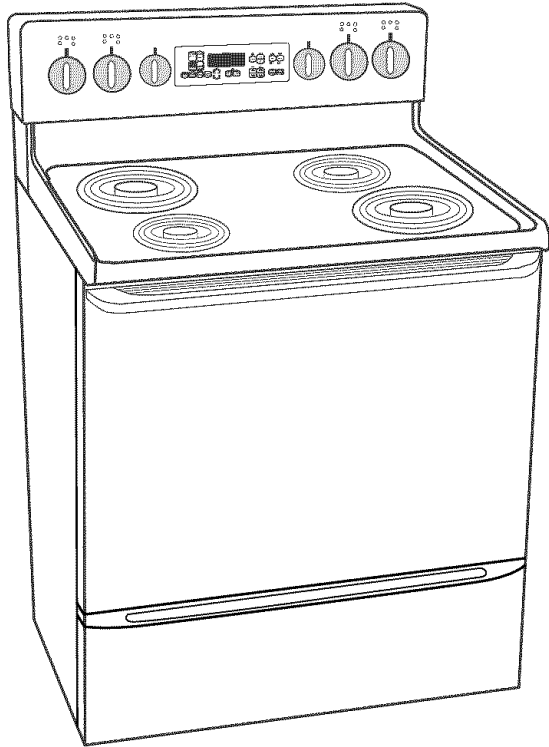

## Instrucciones de instalación de la estufa eléctrica autónoma de 30"

### Table of Contents:

Before you start	2
Product dimensions	4
Cabinet dimensions/requirements	4-5
Electrical requirements	6-8
Installation steps	8-17
If range does not operate	18
Moving the range	18-19
For service	Back Cover

### Índice:

Antes de empezar	2
Dimensiones del producto	4
Dimensiones/requisitos del gabinete	4-5
Requisitos eléctricos	6-8
Etapas de instalación	8-17
Si la estufa no funciona	18
Cómo trasladar la estufa	18-19
Para obtener servicio	Contratapa

**IMPORTANT: Read and save these instructions for the local electrical inspector's use.**

**IMPORTANTE: Lea y guarde estas instrucciones para el uso del inspector eléctrico de su localidad.**

Doing so will:

- make installation easier.
- help you in the future if you have questions.
- help if you have an electrical inspection.

Call your Sears store or service center when you have questions or need service. When you call, you will need the range model and serial numbers.

Hacerlo:

- facilitará la instalación.
- lo ayudará en el futuro si tiene alguna pregunta.
- lo ayudará si tiene un inspección eléctrica.

Si tiene alguna pregunta o necesita servicio, llame a su tienda o centro de servicio Sears. Cuando llame, necesitará tener el número de modelo y el número de serie de la estufa.

### ⚠ WARNING

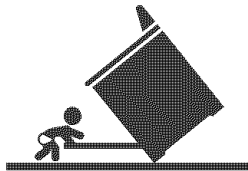

#### Tip Over Hazard

A child or adult can tip the range and be killed.  
Connect anti-tip bracket to rear range foot.  
Reconnect the anti-tip bracket, if the range is moved.  
Failure to follow these instructions can result in death or serious burns to children and adults.

### ⚠ ADVERTENCIA

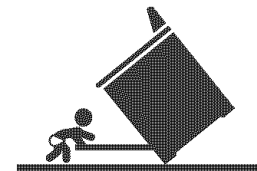

#### Peligro de Vuelco

Un niño o un adulto puede volcar accidentalmente la estufa y resultar muerto.  
Conecte el soporte antivuelco a la pata trasera de la estufa.  
Si traslada de lugar la estufa, vuelva a conectar el soporte antivuelco.  
No seguir estas instrucciones puede ocasionar la muerte o quemaduras graves en niños y adultos.

## Before you start...

Your safety and the safety of others are very important.

We have provided many important safety messages in this manual and on your appliance. Always read and obey all safety messages.



This is the safety alert symbol.

This symbol alerts you to potential hazards that can kill or hurt you and others.

All safety messages will follow the safety alert symbol and either the word "DANGER" or "WARNING." These words mean:

### **! DANGER**

You can be killed or seriously injured if you don't immediately follow instructions.

### **! WARNING**

You can be killed or seriously injured if you don't follow instructions.

All safety messages will tell you what the potential hazard is, tell you how to reduce the chance of injury, and tell you what can happen if the instructions are not followed.

**IMPORTANT:** Observe all governing codes and ordinances.

Proper installation is your responsibility. A qualified technician must install this range. Make sure you have everything necessary for correct installation. It is the installer's responsibility to comply with installation clearances specified on the model/serial rating plate. The model/serial rating plate is located on the oven frame behind the storage drawer panel.

Check location where range will be installed. The range should be located for convenient use in kitchen.

Grounded electrical outlet is required. See "Electrical requirements," Page 6.

## Antes de empezar...

Su seguridad y la seguridad de los demás es muy importante.

Hemos incluido muchos mensajes importantes de seguridad en este manual y en su electrodoméstico. Lea y obedezca siempre todos los mensajes de seguridad.



Este es el símbolo de advertencia de seguridad.

Este símbolo le llama la atención sobre peligros potenciales que pueden ocasionar la muerte o una lesión a usted y a los demás.

Todos los mensajes de seguridad irán a continuación del símbolo de advertencia de seguridad y de la palabra "PELIGRO" o "ADVERTENCIA." Estas palabras significan:

### **! PELIGRO**

Si no sigue las instrucciones de inmediato, usted puede morir o sufrir una lesión grave.

### **! ADVERTENCIA**

Si no sigue las instrucciones, usted puede morir o sufrir una lesión grave.

Todos los mensajes de seguridad le dirán el peligro potencial, le dirán cómo reducir las posibilidades de sufrir una lesión y lo que puede suceder si no se siguen las instrucciones.

**IMPORTANTE:** Observe todos los códigos y reglamentos locales.

La debida instalación es su responsabilidad. Esta estufa debe ser instalada por un técnico calificado. Asegúrese de tener todo lo necesario para instalarla correctamente. Es responsabilidad del instalador cumplir con los espacios especificados en la placa de modelo y serie. La placa de modelo y serie está ubicada en el marco del horno detrás del panel del cajón de almacenamiento.

Revise el lugar donde se ha de instalar la estufa. La estufa debe ser instalada en un lugar de la cocina donde resulte cómodo usarla.

Se requiere de un tomacorriente de conexión a tierra. Ver los "Requisitos eléctricos" en la página 6.

2

## Mobile home installation

The installation of this range must conform with the Manufactured Home Construction and Safety Standard, Title 24 CFR, Part 3280 [formerly the Federal Standard for Mobile Home Construction and Safety, Title 24, HUD (Part 280)] or, when such standard is not applicable, the Standard for Manufactured Home Installations, ANSI A225.1/NFPA 501A\*, or with local codes.

When this range is installed in a mobile home, it must be secured to the floor during transit. Any method of securing the range is adequate as long as it conforms to the standards listed above.

Four-wire power supply cord or cable must be used in a mobile home installation. The appliance wiring will need to be revised. See "Four-wire electrical connection," Pages 12 and 15.

Copies of the standards listed may be obtained from:

\*National Fire Protection Association  
One Batterymarch Park  
Quincy, Massachusetts 02269

## Tools needed

Assemble the required tools and parts before starting installation. Read and follow the instructions provided with any tools listed here.

- level
- 3/8" drive ratchet
- flat-blade screwdriver
- 3/8", 5/16" and 1/4" nut driver
- channel lock pliers
- wood floors: 1/8" drill bit
- concrete/ceramic floors: 3/16" carbide-tipped masonry drill bit (Hammer may be needed for anchors.)
- tape measure or ruler
- hand or electric drill

## Parts supplied

Bracket must be securely mounted to sub-floor. Thickness of flooring may require longer screws to anchor bracket to sub-floor. Longer screws are available from your local hardware store.

- A. floor-mounted anti-tip bracket
- B. 2 screws (#10 x 1-1/2")
- C. 2 plastic anchors

## Instalación en una casa móvil

La instalación de esta estufa debe cumplir con el Estándar de Construcción y Seguridad de Casas Fabricadas ("Manufactured Home Construction and Safety Standard"), Título 24 CFR, Parte 3280 [anteriormente el Estándar Federal de Construcción y Seguridad de Casas Móviles, Título 24, HUD (Parte 280)] o, cuando dicho estándar no sea aplicable, el Estándar de Instalaciones en Casas Fabricadas ("Standard for Manufactured Home Installations"), ANSI A225.1/NFPA 501A\*, o con los códigos locales.

Cuando se instala esta estufa en una casa móvil, debe ser asegurada al piso durante el transporte. Cualquier método de asegurar esta estufa es adecuado siempre que cumpla con los estándares arriba indicados.

Para instalar esta estufa en una casa móvil, debe usarse un cordón o cable de alimentación eléctrica de cuatro hilos. Deberá revisarse el cableado del electrodoméstico. Ver "Conexión eléctrica de cuatro hilos" en las páginas 12 y 15.

Se pueden obtener copias de los estándares indicados de:

\*National Fire Protection Association  
One Batterymarch Park  
Quincy, Massachusetts 02269

## Herramientas necesarias

Ensamble las piezas y herramientas necesarias antes de comenzar la instalación. Lea y siga las instrucciones provistas con cualquiera de las herramientas enumeradas aquí.

- nivel
- llave de trinquete de 3/8"
- destornillador de hoja plana
- llave de tuerca de 3/8", 5/16" y 1/4"
- llave corrediza con ajustes
- para pisos de madera: broca de barrena de 1/8"
- para pisos de concreto/cerámica: broca de barrena de mampostería con punta de carburo de 3/16" (podría ser necesario un martillo para las anclas).
- cinta o regla para medir
- taladro manual o eléctrico

## Partes que vienen con la unidad

Lo soportes deben asegurarse bien al contrapiso. Según el grosor del piso de su casa, podría ser necesario usar tornillos más largos para fijar el soporte al contrapiso. Puede encontrar tornillos más largos en la ferretería de su localidad.

- A. soporte antivuelco para fijar al piso
- B. 2 tornillos (#10 x 1-1/2")
- C. 2 anclas de plástico

3

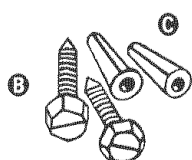
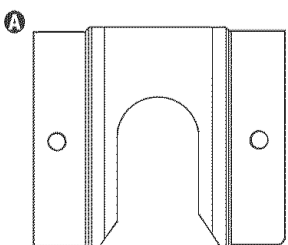

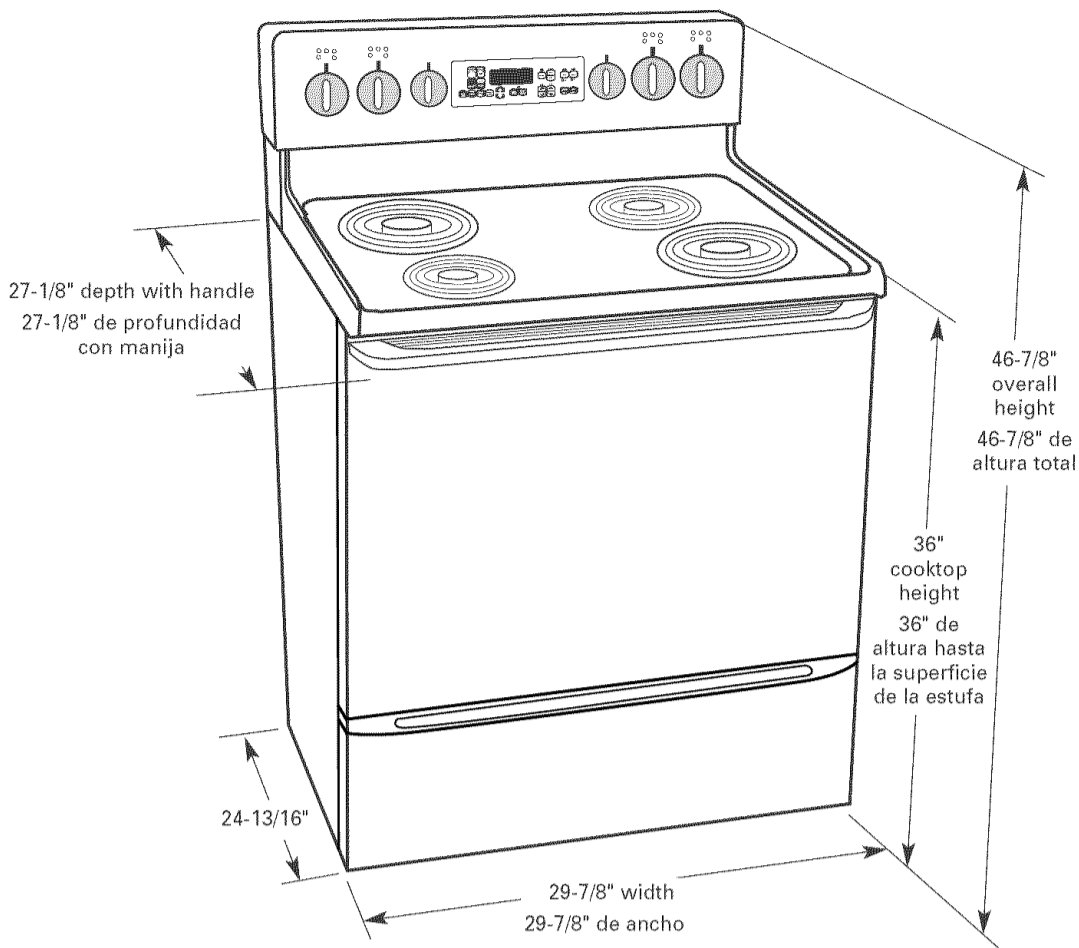

**Cabinet dimensions/ requirements**

To eliminate the risk of burns or fire by reaching over heated surface units, cabinet storage space located above the surface units should be avoided. If cabinet storage is to be provided, the risk can be reduced by installing a range hood that projects horizontally a minimum of 5 inches beyond the bottom of the cabinets.

All openings in the wall or floor where range is to be installed must be sealed.

Cabinet opening dimensions that are shown must be used. Given dimensions are minimum clearances.

**Dimensiones/ requisitos del gabinete**

Para eliminar el riesgo de quemaduras o incendio al extenderse sobre las unidades con superficies calientes, se debe evitar el uso de los armarios de almacenamiento ubicados encima las superficies de las unidades. Si se provee un armario de almacenamiento, se puede reducir el riesgo instalando una campana sobre la superficie de la estufa que se proyecte horizontalmente 5 pulgadas como mínimo más allá de los armarios.

Deben sellarse todas las aberturas en la pared o en el piso donde se ha de instalar la estufa.

Deben usarse las dimensiones de la abertura del gabinete que se muestran. Estas dimensiones son los espacios mínimos.

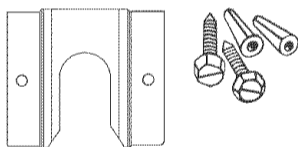

**Anti-tip bracket**

The floor-mounted anti-tip bracket must be installed. To install the anti-tip bracket supplied, see Page 9 and the anti-tip bracket template/instruction sheet.

**Soporte antivuelco**

Debe instalarse el soporte antivuelco fijado al suelo. Para instalar el soporte antivuelco que viene con la estufa, ver la Página 9 y la hoja de instrucciones/plantilla del soporte antivuelco.

espacio mínimo de 18" desde el gabinete lateral superior al mostrador

espacio vertical mínimo de 18" entre el gabinete superior y el mostrador

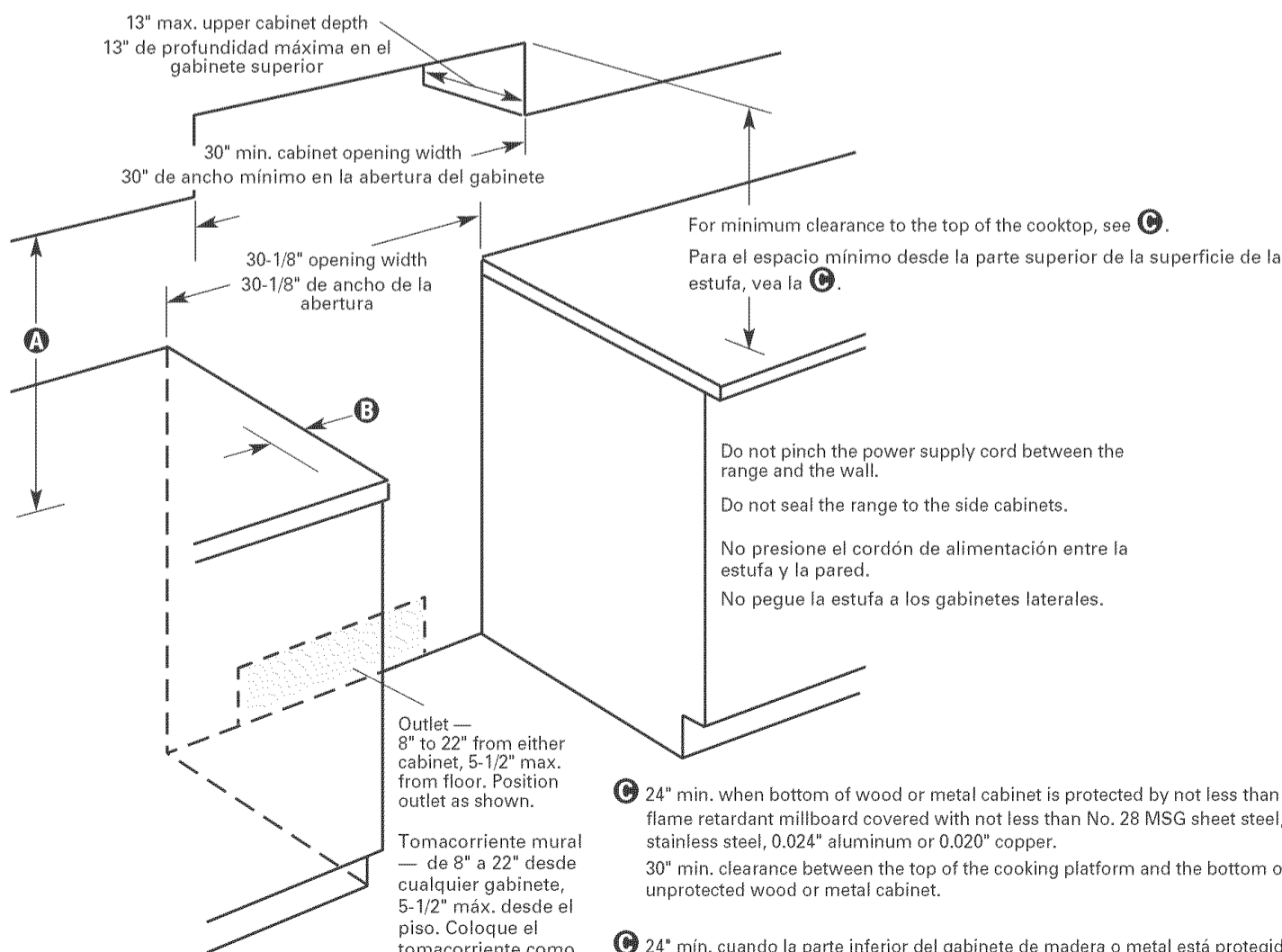

- A** 18" min. vertical clearance between overhead side cabinet to countertop — both sides  
espacio vertical mínimo de 18" entre el gabinete superior y el mostrador, a ambos lados.
- B** 4" min. horizontal spacing to side wall or other combustible material above cooktop — both sides  
4" de espacio mínimo horizontal sobre la superficie de la estufa hasta la pared lateral o cualquier otro material combustible, a ambos lados.

- C** 24" min. when bottom of wood or metal cabinet is protected by not less than 1/4" flame retardant millboard covered with not less than No. 28 MSG sheet steel, 0.015" stainless steel, 0.024" aluminum or 0.020" copper.  
30" min. clearance between the top of the cooking platform and the bottom of an unprotected wood or metal cabinet.
- C** 24" mín. cuando la parte inferior del gabinete de madera o metal está protegida por un cartón retardante a las llamas no menor de 1/4", cubierto al menos por una hoja de acero No. 28 MSG, acero inoxidable de 0.015", aluminio de 0.024" o cobre de 0.020".  
Un espacio mínimo de 30" entre la parte superior de la plataforma para estufar y la parte inferior de un gabinete no protegido de madera o metal.

## Electrical requirements

<b>⚠ WARNING</b>

<b>Electrical Shock Hazard</b>
Electrically ground range. Failure to follow this instruction can result in death, fire or electrical shock.

If codes permit and a separate ground wire is used, it is recommended that a qualified electrician determine that the ground path and wire gauge are in accordance with local codes.

Do not ground to a gas pipe.

Check with a qualified electrician if you are not sure range is properly grounded.

Do not have a fuse in the neutral or ground circuit.

### Recommended ground method

It is the personal responsibility and obligation of the customer to contact a qualified electrician to assure that the electrical installation is adequate and is in conformance with the National Electrical Code, ANSI/NFPA 70 — latest edition\* and all local codes and ordinances.

Copies of the standards listed above may be obtained from:

\*National Fire Protection Association  
One Batterymarch Park  
Quincy, Massachusetts 02269

Power supply cord is not supplied, but is available through your local electrical supply house.

Range must be connected to the proper electrical voltage and frequency as specified on the model/serial rating plate. (The model/serial rating plate is located on the oven frame behind the storage drawer panel.)

- Aluminum/copper connection must conform with local codes and industry accepted wiring practices. This range is provided with appropriate connectors for attachment of aluminum wiring. Follow installation instructions provided.

- A three-wire or four-wire, single-phase, 120/240-volt, 60-Hz, AC-only, electrical supply (or three-wire or four-wire 120/208-volt if specified on the model/serial rating plate) is required on a separate circuit of at least 50-amp, fused on both sides of the line.

- A time-delay fuse or circuit breaker is recommended.

- Local codes may permit the use of a U.L.-listed, 250-volt, range power supply cord (pigtail) of at least 50-amp. This cord matches a three-wire receptacle Ⓐ of NEMA Type 10-50R. Connectors on the appliance end must be provided at the point the power supply cord enters the appliance.

- The range can be connected directly to the fused disconnect (or circuit breaker box) through flexible armored conduit. Allow two to three feet of slack in the line so that it can be moved if servicing is ever necessary.

A U.L.-listed conduit connector must be provided at each end of the power supply cable (at the range and at the junction box).

Wire sizes and connections must conform with the rating of the range (at least 50-amp).

- The wiring diagram is located on the back of the range or on the inside of the storage drawer in a clear plastic bag.

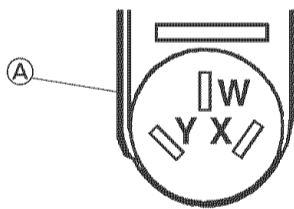

### If connecting to a four-wire system:

This range is manufactured with the ground connected to the cabinet. The ground must be revised so the green grounding wire of the four-wire power supply cord is connected to the cabinet. See "Four-wire electrical connection," section, Pages 12-15.

When a four-wire receptacle Ⓑ of NEMA Type 14-50R is used, a matching U.L.-listed, four-wire, 250-volt, at least 50-amp, range power supply cord (pigtail) must be used. This cord contains four copper conductors with either ring terminals or spade terminals with upturned ends at the appliance end, terminating in a NEMA Type 14-50P plug on the supply end. The fourth (grounding) conductor must be identified by a green or green/yellow cover and the neutral conductor by a white cover. Cord should be Type SRD or SRDT with a U.L.-listed strain relief and be at least four feet long.

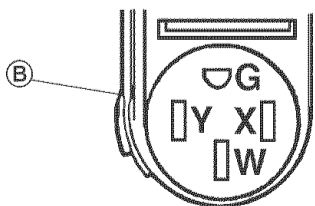

## Requisitos eléctricos

<b>⚠ ADVERTENCIA</b>

<b>Peligro de Choque Eléctrico</b>
Conecte a tierra la estufa. No seguir esta instrucción puede ocasionar la muerte, incendio o choque eléctrico.

Si los códigos lo permiten y se usa un alambre de puesta a tierra separado, se recomienda que un electricista calificado determine que el trayecto de puesta a tierra y el calibre del alambre estén de acuerdo con los códigos locales.

No la conecte a tierra a un tubo de gas.

Consulte con un electricista calificado si no está seguro de que la estufa tenga la debida conexión de puesta a tierra.

No ponga un fusible en el circuito neutro o de tierra.

### Método recomendado de puesta a tierra

Es responsabilidad personal y obligación del cliente contactar a un electricista calificado para asegurar que la instalación eléctrica sea adecuada y cumpla con el Código Eléctrico Nacional, ANSI/NFPA 70 — última edición\* y todos los códigos y reglamentos locales.

Se pueden obtener copias de los estándares indicados arriba de:

\*National Fire Protection Association  
One Batterymarch Park  
Quincy, Massachusetts 02269

La unidad no incluye cordón de alimentación, pero se puede adquirir en el establecimiento de suministros eléctricos de su localidad.

La estufa se debe conectar con el voltaje y la frecuencia adecuados según se especifica en la placa de modelo y serie (ubicada en el marco del horno detrás del panel del cajón de almacenamiento).

- La conexión de cobre/aluminio debe hacerse conforme a las prácticas de cableado aceptadas por la industria y los códigos locales. Esta estufa está provista de los conectores adecuados para fijarse al cableado de aluminio. Siga las instrucciones de instalación provistas.

- Se requiere de un suministro eléctrico de tres hilos o de cuatro hilos, de una sola fase, de 120/240 voltios, 60 Hz, sólo de CA (o de tres hilos o de cuatro hilos, de 120/208 voltios, si esto se especifica en la placa de modelo y serie), en un circuito separado de 50 amp como mínimo, protegido con fusible en ambos lados de la línea.

- Se recomienda usar un fusible con retardo o un interruptor de circuito.

- Los códigos locales podrían permitir el uso de un cordón de alimentación eléctrica (cable flexible de conexión) para estufas de 250 voltios, de 50 amp como mínimo, aprobado por U.L. Este cordón corresponde a un tomacorriente de tres hilos Ⓐ Tipo NEMA 10-50R. Deben usarse conectores en el extremo de la unidad, en el punto donde el cordón de alimentación eléctrica entra en la unidad.

- La estufa puede conectarse directamente a la caja de fusibles desconectada (o caja del disyuntor) a través de un conducto blindado flexible. Deje de dos a tres pies de holgura en la línea para que se pueda mover la unidad si llega a necesitar servicio.

Se debe poner un conector de conductos aprobado por U.L. a cada extremo del cable de alimentación eléctrica (en la estufa y en la caja de empalmes).

Las dimensiones del alambre y las conexiones deben cumplir con la clasificación de la estufa (de 50 amp como mínimo).

- El diagrama de cableado se encuentra en la parte trasera de la estufa o en el interior del cajón de almacenamiento, en una bolsa plástica transparente.

### Si se conecta la estufa a un sistema de cuatro hilos:

Esta estufa se fabrica con la toma de tierra conectada al gabinete. Se debe revisar la toma de tierra de manera que el hilo verde de puesta a tierra del cordón de alimentación eléctrica de cuatro hilos esté conectado al gabinete. Ver la sección de "Conexión eléctrica de cuatro hilos" en la Páginas 12-15.

Cuando se usa un tomacorriente de cuatro hilos Ⓑ Tipo NEMA 14-50R, debe usarse un cordón de alimentación eléctrica (cable flexible de conexión) para estufa correspondiente, de cuatro hilos, 250 voltios, mínimas de 50 amp, aprobado por U.L. Este cordón contiene cuatro conductores de cobre con terminales anulares o terminales de horquilla con los extremos hacia arriba, con una clavija de contacto Tipo NEMA 14-50P en el extremo del suministro eléctrico. El cuarto conductor (de tierra) debe identificarse por medio de una cubierta verde o verde/amarilla y el conductor neutro por una cubierta blanca. El cordón debe ser Tipo SRD o SRDT con una abrazadera de anclaje aprobada por U.L. y medir al menos cuatro pies de longitud.

## Installation steps

### ⚠ WARNING

**Excessive Weight Hazard**  
Use two or more people to move and install range.  
Failure to do so can result in back or other injury.

## Etapas de instalación

### ⚠ ADVERTENCIA

**Peligro de Peso Excesivo**  
Use dos o más personas para mover e instalar la estufa.  
No seguir esta instrucción puede ocasionar una lesión en la espalda u otro tipo de lesiones.

1.

Remove oven racks and parts package from inside oven. Remove shipping materials, tape and protective film from range.

Quite las rejillas del horno y el paquete de piezas del interior del horno. Quite los materiales de embarque, la cinta y la película protectora de la estufa.

2.

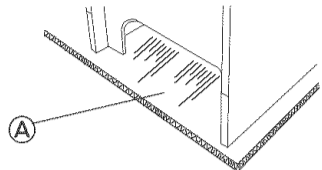

Do not remove the cardboard shipping base (A) at this time.

No quite todavía la base de cartón para embarque (A).

3.

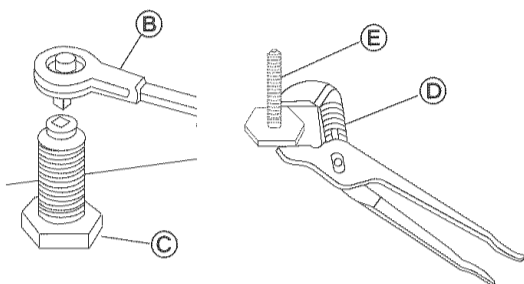

Remove storage drawer. Use a 3/8" drive ratchet (B) to lower rear leveling legs (C) one-half turn. Use channel lock pliers (D) to lower front leveling legs (E) one-half turn.

Saque el cajón de almacenamiento. Use una llave de trinquete de 3/8" (B) para bajar media vuelta las patas niveladoras traseras (C). Use la llave corrediza con ajustes (D) para bajar media vuelta las patas niveladoras delanteras (E).

8

## Anti-tip bracket installation

### ⚠ WARNING

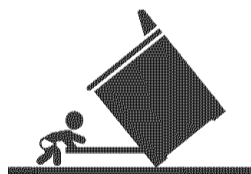

#### Tip Over Hazard

A child or adult can tip the range and be killed.  
Connect anti-tip bracket to rear range foot.  
Reconnect the anti-tip bracket, if the range is moved.  
Failure to follow these instructions can result in death or serious burns to children and adults.

## Instalación del soporte antivuelco

### ⚠ ADVERTENCIA

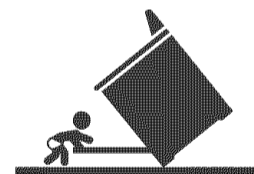

#### Peligro de Vuelco

Un niño o un adulto puede volcar accidentalmente la estufa y resultar muerto.  
Conecte el soporte antivuelco a la pata trasera de la estufa.  
Si traslada de lugar la estufa, vuelva a conectar el soporte antivuelco.  
No seguir estas instrucciones puede ocasionar la muerte o quemaduras graves en niños y adultos.

4.

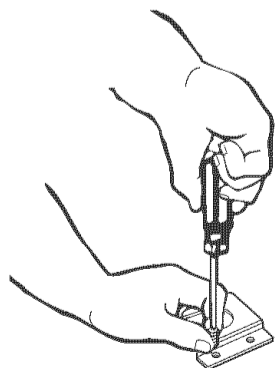

Contact a qualified floor covering installer for the best procedure for drilling mounting holes through your type floor covering.

Use the anti-tip bracket template/ instruction sheet to install the anti-tip bracket.

Anti-tip bracket must be anchored securely to the sub-floor.

Depending on the thickness of your flooring, longer screws may be necessary to anchor the bracket to the sub-floor. Longer screws are available from your local hardware store.

Before moving range across floor, check that range is still on cardboard shipping base to protect floor covering.

Contacte a un instalador de revestimientos de pisos calificado para determinar el procedimiento más adecuado para taladrar los orificios de montaje a través del tipo de material del piso de su casa.

Use la hoja de instrucciones/plantilla del soporte antivuelco para instalar el soporte antivuelco.

El soporte antivuelco debe asegurarse bien al contrapiso.

Según el grosor del piso de su casa, podría ser necesario usar tornillos más largos para fijar el soporte al contrapiso. Puede encontrar tornillos más largos en la ferretería de su localidad.

Antes de mover la estufa sobre el piso, asegúrese de que la estufa esté todavía sobre la base de cartón de embarque para proteger el revestimiento del piso.

9

## Electrical connection

**GROUNDING INSTRUCTIONS:** This range must be grounded. In the event of malfunction or breakdown, grounding will reduce the risk of electric shock by providing a path of least resistance for electric current.

If using a power supply cord, the plug must be plugged into an appropriate outlet that is properly installed and grounded in accordance with all local codes and ordinances.

If using a direct wire connection, this range must be connected to a grounded metal, permanent wiring system; or an equipment-ground conductor must be run with the circuit conductors and connected to the equipment-ground terminal or lead on the range.

## Conexión eléctrica

**INSTRUCCIONES DE PUESTA A TIERRA:** Esta estufa debe conectarse a tierra. En caso de mal funcionamiento o falla, la conexión a tierra reducirá el riesgo de choque eléctrico al proveer una vía de menor resistencia para la corriente eléctrica.

Si se usa un cordón de alimentación eléctrica, la clavija de conexión debe conectarse a un tomacorriente adecuado debidamente instalado y puesto a tierra de acuerdo con los códigos y reglamentos locales.

Si se usa una conexión con alambre directo, esta estufa debe conectarse a un sistema de instalación permanente metálica de tierra, o debe correr junto con los conductores de circuito, un conductor a tierra para el material conectado al borne a tierra para el material o al alambre de conexión de la estufa.

5.

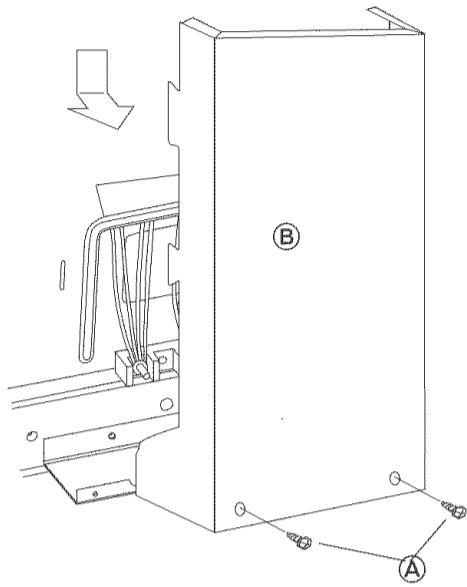

Remove the terminal block cover screws (A) located on the back of range. Pull terminal box cover (B) down and towards you to remove cover from range.

Quite los tornillos (A) de la tapa del tablero de bornes en la parte trasera de la estufa. Jale la tapa (B) hacia abajo y hacia usted para sacarla de la estufa.

6.

Depending on your electrical supply, make the four-wire or three-wire connection following the "Power supply cord method" or "Direct wire method" instructions.

Según el tipo de suministro eléctrico, haga la conexión con tres hilos o cuatro hilos siguiendo las instrucciones del "Método del cordón de alimentación eléctrica" o del "Método de alambre directo".

10

### Power supply cord method:

<b>⚠ WARNING</b>
<b>Electrical Shock Hazard</b>
<p>Disconnect power before servicing. Use a new 50 amp power supply cord. Plug into a grounded outlet. Failure to follow these instructions can result in death, fire, or electrical shock.</p>

**WARNING** - Improper connection of the equipment-grounding conductor can result in a risk of electric shock. Check with a qualified electrician or service personnel if you are in doubt as to whether the range is properly grounded. Do not modify the power supply cord plug. If it will not fit the outlet, have a proper outlet installed by a qualified electrician.

This range is manufactured with the neutral terminal connected to the cabinet. Use a three-wire, U.L.-listed, at least 50 amp power supply cord (pigtail); or if local codes do not permit ground through the neutral, use a four-wire power supply cord rated at 250 volts, at least 50 amp and investigated for use with ranges. (See "Four-wire electrical connection.")

**NOTE:** Cord Installation – Use a power supply cord rated at 250 volts and at least 50 amps that is marked for use with a nominal 1-3/8" (34.93 mm) diameter connection opening.

### Método del cordón de alimentación eléctrica:

<b>⚠ ADVERTENCIA</b>
<b>Peligro de Choque Eléctrico</b>
<p>Desconecte el suministro de energía antes de darle mantenimiento. Use un cable de suministro eléctrico nuevo de 50 amp. Enchufe en un tomacorriente de conexión a tierra. No seguir estas instrucciones puede ocasionar la muerte, incendio o choque eléctrico.</p>

**ADVERTENCIA** - La conexión indebida del conductor a tierra para el material puede producir riesgo de choque eléctrico. Consulte con un electricista calificado o técnico de servicio si tiene dudas de que su estufa tenga la debida conexión de puesta a tierra. No modifique la clavija de contacto del cordón de alimentación eléctrica. Si no encaja en el tomacorriente, haga que un electricista calificado instale un tomacorriente adecuado.

Esta estufa se fabrica con el borne neutro conectado al gabinete. Use un cordón de alimentación eléctrica (cable flexible de conexión) de tres hilos, de 50 amp como mínimo, aprobado por U.L., o, si los códigos locales no permiten la conexión a tierra a través del conductor neutro, use un cordón de alimentación eléctrica de cuatro hilos, clasificado con 250 voltios, de 50 amp como mínimo, que haya sido probado para uso con estufas. (Ver "Conexión eléctrica con cuatro hilos").

**NOTA:** Instalación del cable – Use un cable de suministro de energía con una potencia nominal de 250 voltios y por lo menos 50 amp, que sea indicado para usarse con una abertura de conexión con un diámetro nominal de 1-3/8" (34.93 mm).

11

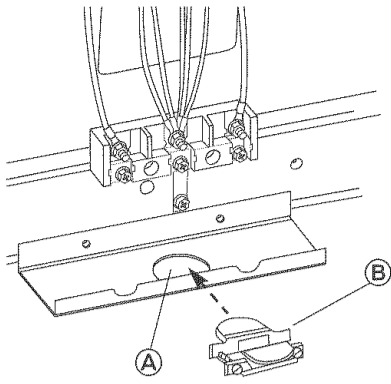

Figure 1  
Figura 1

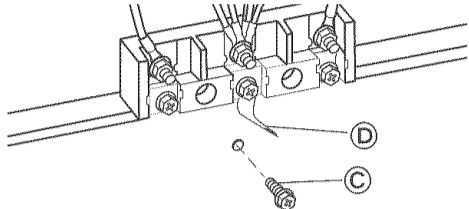

Figure 2  
Figura 2

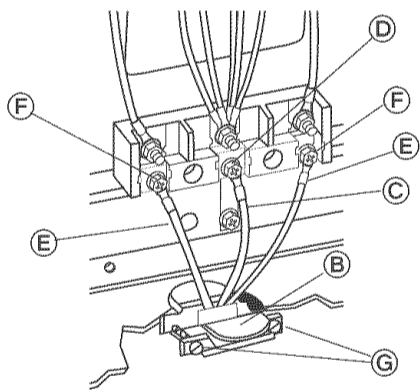
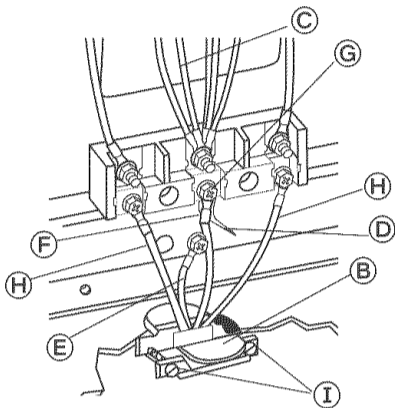

Figure 1  
Figura 1

1. Disconnect power.
2. Remove the knockout A for the 50 amps power supply cord.
3. Assemble a U.L.-listed strain relief B in the opening.
4. Insert the power supply cord through the strain relief, allowing enough slack to easily attach the wiring to the terminal block.
5. Use either ring-type terminals or spade terminals with upturned ends to connect the power supply.
6. Complete electrical connection according to your type electrical supply ("Three-wire electrical connection" or "Four-wire electrical connection.")

#### Four-wire electrical connection:

Use this method for new installations, mobile homes, recreational vehicles, and whenever four-wire installation is required.

7. Remove the ground-link screw © from the range frame. Save the ground-link screw. Bend the ground-link ⓓ away from the range so that it does not contact the range. See Figure 1.
8. Connect the green ground wire ⓔ from power supply cord to the range using the ground-link screw. The ground wire must be attached first and must not contact any other terminal. See Figure 2.
9. Use a 1/4" nut driver and remove the hex washer head screws from the terminal blocks.
10. Connect the neutral (center) wire ⓕ to the center terminal connector Ⓤ using one of the hex washer head screws. Securely tighten screw for proper electrical connection. See Figure 2.
11. Connect the other two wires ⓓ (lines 1 and 2) to the outer aluminum terminal blocks. Securely tighten screws for proper electrical connection. See Figure 2.
12. Tighten the strain relief screws ⓘ.
13. Replace the terminal block cover.
14. Plug power supply cord into grounded outlet.

1. Desconecte el suministro de energía.
2. Quite el agujero ciego Ⓐ para el cordón de alimentación de 50 amp.
3. Instale en la abertura una abrazadera de anclaje Ⓑ aprobada por U.L.
4. Inserte el cordón de alimentación eléctrica a través de la abrazadera de anclaje, dejando suficiente holgura para fijar con facilidad el cableado al tablero de bornes.
5. Use terminales anulares o terminales de horquilla con los extremos hacia arriba para conectar el suministro de energía.
6. Complete la conexión eléctrica de acuerdo con el tipo de suministro eléctrico ("Conexión eléctrica de tres hilos" o "Conexión eléctrica de cuatro hilos").

#### Conexión eléctrica de cuatro hilos:

Use este método para instalaciones nuevas, casas rodantes, vehículos recreativos y siempre que se requiera una instalación de cuatro cables.

7. Quite el tornillo del enlace de puesta a tierra © del marco de la estufa. Guarde el tornillo del enlace de puesta a tierra. Doble el enlace de puesta a tierra ⓓ lejos de la estufa para que no haga contacto con la misma. Ver Figura 1.
8. Conecte el hilo verde de puesta a tierra ⓔ del cordón de alimentación eléctrica a la estufa usando el tornillo del enlace de puesta a tierra. El hilo de puesta a tierra debe fijarse primero y no debe hacer contacto con ningún otro borne. Ver Figura 2.
9. Use una llave de tuerca de 1/4" y saque los tornillos de cabeza hexagonal de la arandela de los tableros del borne.
10. Conecte el hilo neutro (hilo central) ⓕ al conector central del tablero Ⓤ usando uno de los tornillos de cabeza hexagonal de la arandela. Apriete con seguridad el tornillo para una conexión eléctrica adecuada. Ver Figura 2.
11. Conecte los otros dos hilos ⓓ (líneas 1 y 2) a los tableros de bornes exteriores de aluminio. Apriete con seguridad los tornillos para una conexión eléctrica adecuada. Ver Figura 2.
12. Apriete los tornillos de la abrazadera de anclaje ⓘ.
13. Vuelva a colocar la tapa del tablero de bornes.
14. Enchufe el cordón de alimentación eléctrica en el tomacorriente de conexión a tierra.

12

#### Three-wire electrical connection:

Use this method only if local codes permit connecting cabinet-ground conductor to neutral wire of power supply cord.

7. Use a 1/4" nut driver and remove the hex washer head screws from the aluminum terminal blocks.
8. Connect the neutral (center) wire © to the center terminal connector ⓓ using one of the hex washer head screws. Securely tighten screw for proper electrical connection. See Figure 1.
9. Connect the other two wires ⓔ to outer terminal screws ⓕ on the terminal block. See Figure 1.
10. Tighten the strain relief screws ⓘ.
11. Replace the terminal block cover.
12. Plug power supply cord into grounded outlet.

#### Conexión eléctrica de tres hilos:

Use este método únicamente si los códigos locales permiten conectar el conductor de tierra del gabinete al hilo neutro del cordón de alimentación eléctrica.

7. Use una llave de tuerca de 1/4" y saque los tornillos de cabeza hexagonal de la arandela de los tableros de aluminio del borne.
8. Conecte el hilo neutro (hilo central) © al conector central del tablero ⓓ usando uno de los tornillos de cabeza hexagonal de la arandela. Apriete con seguridad el tornillo para una conexión eléctrica adecuada. Ver Figura 1.
9. Conecte los otros dos hilos ⓔ a los tornillos terminales exteriores ⓕ en el tablero de bornes. Ver Figura 1.
10. Apriete los tornillos ⓘ de la abrazadera de anclaje.
11. Vuelva a colocar la tapa del tablero de bornes.
12. Enchufe el cordón de alimentación eléctrica en el tomacorriente de conexión a tierra.

13

**Direct wire method:  
Aluminum or Copper**

**Método de alambre directo:  
Aluminio o cobre**

**⚠ WARNING**



**Electrical Shock Hazard**

Disconnect power before servicing.  
Use 6 gauge copper wire or 4 gauge aluminum wire.  
Electrically ground range.  
Failure to follow these instructions can result in death, fire, or electrical shock.

**⚠ ADVERTENCIA**



**Peligro de Choque Eléctrico**

Antes de conectar el cordón, desconecte el suministro de energía.  
Utilice alambre de cobre de ancho 6 o alambre de aluminio de ancho 4.  
Conecte a tierra la estufa.  
No seguir estas instrucciones puede ocasionar la muerte, incendio o choque eléctrico.

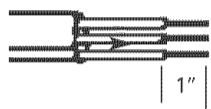
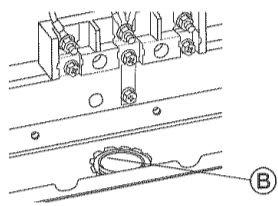
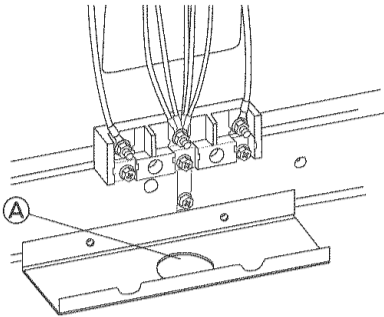

This range may be connected directly to the fuse disconnect or circuit breaker box; or with a U.L.-listed, range power supply cable of at least 50-amp. Depending on your electrical supply, make the required three-wire or four-wire connection.

Esta estufa se puede conectar directamente al desconectador con fusible o dispositivo interruptor de circuitos, o con un cable de alimentación eléctrica para estufas de mínimas de 50 amp aprobado por U.L. Según el tipo de suministro eléctrico, haga la conexión con tres hilos o con cuatro hilos.

1. Disconnect power.
2. Remove the knockout (A) as needed for conduit connection.
3. Assemble a U.L.-listed conduit connector (B) in the opening.
4. Strip the insulation back 1 inch from the end of each wire.
5. Allow enough slack in the wire to easily attach the wiring to the terminal block.
6. Complete electrical connection according to your type electrical supply ("Four-wire electrical connection" or "Three-wire electrical connection.")

1. Desconecte el suministro de energía.
2. Quite el disco removible (A), según sea necesario, para la conexión del circuito.
3. Ensamble un conector de conducto (B) que esté en la lista de U.L. en la abertura.
4. Retire el aislamiento 1 pulgada desde el extremo de cada hilo.
5. Deje que el cable quede lo suficientemente flojo para poder sujetar con facilidad el bloque terminal de cableado.
6. Complete la conexión eléctrica de acuerdo con el tipo de suministro eléctrico ("Conexión eléctrica de cuatro hilos" o "Conexión eléctrica de tres hilos").

Figure 1  
Figura 1

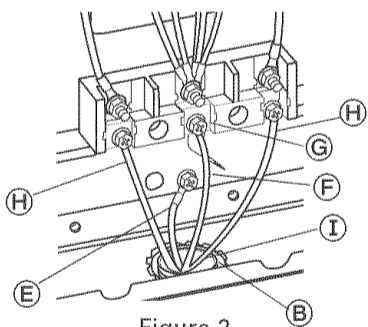
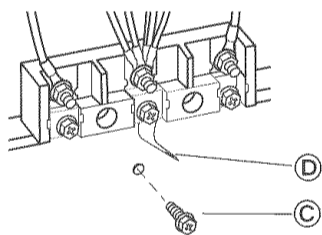
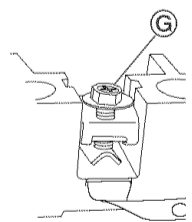

Figure 2  
Figura 2

Figure 3  
Figura 3



**Four-wire electrical connection:**

Use this method for new installations, mobile homes, recreational vehicles, and whenever four-wire installation is required.

7. Remove the ground-link screw (C) from the range frame. Save the ground-link screw and cup washer. Bend the ground-link (D) away from the range so that it does not contact the range. See Figure 1.
8. Connect the bare ground wire (E) to the range using the ground-link screw and cup washer. The ground wire must be attached first and must not contact any other terminal. See Figure 2.
9. Loosen (do not remove) the hex washer head screw (G) and insert the neutral (white) wire (F) under the screw clamp at the bottom of the center position terminal connector. Insert the other two wires (lines 1 and 2) (H) under the other two screw clamps. Securely tighten the hex washer head screws to 90 in/lbs minimum torque to make proper electrical connection. See Figure 3.
10. Tighten the locking ring (B) of the conduit connector (I).
11. Replace the terminal block cover.

**Conexión eléctrica de cuatro hilos:**

Use este método para instalaciones nuevas, casas rodantes, vehículos recreativos y siempre que se requiera una instalación de cuatro cables.

7. Quite el tornillo de enlace a tierra (C) del marco de la estufa. Guarde el tornillo de enlace a tierra y la arandela acopada. Doble el enlace de puesta a tierra (D) lejos de la estufa para que no haga contacto con la misma. Ver Figura 1.
8. Conecte el cable desnudo de tierra (E) a la estufa usando el tornillo de enlace a tierra y la arandela acopada. El cable de tierra debe sujetarse primero y no debe estar en contacto con ningún otro terminal. Vea la Figura 2.
9. Afloje (no quite) el tornillo de cabeza hexagonal con arandela (G) e inserte el hilo neutral (blanco) (F) debajo de la abrazadera del tornillo en la parte inferior del conector del borne de posición central. Inserte los otros dos hilos (líneas 1 y 2) (H) debajo de las otras dos abrazaderas de tornillo. Apriete con seguridad los tornillos de cabeza hexagonal de arandela a un par de torsión mínimo de 90 pulg./lbs para hacer una conexión eléctrica adecuada. Ver Figura 3.
10. Apriete el anillo de sujeción (B) del conector de conducto (I).
11. Vuelva a colocar la tapa del tablero de bornes.

**Three-wire electrical connection:**

Use this method only if local codes permit connecting ground conductor to neutral supply wire.

7. Loosen (do not remove) the hex washer head screw (C) and insert the neutral (white) wire (D) under the screw clamp at the bottom of the center position terminal connector. Insert the other two wires (lines 1 and 2) (E) under the other two screw clamps. Securely tighten the hex washer head screws to 90 in/lbs minimum torque to make proper electrical connection. See Figure 2.
8. Tighten the locking ring (F) of the conduit connector.
9. Replace the terminal block cover.

**Conexión eléctrica de tres hilos:**

Use este método sólo si los códigos locales permiten la conexión del conductor de tierra al cable de suministro neutral.

7. Afloje (no quite) el tornillo de cabeza hexagonal con arandela (C) e inserte el hilo neutral (blanco) (D) debajo de la abrazadera del tornillo en la parte inferior del conector del borne de posición central. Inserte los otros dos hilos (líneas 1 y 2) (E) debajo de las otras dos abrazaderas de tornillo. Apriete con seguridad los tornillos de cabeza hexagonal de arandela a un par de torsión mínimo de 90 pulg./lbs para hacer una conexión eléctrica adecuada. Ver Figura 2.
8. Apriete el anillo de sujeción (F) del conector de conducto.
9. Vuelva a colocar la tapa del tablero de bornes.



## Operating position

Before moving range across floor, check that range is still on cardboard shipping base to protect floor covering.

## Posición de funcionamiento

Antes de mover la estufa sobre el piso, asegúrese de que la estufa está todavía sobre la base de cartón de embarque para proteger el revestimiento del piso.

7.

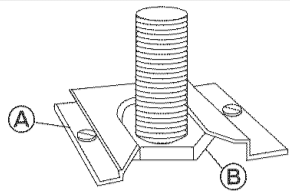

Make sure the anti-tip bracket is installed:

- Look for the anti-tip bracket (A) securely attached to floor.
- Slide range back so rear range foot (B) is under anti-tip bracket.

Asegúrese de que el soporte antivuelco esté instalado:

- Busque el soporte antivuelco (A) que está bien asegurado al piso.
- Deslice la estufa hacia atrás de manera que la pata trasera de la estufa (B) quede debajo del soporte antivuelco.

8.

If installing the range in a mobile home, you must secure the range to the floor. Any method of securing the range is adequate as long as it conforms to the standards in the "Mobile home installation" instructions.

Cuando se instala la estufa en una casa móvil, debe ser asegurada al piso. Cualquier método de asegurar esta estufa es adecuado siempre que cumpla con los estándares indicados en las instrucciones para "Instalación en una casa móvil".

9.

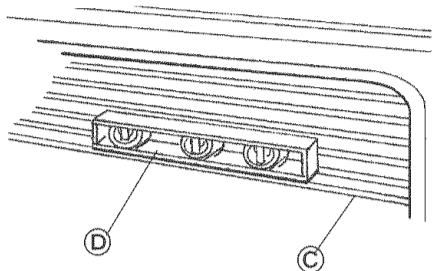

Place rack (C) in oven. Place level (D) on rack, first side to side then front to back.

If range is not level, pull range forward until rear leveling leg is removed from the anti-tip bracket. Use 3/8" drive ratchet and channel lock pliers to adjust leveling legs up or down until range is level. Slide range back so rear range foot is under anti-tip bracket.

**NOTE:** Oven must be level for satisfactory baking conditions.

Coloque la rejilla (C) en el horno. Coloque el nivel (D) en la rejilla, primero de lado a lado, luego de la parte delantera a la trasera.

Si la estufa no está nivelada, jale la estufa hacia adelante hasta que la pata niveladora trasera se separe del soporte antivuelco. Use una llave de trinquete de 3/8" y una llave corrediza para ajustar las patas niveladoras hacia arriba o hacia abajo hasta que la estufa esté nivelada. Deslice la estufa hacia atrás de manera que la pata trasera de la estufa quede debajo del soporte antivuelco.

**NOTA:** el horno debe estar nivelado para que las condiciones sean adecuadas para hornear.

10.

Replace the storage drawer or lower panel.

Vuelva a colocar el cajón de almacenamiento o el panel inferior.

## Check operation

## Verifique el funcionamiento

11.

Reconnect power.

Conecte el suministro de energía.

12.

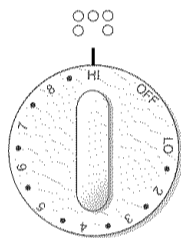

Check the operation of the cooktop elements: Push in and turn each surface unit control knob to "HI" position. Check the operation of the cooktop elements and indicator lights.

Verifique el funcionamiento de los elementos de la superficie de estufa: empuje y gire cada una de las perillas de control de la unidad de superficie hasta la posición "HI". Verifique el funcionamiento de los elementos de la superficie de estufa y las luces indicadoras.

13.

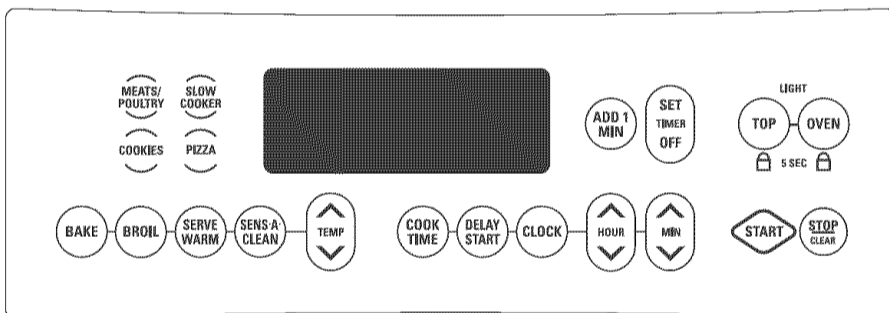

Check the operation of the oven and broil elements:

1. Press the "BAKE" pad.
  - The "BAKE" indicator will light.
  - "350°F" will appear in the display.
  - The "START ?" indicator will begin to flash after 5 seconds.
2. Press the "START" pad.
  - "PrE" and the time of day will appear in the display.
  - "HEAT" and "ON" indicators will light.
  - The bottom element should glow red.
  - The upper element should become hot but not glow red.

The oven is preheated when you hear a 1-second tone, and "PrE" changes to "350°F."

3. Press the "STOP/CLEAR" pad.
4. Press the "BROIL" pad.
  - "500°F" will appear in the display.
  - "BROIL" indicator will light.
  - The "START ?" indicator will begin to flash after 5 seconds.
5. Press the "START" pad.
  - "HEAT" and "ON" indicators will light.
  - The upper element should glow red.
6. Press the "STOP/CLEAR" pad.

Verifique el funcionamiento del horno y los elementos para asar:

1. Oprima el botón de "BAKE" (Hornear).
    - Se encenderá la luz indicadora de "BAKE" (Hornear).
    - En la pantalla aparecerá "350°F".
    - La luz indicadora de "START?" (Empezar?) comenzará a destellar después de 5 segundos.
  2. Oprima el botón de "START" (Empezar).
    - Aparecerán en la pantalla "PrE" y la hora del día.
    - Se encenderán las luces indicadoras de "HEAT" (Calor) y "ON" (Encendido).
    - El elemento inferior debe ponerse rojo.
    - El elemento superior debe calentarse, pero sin ponerse rojo.
- El horno está precalentado cuando usted escucha un tono de 1 segundo, y "PrE" cambia a "350°F".
3. Oprima el botón de "STOP/CLEAR" (Detener/ Despejar).
  4. Oprima el botón de "BROIL" (Asado).
    - En la pantalla aparecerá "500°F".
    - Se encenderá la luz indicadora de "BROIL" (Asado).
    - La luz indicadora de "START?" (Empezar?) comenzará a destellar después de 5 segundos.
  5. Oprima el botón de "START" (Empezar).
    - Se encenderán las luces indicadoras de "HEAT" (Calor) y "ON" (Encendido).
    - El elemento superior debe ponerse rojo.
  6. Oprima el botón de "STOP/CLEAR" (Detener/ Despejar).

To get the most efficient use from your new electric range, read your Owner's Manual. Keep Installation Instructions and Owner's Manual close to the electric range for easy reference.

Para obtener el uso más eficiente de su nueva estufa eléctrica, lea su Manual de Uso y Cuidado. Guarde las Instrucciones de Instalación y el Manual cerca de la estufa eléctrica para tenerlos a mano cuando los necesite.

### ***If range does not operate:***

- Check that the circuit breaker is not tripped or the house fuse blown.
- Check that the power supply cord is plugged into the wall receptacle or power is connected.
- See Use and Care Guide for troubleshooting list.

### ***Si la estufa no funciona:***

- Verifique que no se haya disparado el interruptor de circuito o quemado un fusible.
- Verifique que el cordón de alimentación eléctrica esté enchufado en el tomacorriente mural o que esté conectado el suministro de energía.
- Vea el Manual de Uso y Cuidado para obtener la lista de solución de problemas.

### ***Moving the range:***

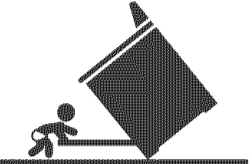
<b>⚠ WARNING</b>

<b>Tip Over Hazard</b> A child or adult can tip the range and be killed. Connect anti-tip bracket to rear range foot. Reconnect the anti-tip bracket, if the range is moved. Failure to follow these instructions can result in death or serious burns to children and adults.

### ***Cómo trasladar la estufa:***

<b>⚠ ADVERTENCIA</b>

<b>Peligro de Vuelco</b> Un niño o un adulto puede volcar accidentalmente la estufa y resultar muerto. Conecte el soporte antivuelco a la pata trasera de la estufa. Si traslada de lugar la estufa, vuelva a conectar el soporte antivuelco. No seguir estas instrucciones puede ocasionar la muerte o quemaduras graves en niños y adultos.

When moving range, slide range onto cardboard or hardboard to prevent damaging the floor covering. If moving the range is necessary for cleaning or maintenance:

1. Unplug range or disconnect power.
2. Slide range forward to complete cleaning or maintenance.

Cuando traslade la estufa, deslice la estufa sobre cartón o lámina de madera para no dañar el recubrimiento del piso.

Si necesita mover la estufa para limpiarla o darle mantenimiento:

1. Desenchufe la estufa o desconecte el suministro de energía.
2. Deslice la estufa hacia adelante para completar la limpieza o el mantenimiento.

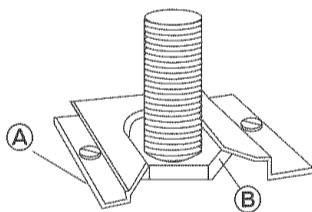

3. Make sure the anti-tip bracket (A) is installed:

- Check that the anti-tip bracket is securely attached to floor.
- Slide range back so rear range foot (B) is under anti-tip bracket.

4. Check that range is level.
5. Plug in range or reconnect power.
6. Reinstall storage drawer.

3. Asegúrese de que el soporte antivuelco (A) esté instalado:

- Verifique que el soporte antivuelco esté bien asegurado al piso.
- Deslice la estufa hacia atrás de manera que la pata trasera de la estufa (B) quede debajo del soporte antivuelco.

4. Verifique que la estufa esté nivelada.
5. Enchufe la estufa o reconecte el suministro de energía.
6. Vuelva a instalar el cajón de almacenamiento.

**For in-home major brand repair service:**

Call 24 hours a day, 7 days a week

**1-800-4-MY-HOME®** (1-800-469-4663)

**For the repair or replacement parts you need:**

Call 7 a.m. — 7 p.m., 7 days a week

**1-800-366-PART** (1-800-366-7278)

**For the location of a Sears Parts and Repair Center in your area:**

Call 24 hours a day, 7 days a week

**1-800-488-1222**

For information on purchasing a Sears Maintenance Agreement or to inquire about an existing Agreement:

Call 9 a.m. — 5 p.m., Monday — Saturday

**1-800-827-6655**



The Service Side of Sears.

**Para servicios de reparación en la casa de las principales marcas:**

Llame las 24 horas del día, los 7 días de la semana

**1-800-4-MY-HOME®** (1-800-469-4663)

**Para las reparaciones y piezas de reemplazo que usted necesita:**

Llame de 7 a.m. a 7 p.m., los 7 días de la semana

**1-800-366-PART** (1-800-366-7278)

**Para localizar un Centro de Piezas de Reemplazo y Reparaciones Sears en su área:**

Llame las 24 horas del día, los 7 días de la semana

**1-800-488-1222**

Para información sobre cómo adquirir un Contrato de Mantenimiento Sears o para preguntar sobre un contrato ya existente:

Llame de 9 a.m. a 5 p.m., de lunes a sábado

**1-800-827-6655**



The Service Side of Sears.

