

# ELECTRIC FREE-STANDING CONVECTION RANGE

Installation Manual

For Use with Model(s): all electric models

# BOSCH

YOUR LIFE. OUR INSPIRATION.



## Table of Contents

Important Safety Instructions .....	1
Preparation .....	2
Installation .....	4
Final Steps .....	6

**Please read all instructions before using this appliance.**



### WARNING

If the information in this manual is not followed exactly, a fire or explosion may result causing property damage, personal injury or death.

### PARTS NEEDED:

- 50 Amp Power Supply Cord Kit\*
- Measuring Tape
- Phillips head Screwdriver
- 1-1/4" Wrench
- Pencil
- T-20 Torx Screwdriver
- Screws (2) and Anchors (2) for Anti-tip Bracket (Style will vary depending on mounting surface)
- Level
- Drill and Drill Bit
- Safety Gloves and Goggles
- Torque Wrench (For Hard Wire Installation Only)\*
- Tape (Optional)
- Cloth or cardboard (Optional - to Protect Floor)

### ADDITIONAL PARTS NEEDED FOR HARD WIRE INSTALLATIONS:

- Flexible Conduit (For Hard Wire Installation Only)
- Torque Wrench (For Hard Wire Installation Only)
- **Note:** Power Supply Cord Kit Not Necessary For Hard Wire Installations

### PARTS PROVIDED:

- Anti-Tip Bracket
- Terminal Lugs (For Use With Hard Wire Installations)\*

\* Not necessary for Canadian installations.



### WARNING

Before installing, turn power OFF at the service panel. Lock service panel to prevent power from being turned ON accidentally.

Stepping, leaning or sitting on the doors or drawers of this range can result in serious injuries and also cause damage to the range. Do not allow children to climb or play around the range. The weight of a child on an open door may cause the range to tip, resulting in serious burns or other injury.

Do not store items of interest to children in the cabinets above a range or on the backguard of a range. Children climbing on the range to reach items could be seriously injured.

- **Remove all tape and packaging before using the range.** Destroy the packaging after unpacking the range. Never allow children to play with packaging material.
- **Be sure your appliance is properly installed and grounded by a qualified technician** in accordance with the National Electrical Code ANSI/NFPA No. 7 latest edition and local electrical code requirements.  
Important: Local codes vary. Installation, electrical connections and grounding must comply with all applicable codes.
- **Install only per installation instructions provided in the literature package for this range.**
- **Ask your dealer to recommend a qualified technician** and an authorized repair service.
- **Know how to disconnect the power** to the range at the circuit breaker or fuse box in case of an emergency.
- **Do not repair or replace any part of the appliance unless specifically recommended in the manuals.** All other servicing should be done by a qualified technician. This may reduce the risk of personal injury and damage to the range.
- **Never modify or alter the construction of a range** by removing leveling legs, panels, wire covers, anti-tip brackets/screws, or any other part of the product.
- **DO NOT LIFT RANGE BY DOOR HANDLE.** Remove the door for easier handling and installation. See 'Removing Oven Door' in the Maintenance section of the Use and Care Manual.



### CAUTION

Do not use the warming drawer(if equipped) or oven for storage.

Unit is heavy and requires at least two people or proper equipment to move.

Hidden surfaces may have sharp edges. Use caution when reaching behind or under range.

## 1. Install Ventilation

Bosch strongly recommends the installation of a ventilation hood above this range. For most kitchens a certified hood rating of not less than 300 CFM is recommended. The range hood must be installed according to instructions furnished with the hood.

## 2. Prepare Cabinets

This unit is designed for installation near adjacent walls and projecting surfaces constructed of combustible materials.

Allow a minimum of 30 inches between cabinets where range is to be installed (See Figure 1).\*\*

### Required Clearances\*\*\*

#### From cooktop to materials above (See Figure 2)

There must be a minimum clearance of 30 inches between the top of the cooking surface and the bottom of an unprotected wood or metal cabinet.

24 inches is acceptable when the bottom of the wood or metal cabinet is protected by (a) not less than 1/4" of flame retardant material which must be covered with (b) not less than No. 28 MSG sheet metal, 0.015 inch stainless steel' or 0.024 inch aluminum or copper.

#### From range walls to adjacent materials (See Figure 2)

No clearance is required from unit walls to adjacent vertical combustible walls on rear, right or left.

Clearance from range top to adjacent vertical walls must be at least 4".

**NOTE:** Some cabinet finishes cannot survive the temperatures allowed by U.L., particularly self-cleaning ovens; the cabinets may discolor or stain. This is most noticeable with laminated cabinets.

## 3. Prepare Electrical Outlet

The electrical outlet must be located in the shaded space in Figure 3.

## 4. Prepare Walls and Floor

Seal any holes in the walls or floor. Remove any obstructions (extra electrical or gas connections, etc.) so that range will rest against wall properly.

## 5. Prepare Range

Place range in front of cabinets where it is to be installed. Remove any packaging.

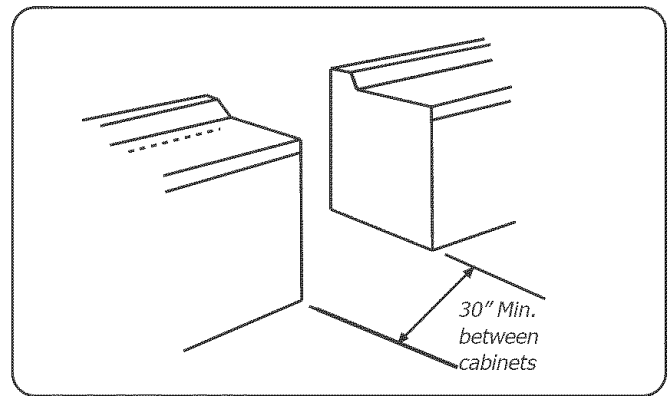

Figure 1: Prepare Cabinets

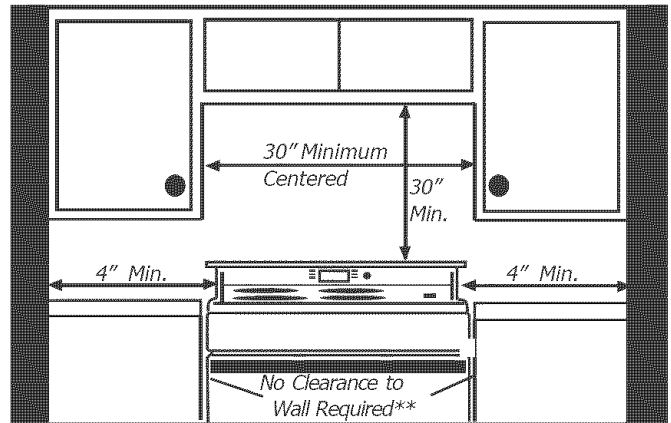

Figure 2: Required Clearances

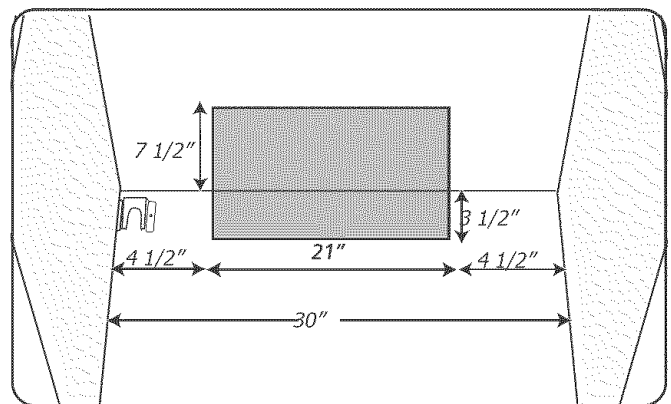

Figure 3: Prepare Electrical Outlet

### Tips:

Tape warming drawer or storage drawer shut to keep it from opening while installing the range.

During installation, place a portion of the box or a piece of cloth under the range to protect floors.

To make range lighter and easier to handle, remove door (see instructions in Use and Care manual).

\*\* 12 mm clearance from range sidewall to cabinet required in Canada.

\*\*\*Instructions were determined using Standard American cabinets. Standard base cabinets measure 36" high x 24" deep. Cabinets over the cooking surface and cabinets adjacent to those over the cooking surface measure 13 inches deep from backwall. If nonstandard cabinets are used, care should be taken to alter dimensions accordingly.



Step 6: Preparation (cont'd)

6. Prepare Electrical Connection

Verify that wiring to house is adequate.

Contact your local utility company to verify that the present electric service to your home is adequate. In some instances, the size of the wiring to the house and service switch must be increased to handle the electrical load demanded by the range.

Verify that wiring inside house is adequate.

Most wiring codes require a separate circuit with separate disconnect switch and fuses either in the main entrance panel or in a separate switch and fuse box.

Most local building regulations and codes require that electrical wiring be done by licensed electricians. Be sure to install your range according to the electric codes in place in your region.

**⚠ To prevent electrical shock, the grounding prong on the range cord should not be cut or removed under any circumstances.** It must be plugged into a matching grounding type receptacle and connected to a correctly polarized 240- Volt circuit. If there is any doubt as to whether the wall receptacle is properly grounded, have it checked by a qualified electrician.

General Information

Ranges are dual rated for use on either 120/240 VAC or 120/208 VAC. See chart at right for power ratings and circuit breaker sizes based upon the supply voltage for each model.

Bosch recommends that the range be installed with a UL approved power cord set (not supplied). The electrical rating of the power cord set must be 120/240 volt, 50 amperes minimum. The power cord set shall be marked "For Use with Ranges." Always use a new power cord.

Alternatively, the range can also be hard wired using the aluminum terminal lugs included in the literature pack. If using this connection, flexible conduit must also be used (not supplied).

Bosch recommends a 50 AMP, 60 Hz, 4 wire circuit; However, the NEC (National Electric Code) allows for some ranges to be installed on a 40 AMP circuit. Refer to your local electric code requirements in order to determine the required amperage. Always choose a range power cord set that is rated for the circuit.

In compliance with the NEC, a separate circuit is also recommended.

**Note:** In Canada, the range is shipped from the factory with the range cord already installed. Proceed to "Steps 8 and 9: Installation - Final Steps"

For installations other than those in Canada, connect the range cord (or wire conductors) at the terminal block (More detailed instructions are found on pages 4 and 5). Access the terminal block by removing the cover in the lower right hand corner of the range back panel (See Figure 4). Install the strain relief and the proper connector through the knockout(s) provided. The electrical supply, including flexible conduit or power cord, should be restricted to the shaded areas in Figure 3 (previous page.)

Electrical Specifications					
Model	Volts	kW (by model)		AMPS (by model)	
		US	Canadian	US	Canadian
HES23, HES34, HES43	120/240	12.3	12.3	40 or 50*	
	120/208	9.2	9.2	40 or 50*	
HES24, HES25, HES44	120/240	12.6	13.5	40 or 50*	50
	120/208	9.5	10.2	40 or 50*	40 or 50*

\*Varies by location. Refer to local electric code.

**⚠ WARNING**  
The strain relief provided with your range cord must be properly installed.

Install Strain Relief

Place strain relief in knockout below terminal block (See Figure 4). Feed range cord through hole and strain relief up to terminal block. Allow for slack in the cord between the strain relief and terminal block. Once cord length/ slack has been adjusted, attach strain relief per instructions included with strain relief.

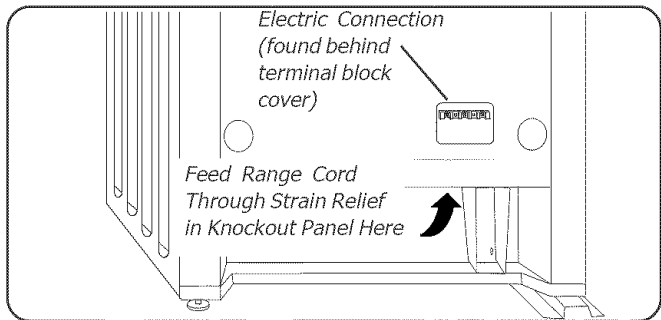

Figure 4

**TIP**  
The knockout panel (below the terminal block) can be removed from the range to install the strain relief: Remove panel from range, install strain relief in panel and reattach. DO NOT remove entire range back panel.

**⚠ WARNING**

**Risk of Electric Shock or Fire.** Frame grounded to neutral through a ground strap. Grounding through the neutral conductor is prohibited for new branch-circuit installations (1996 NEC), mobile homes, and recreational vehicles, or in an area where local codes prohibit grounding through the neutral conductor.

For installations where grounding through the neutral conductor is prohibited, (a) disconnect the link from the neutral, (b) use grounding terminal or lead to ground unit, (c) connect neutral terminal to lead branch circuit neutral in usual manner (when the appliance is to be connected by means of a cord kit, use 4-conductor cord for this purpose).

Use only cord kits rated 125/250 volts (minimum), 50 amperes and labeled "For Use with Ranges". Strain relief provided with cord must be installed per instructions included with cord.

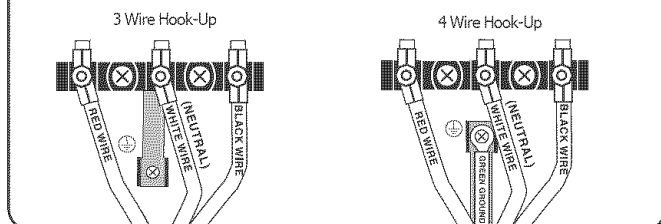

Figure 5

**4 Wire Connection** (Preferred to three wire connection).

1. Disconnect electrical power at breaker box.
2. Remove the terminal block cover to expose the terminal block (See Figure A).
3. Remove top nut, star washer, and round washer from each post.

Note: DO NOT remove last round washer, last nut or internal wiring leads.

4. Remove screw from bottom end of ground strap.
5. Remove ground strap from center post, rotate so that wide end is at top and attach wide end to range through hole below junction box. Attach green wire on top of ground strap. Tighten Screw (See Figure D).
6. Attach red wire, round washer, star washer and nut IN THIS ORDER to left post.
7. Attach white wire, round washer, star washer and nut IN THIS ORDER to center post.
8. Attach black wire, round washer, star washer and nut IN THIS ORDER to right post (See Figure E).
9. Tighten all connections securely and replace terminal block cover.
10. Properly secure strain relief (see previous page).

**3 Wire Connection**

**The Four Wire Connection (above) is preferred,** but where local codes and ordinances permit grounding through neutral and where conversion to four wire is impractical, the unit may be connected to the power supply via a three wire connection.

1. Disconnect electrical power at breaker box.
2. Remove the terminal block cover to expose the terminal block (See Figure A).
3. Remove top nut, star washer, and round washer from each post.

Note: DO NOT remove last round washer, last nut or internal wiring leads.

4. Attach white wire, round washer, star washer and nut IN THIS ORDER on top of ground strap on center post.
5. Attach red wire, round washer, star washer and nut IN THIS ORDER to left post.
6. Attach black wire, round washer, star washer and nut IN THIS ORDER to right post (See Figure B).
7. Tighten all connections securely and replace terminal block cover (See Figure C).
8. Properly secure strain relief (see previous page).

**Note: DO NOT plug in range at this time.  
Proceed to steps 8 and 9.**

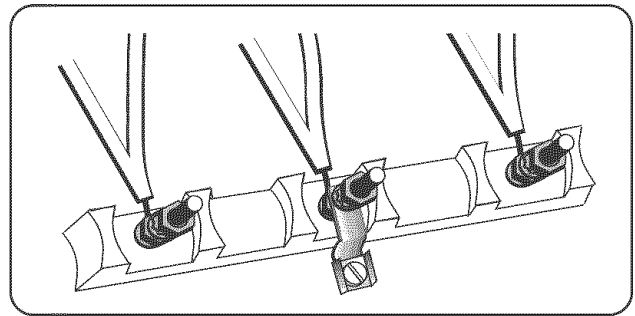

Figure A

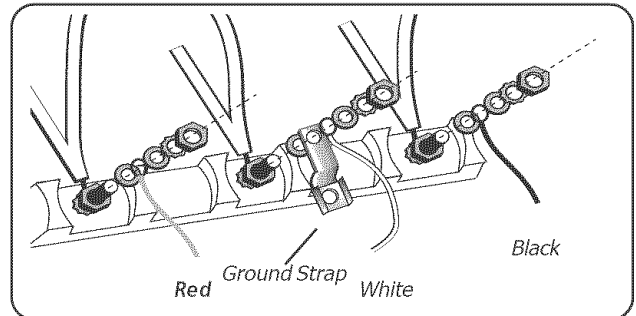

Figure B

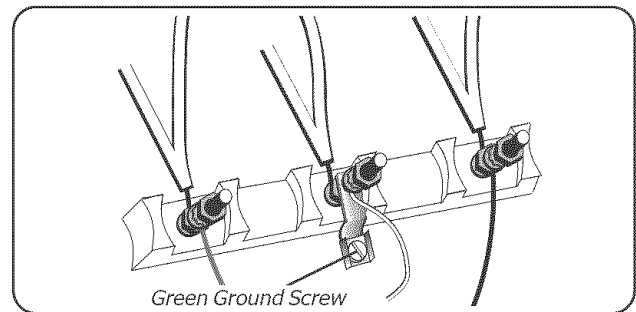

Figure C

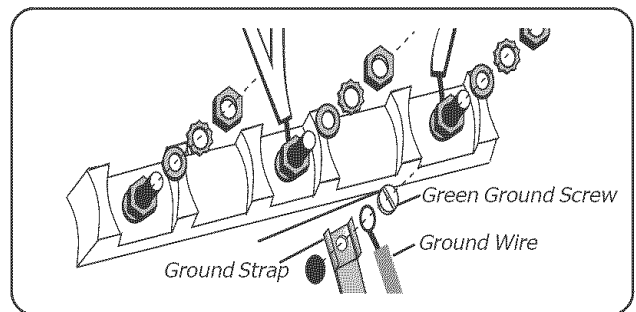

Figure D

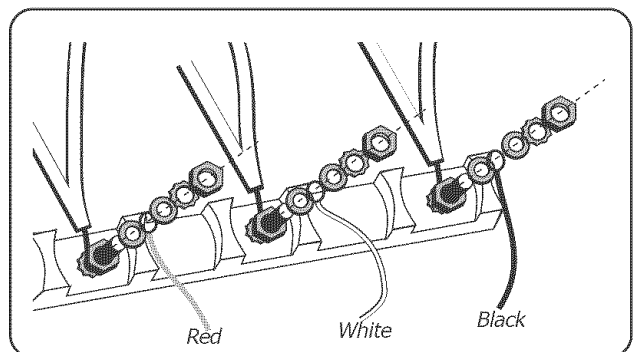

Figure E

# Step 7: Connect Electric - Flexible Conduit With Wires ... Our Inspiration

**Note:** Bosch recommends the range cord installation (previous page).

## 3 Wire Connection:

The **Four Wire Connection is preferred**, but where local codes and ordinances permit grounding through neutral and/or conversion to four wire is impractical, unit may be connected to the power supply via a three wire connection.

1. Disconnect electrical power at the breaker box.
2. Remove the terminal block cover to expose the terminal block (See Figure A).
3. Remove the top nut, star washer, and round washer from each post.

Note: DO NOT remove last round washer, last nut or internal wire leads.

4. Place one terminal lug (packaged with this manual) on each post. Replace the star washer and round washer and secure with 20 inch pounds of torque.
5. Strip 3/8 inches of insulation from the end of each wire (See Figure B).
6. Insert stripped end of white wire into the center lug on top of the ground strap. Secure the clamping screw (See Figure C).
7. Insert stripped end of red wire into the left lug. Secure clamping screw.
8. Insert stripped end of black wire into the right lug. Secure clamping screw.
9. Tighten each clamping screw with the appropriate torque (See Table 1 at right).
10. Properly secure flexible conduit at knockout panel on range and at supply side junction box. The wiring is now complete (See Figure D).

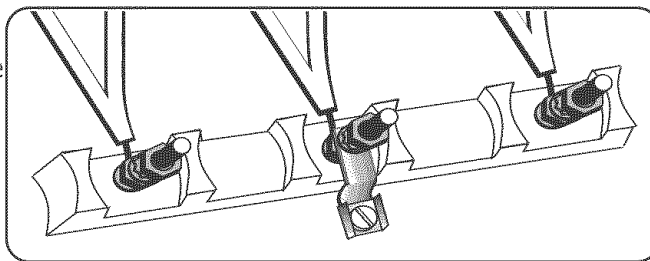

Figure A - Junction box

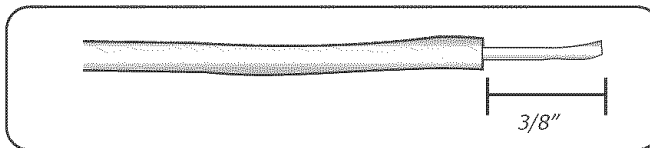

Figure B - Stripped wire

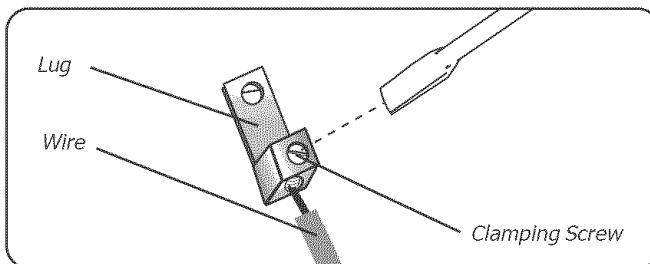

Figure C - Lug, wire and clamping screw

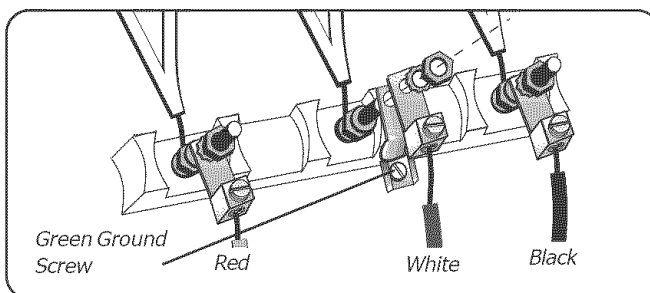

Figure D - Completed 3 wire connection

## 4 Wire Connection: (Preferred to three wire connection)

1. Disconnect electrical power at the breaker box.
2. Remove the terminal block cover to expose the terminal block.
3. Remove the top nut, star washer, and round washer from each post.

Note: DO NOT remove last round washer, last nut or internal wire leads.

4. Remove screw from bottom end of ground strap.
5. Remove ground strap from center post. Discard.
6. Attach one terminal lug (packaged with this manual) through hole below terminal block with ground screw.
7. Place one terminal lug (packaged with this manual) on each post. Replace the star washer and round washer and secure with 20 inch pounds of torque.
8. Strip 3/8 inches of insulation from the end of the wire (See Figure C).
9. Insert the insulated grounding wire into the lug below the terminal block.
10. Insert stripped end of white wire into the center lug. Secure the clamping screw.
11. Insert stripped end of red wire into the left lug. Secure clamping screw (See Figure D).
12. Insert black wire into the right lug. Secure clamping screw.
13. Tighten each clamping screw with the appropriate torque (see Table 1 at right).
14. Properly secure flexible conduit at knockout on angle and at supply side junction box. The wiring is now complete (See Figure E).

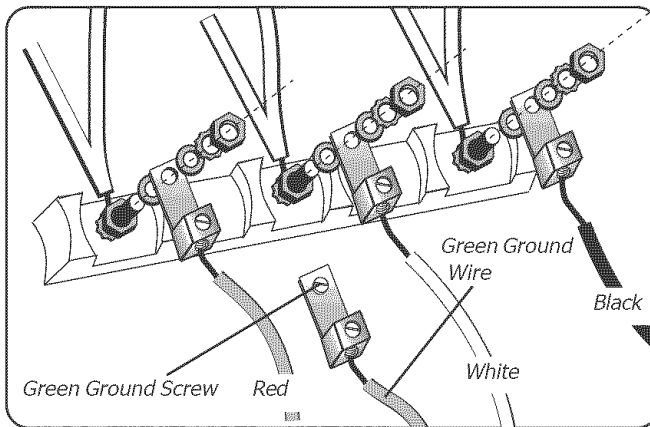

Figure E - Completed 4 wire connection

Table 1 - Appropriate Torque levels for Aluminum or Copper Wire

Gauge	Torque (in./ lbs.)
6	35
8	25

**Note: DO NOT plug in range at this time. Proceed to steps 8 and 9.**

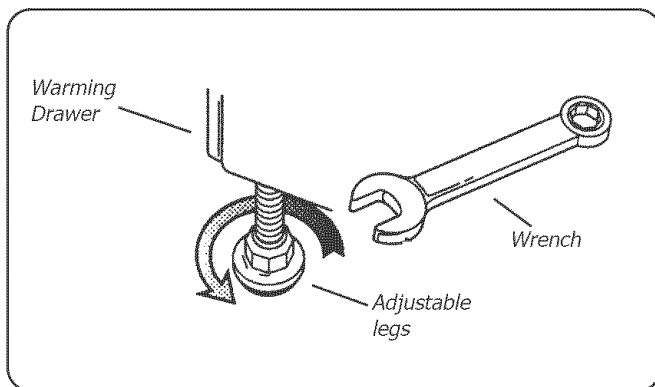

Figure 7

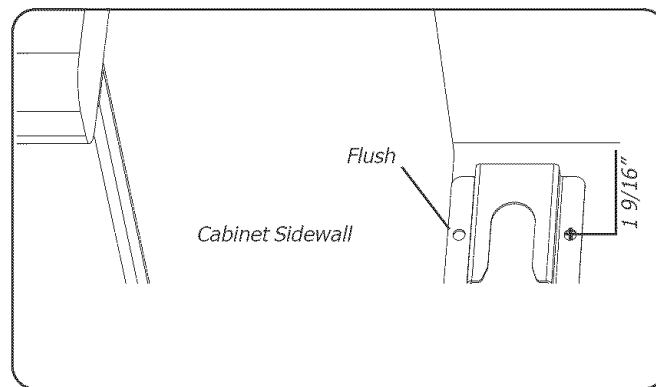

Figure 8

## 8. Attach Anti-Tip Bracket to Floor



### WARNING

#### RANGE TIPPING HAZARD

- All ranges can tip and injury could result. To prevent accidental tipping of the range, attach it to the wall, floor or cabinet by installing the Anti-Tip Device supplied.
- A risk of tip-over may exist if the appliance is not installed in accordance with these instructions.
- If the range is pulled away from the wall for cleaning, service, or any other reason, ensure that the Anti-Tip Device is properly reengaged when the range is pushed back against the wall. In the event of abnormal usage (such as a person standing, sitting, or leaning on an open door), failure to take this precaution could result in tipping of the range. Personal injury might result from spilled hot liquids or from the range itself.

1. Adjust height of range and level by rotating the adjustable leg supports on the bottom of the range, using 1-1/4" wrench.
2. Measure to locate bracket position as shown in Figure 8.
3. Secure bracket with 2 screws adequate for mounting surface, not included. (i.e.; for wood floor use wood screws for concrete floor use concrete anchors and screws.)

## 9. Complete the Installation

1. Move range close enough to the opening to plug into the receptacle.
2. Slide range into position ensuring that the left back leg slides under the anti-tip bracket. Range will sit 3/4" away from back wall when properly installed.
3. Carefully tip range forward to ensure that the anti-tip bracket engages the range back brace and prevents tip-over.
4. Turn on electrical power. Check range for proper operation as described in Use and Care Manual.



### CAUTION:

If the display flashes and beeps, the polarity of the wiring may be reversed. Reversed polarity can damage the range and can result in electrical shock hazard. Immediately switch off power at the breaker and return to step 6.



## Table des matières

Instructions de sécurité importantes .....	1
Préparation .....	2
Installation .....	4
Étapes finales .....	6

**Lire toutes les instructions avant d'utiliser cet appareil.**



### AVERTISSEMENT

Si l'information de ce guide n'est pas observée, il peut en résulter un incendie ou une explosion pouvant causer des dommages à la propriété, des blessures ou la mort

### PIÈCES NÉCESSAIRES

- Nécessaire de cordon d'alimentation 50 amp\*
- Ruban à mesurer
- Tournevis à tête Phillips
- Clé 1 1/4 po
- Crayon
- Tournevis T-20 Torx
- Vis (2) et ancrages (2) pour fixation antibascule (style variant selon la surface de fixation)
- Niveau
- Perceuse et mèche
- Lunettes et gants de sécurité
- Clé dynamométrique (Pour installation à raccordement fixe seulement)
- Ruban (optionnel)
- Garde-robe ou placard (optionnel pour protéger le plancher)

### PIÈCES ADDITIONNELLES POUR INSTALLATION DE RACCORDEMENT FIXE :

- Conduit flexible (Pour installation à raccordement fixe seulement)
- Clé dynamométrique (Pour installation à raccordement fixe seulement)
- **Remarque :** Nécessaire de support d'alimentation non nécessaire pour installation de raccordement fixe.

### PIÈCES FOURNIES

- Fixation antibascule
- Cosse (pour utilisation avec raccordement fixe)\*

\* Non nécessaire pour installation au Canada.



### AVERTISSEMENT

Avant d'installer, mettre l'alimentation hors circuit au panneau de service, le verrouiller pour éviter la mise en circuit accidentelle.

Monter, s'appuyer ou s'asseoir sur les portes ou les tiroirs de cette cuisinière peut causer des dommages à l'appareil ou des blessures. Ne pas laisser les enfants grimper ni jouer autour de l'appareil. Le poids d'un enfant sur une porte ouverte peut faire basculer l'appareil, causant ainsi des blessures ou des brûlures sérieuses.

Ne pas ranger des articles intéressants pour les enfants dans les armoires au-dessus de la cuisinière ou sur le dossier. Les enfants peuvent grimper sur la cuisinière pour atteindre ces articles et se blesser sérieusement.

- **Retirer tout ruban et emballage avant d'utiliser.** Détruire l'emballage par la suite. Ne jamais laisser les enfants jouer avec le matériel d'emballage.
- **S'assurer que l'appareil est adéquatement mis à la terre par un technicien qualifié** conformément au Code national de l'électricité ANSI/NFPA n° 7, dernière édition et les exigences du code électrique local.  
Important : les codes locaux varient. L'installation, les connexions électriques et la mise à la terre doivent être conformes à tous les codes applicables.
- **Installer selon les instructions d'installation fournies avec la cuisinière.**
- **Demander au marchand de recommander un technicien qualifié et un centre de service autorisé.**
- **Il faut savoir comment débrancher l'alimentation à la cuisinière** au coupe-circuit ou au fusible en cas d'urgence.
- **Ne pas réparer ni remplacer toute pièce de l'appareil à moins de recommandations spécifiques dans les guides.** Tout autre service doit être effectué par un technicien qualifié. Ceci peut réduire le risque de dommages à la propriété et de blessures.
- **Ne jamais modifier la fabrication de l'appareil** en enlevant les pieds niveleurs, panneaux, couvercles de fils, vis/fixation antibascule ou toute autre pièce.
- **NE PAS SOULEVER LA CUISINIÈRE PAR LA POIGNÉE.** Retirer la porte pour faciliter la manutention et l'installation. Voir «Retrait de la porte du four» à la section Entretien du guide d'utilisation et d'entretien.



### ATTENTION

Ne pas utiliser le four ou le tiroir réchaud (si doté) à des fins de rangement.

L'appareil est lourd et requiert au moins deux personnes ou un équipement approprié pour le déplacer.

Surfaces dissimulées pouvant avoir des bords tranchants. Faire attention au moment d'aller derrière ou sous la cuisinière.



## 1. Installation de la ventilation

Bosch recommande fortement l'installation d'une hotte au-dessus de la cuisinière. Pour la plupart des cuisines, une cote de hotte certifiée de pas moins de 300 CFM est recommandée. La hotte doit être installée selon les instructions fournies avec la hotte.

## 2. Préparation des armoires

Cet appareil est conçu pour une installation près de murs adjacents et surfaces de projection fabriqués de matériaux combustibles.

Allouer un minimum de 30 po entre les armoires où la cuisinière est installée (voir figure 1).<sup>\*\*</sup>

### Dégagements requis<sup>\*\*\*</sup>

#### De la surface de cuisson jusqu'aux matériaux au-dessus (figure 2)

Il doit y avoir un dégagement de 30 po entre le haut de la surface de cuisson et le bas d'une armoire en métal ou en bois non protégé.

24 po sont acceptables lorsque le bas de l'armoire en métal ou en bois est protégée par (a) un matériaux ignifuge de pas moins de 1/4 po qui doit être couvert par (b) une feuille de métal de pas moins de n° 28 MSGacier inoxydable 0,015 po ou aluminium ou cuivre 0,024 po.

#### Depuis les parois de la cuisinière aux matériaux adjacents (figure 2)

Aucun dégagement n'est nécessaire depuis les parois de l'appareil aux murs combustibles verticaux arrière, droit, gauche.

Le dégagement depuis le haut de la cuisinière aux murs verticaux adjacents doit être d'au moins 4 po.

**REMARQUE :** Certains finis d'armoire ne peuvent tolérer les températures permises par U.L., particulièrement des fours autonettoyants. Les armoires peuvent se décolorer ou tacher. Ceci est remarquable avec des armoires laminées.

## 3. Préparation de la sortie électrique

La sortie électrique doit être située dans l'espace ombré à la figure 3.

## 4. Préparation des murs et du plancher

Sceller tout trou dans les murs et le plancher. Enlever tout obstruction (connexions électriques ou de gaz additionnelles, etc.) afin que la cuisinière puisse être installée adéquatement contre le mur.

## 5. Préparation pour la cuisinière

Placer la cuisinière devant les armoires où elle doit être installée. Retirer tout emballage.

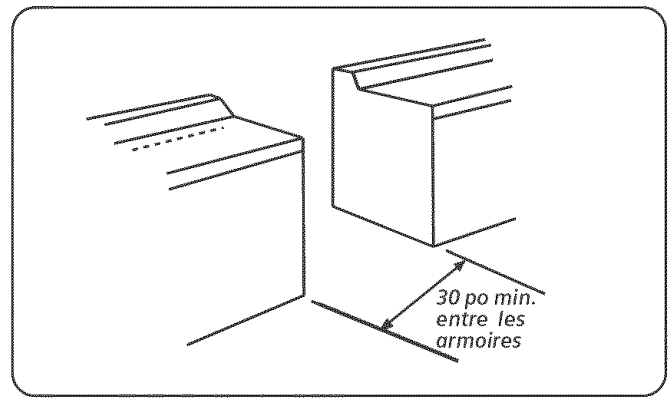

Figure 1: Préparation des armoires

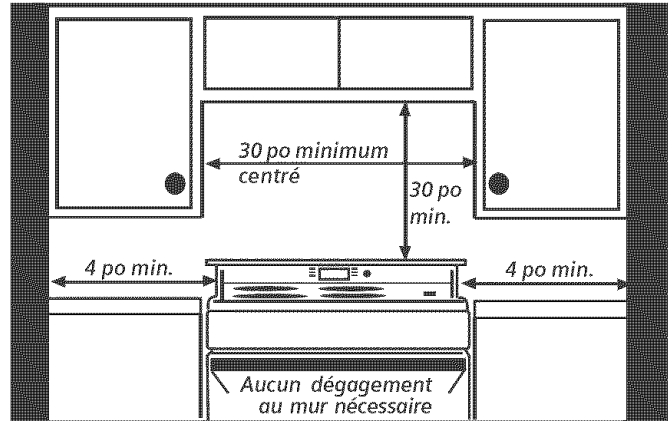

Figure 2: Dégagement requis

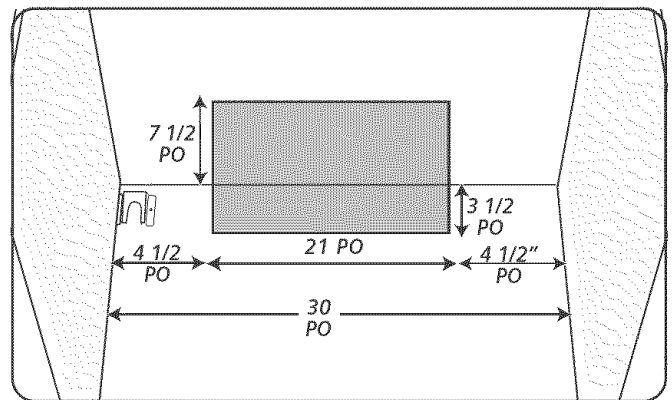

Figure 3: Préparation de la sortie électrique

### Conseil:

Appliquer un ruban adhésif sur le tiroir réchaud ou tiroir de rangement pour qu'il reste fermé pendant l'installation de l'appareil.

Placer une portion de la boîte ou un morceau de tissu sous la cuisinière afin de protéger le plancher.

Pour manipuler l'appareil avec plus de facilité, enlever la porte (voir les instructions dans le guide d'utilisation et d'entretien).

<sup>\*\*</sup>Dégagement 12 mm depuis le côté de la cuisinière jusqu'à l'armoire nécessaire au Canada.

<sup>\*\*\*</sup>Les instructions sont déterminées en utilisant des armoires américaines standard. Les armoires de base standard mesurent 36 po de haut x 24 po de profondeur. Les armoires au-dessus de la surface de cuisson et celles adjacentes à celles au-dessus de la surface de cuisson mesurent 13 po de profondeur depuis le mur arrière. Si des armoires non standard sont utilisées, il faut prendre soin de modifier les dimensions de façon appropriée.

## 6. Préparation de la connexion électrique

**S'assurer que le câblage à l'intérieur du boîtier est adéquat.**

Communiquer avec la compagnie de service locale pour s'assurer que le service électrique de la résidence est adéquat. Dans certains cas, la dimension du câblage de la résidence et l'interrupteur de service doivent être augmentés afin de répondre à la demande électrique de la cuisinière.

**S'assurer que le câblage à l'intérieur du boîtier est adéquat.**

La plupart des codes de câblage requièrent un circuit séparé avec interrupteur séparé et fusible dans le panneau principal ou un interrupteur séparé et une boîte de fusibles.

La plupart des règlements et codes de construction requièrent que le câblage électrique soit effectué par un électricien qualifié. S'assurer d'installer la cuisinière selon les codes électriques dans la région.

**⚠ AVERTISSEMENT : Pour prévenir les chocs électriques, la broche de mise à la terre ne doit pas être coupée ni enlevée en aucun cas.** Elle doit être branchée sur une prise de type mise à la terre correspondante et branchée sur un circuit 240 volts polarisé approprié. En cas de doute concernant la mise à la terre appropriée de la prise, faire vérifier par un électricien qualifié.

### Généralités

Les cuisinières ont une cote jumelée pour utilisation avec 120/240 VAC ou 120/208 VAC. Voir le tableau à droite pour les cotes d'alimentation et les dimensions de coupe-circuit en fonction de la tension d'alimentation pour chaque modèle.

Bosch recommande que la cuisinière soit installée avec un nécessaire de cordon d'alimentation approuvée U.L. (non fourni). La cote électrique pour le cordon d'alimentation doit être de 120/240 volts, 50 ampères minimum. Le cordon d'alimentation doit être marqué « pour utilisation avec cuisinière ». Toujours utiliser un nouveau cordon d'alimentation.

Aussi, la cuisinière peut être câblée en utilisant les cosses de bornes en aluminium comprises avec la documentation. Si l'on utilise cette connexion, il faut utiliser un conduit flexible (non fourni).

Bosch recommande un circuit de 50 AMP, 60 Hz, à 4 fils; Toutefois, le code national d'électricité (NEC) permet d'installer certaines cuisinières sur un circuit de 40 ampères. Se référer aux exigences de code d'électricité dans la région afin de déterminer quel ampérage est requis. Toujours choisir un cordon d'alimentation qui est coté pour le circuit.

Conformément au CNE, un circuit séparé est également recommandé.

**Remarque :** au Canada, la cuisinière est expédiée de l'usine avec le cordon déjà installé. Passer aux étapes 8 et 9 : Installation – étape finale.

Pour les installations autres qu'au Canada, brancher le cordon de la cuisinière (ou conducteurs de câblage) au bloc de bornes (plus de détails aux pages 4 et 5). Accéder au bloc de bornes en enlevant le couvercle dans le coin inférieur droit du panneau arrière de la cuisinière (figure 4). Installer un réducteur de tension et le connecteur appropriés par le trou à estamper fourni. L'alimentation électrique, incluant le conduit flexible ou le cordon d'alimentation doivent être restreints à la zone ombrée (figure 3) (page précédente).

## Données techniques électriques

Modèles	Volts, ca	kW (par modèle)		AMPS (par modèle)	
		É.-U.	Canada	É.-U.	Canada
HES23, HES34,	120/240	12.3	12.3	40 or 50*	
HES43	120/208	9.2	9.2	40 or 50*	
HES24, HES25,	120/240	12.6	13.5	40 or 50*	50
HES44	120/208	9.5	10.2	40 or 50*	40 or 50*

\*Peut varier selon l'endroit. Consulter le code électrique local.



### AVERTISSEMENT

**Le réducteur de tension fourni avec le cordon de la cuisinière doit être adéquatement installé.**

### Installation du réducteur de tension

Placer le réducteur de tension dans le trou à estamper en dessous du bloc de bornes (figure 4). Alimenter le cordon de la cuisinière par le trou et le réducteur de tension jusqu'au bloc de bornes. Laisser du mou au cordon entre le réducteur de tension et le bloc de bornes. Une fois la longueur du cordon réglée, fixer le réducteur de tension selon les instructions fournies avec le réducteur.

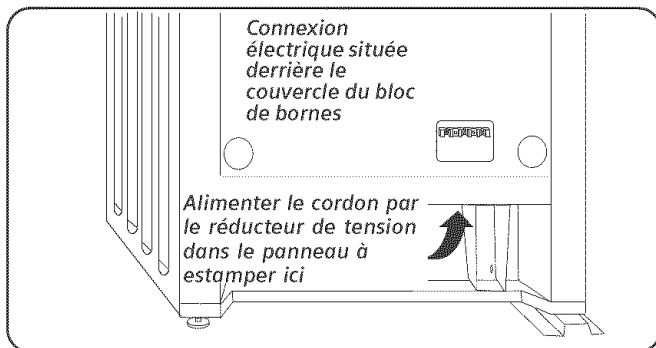

Figure 4

### CONSEIL

Le panneau de trou à estamper en dessous du bloc de bornes peut être enlevé de la cuisinière pour installer le réducteur de tension. Enlever le panneau de la cuisinière, installer le réducteur sur le panneau et remettre. NE PAS tout enlever le panneau arrière de la cuisinière.

### AVERTISSEMENT

**Risque de choc électrique ou d'incendie.** Cadre mis à la terre sur le neutre par le conducteur de terre. La mise à la terre par le conducteur neutre est interdite pour les nouvelles installations de circuit terminal (1996 NEC), maison mobiles et véhicules récréatifs ou dans les régions où les codes locaux interdisent la mise à la terre par le conducteur neutre. Pour les installations où la mise à la terre par le conducteur neutre est interdite, (a) débrancher le lien du neutre, (b) utiliser la borne ou le fil pour mettre l'appareil à la terre, (c) brancher la borne neutre au fil du circuit terminal de la façon habituelle (lorsque l'appareil doit être branché à l'aide d'un jeu de cordon, utiliser un cordon à 4 conducteurs à cette fin).

Utiliser seulement des nécessaires de cordon cotés 125/250 volts (minimum), 50 ampères et étiquetés «pour utilisation avec cuisinière». Le réducteur de tension fourni avec le cordon doit être installé selon les instructions comprises avec le cordon.

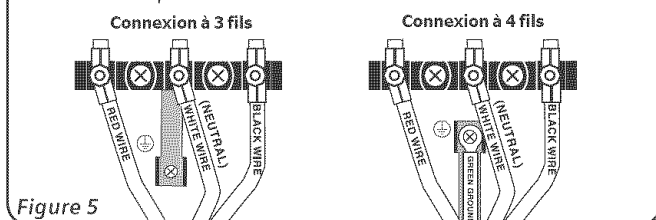

Figure 5

**Connexion à 4 fils** (préférée à la connexion à 3 fils).

1. Débrancher l'alimentation électrique au disjoncteur.
2. Enlever le couvercle du bloc de bornes pour exposer le bloc de borne (voir figure A).
3. Enlever l'écrou, rondelle étoile et rondelle ronde supérieurs de chaque tige.

Remarque : NE PAS enlever la dernière rondelle ronde, dernier écrou et ou fils de câblage internes.

4. Enlever la vis de l'extrémité inférieure du conducteur de terre.
5. Enlever le conducteur de terre de la tige centrale, tourner afin que l'extrémité large soit en haut et attacher l'extrémité large à la cuisinière par le trou en dessous de la boîte de jonction. Attacher le fil vert sur le dessus du conducteur de terre. Serrer la vis (figure D).
6. Attacher le fil rouge, rondelle ronde, rondelle étoile et écrou DANS CET ORDRE sur la tige gauche.
7. Attacher le fil blanc, rondelle ronde, rondelle étoile et écrou DANS CET ORDRE sur la tige centrale.
8. Attacher le fil noir, rondelle ronde, rondelle étoile et écrou DANS CET ORDRE sur la tige droite (figure E).
9. Serrer toutes les connexions de façon sécuritaire et replacer le couvercle du bloc de bornes.
10. Fixer adéquatement le réducteur de tension (voir page précédente).

**Connexion à 3 fils**

**La connexion à 4 fils est préférée**, mais là où les codes locaux et les lois permettent la mise à la terre par l'entremise du neutre et/ou la conversion à 4 fils n'est pas pratique, l'appareil peut être branché sur l'alimentation électrique via une connexion à 3 fils.

1. Débrancher l'alimentation électrique au disjoncteur.
2. Enlever le couvercle du bloc de bornes pour exposer le bloc de borne (voir figure A).
3. Enlever l'écrou, rondelle étoile et rondelle ronde supérieurs de chaque tige.

Remarque : NE PAS enlever la dernière rondelle ronde, dernier écrou et ou fils de câblage internes.

4. Attacher le fil blanc, rondelle ronde, rondelle étoile et écrou DANS CET ORDRE sur le dessus du conducteur de terre sur la tige centrale.
5. Attacher le fil rouge, rondelle ronde, rondelle étoile et écrou DANS CET ORDRE sur la tige gauche.
6. Attacher le fil noir, rondelle ronde, rondelle étoile et écrou DANS CET ORDRE sur la tige droite (figure B).
7. Serrer toutes les connexions de façon sécuritaire et replacer le couvercle du bloc de bornes (figure C).
8. Fixer adéquatement le réducteur de tension (voir page précédente).

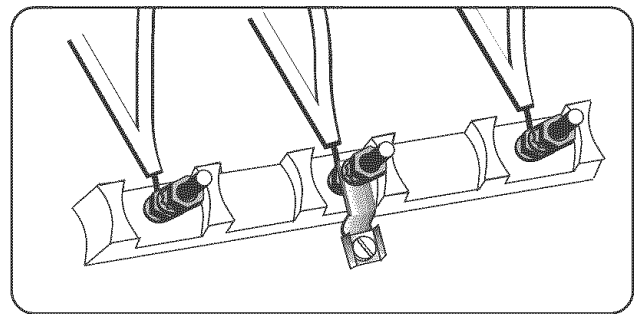

Figure A

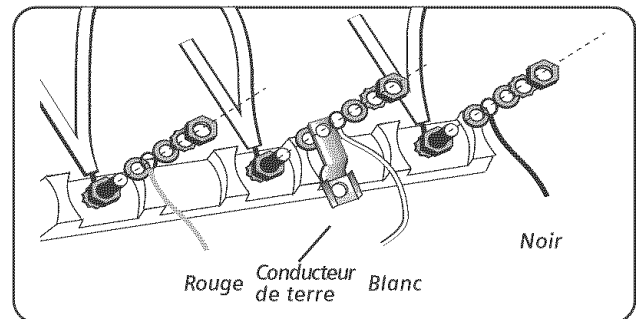

Figure B

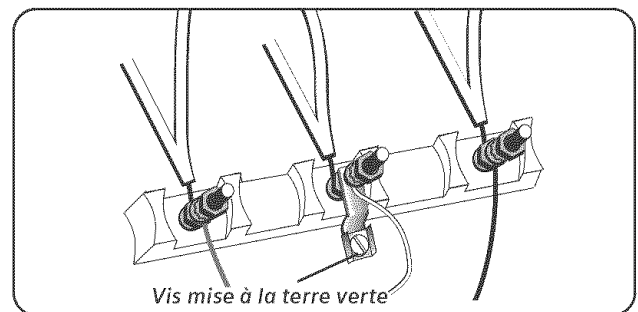

Figure C

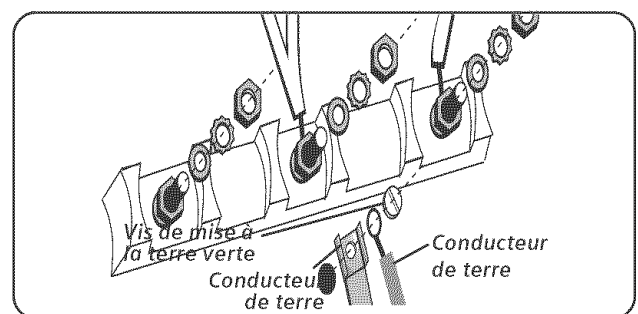

Figure D

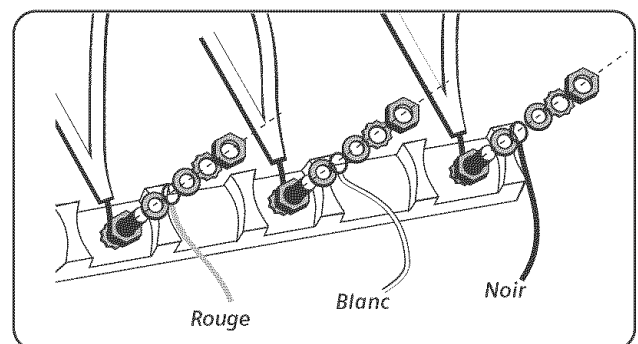

Figure E

**Remarque : NE PAS brancher la cuisinière à ce moment. Passer aux étapes 8 et 9.**

**Remarque :** Bosch recommande l'installation du cordon de la cuisinière (page précédente)

## Connexion à 3 fils

La connexion à 4 fils est préférée, mais là où les codes locaux et les lois permettent la mise à la terre par l'entremise du neutre et/ou la conversion à 4 fils n'est pas pratique, l'appareil peut être branché sur l'alimentation électrique via une connexion à 3 fils.

1. Débrancher l'alimentation électrique au disjoncteur.
2. Enlever le couvercle du bloc de bornes pour exposer la boîte de jonction (figure A).
3. Enlever l'écrou, rondelle étoile et rondelle ronde supérieurs de chaque tige.

**Remarque :** NE PAS enlever la dernière rondelle ronde, dernier écrou et ou fils de câblage internes.

4. Placer une cosse de borne (fournie avec ce guide) sur chaque tige. Replacer la rondelle étoile et la rondelle ronde et serrer avec une force de 20 po/lb.
5. Dégainer 3/8 po d'isolant de l'extrémité de chaque fil (figure B).
6. Insérer l'extrémité dénudée du fil blanc dans la cosse centrale sur le dessus de l'attache de mise à la terre. Serrer la vis de fixation (figure C).
7. Insérer l'extrémité dénudée du fil rouge dans la cosse gauche. Serrer la vis de fixation.
8. Insérer l'extrémité dénudée du fil noir dans la cosse droite. Serrer la vis de fixation.
9. Serrer chaque vis de fixation avec une force appropriée (voir tableau 1 à droite).
10. Fixer de façon sécuritaire le conduit flexible au panneau à trou à estamper sur la cuisinière et à la boîte de jonction côté alimentation. Le câblage est maintenant complété (figure D).

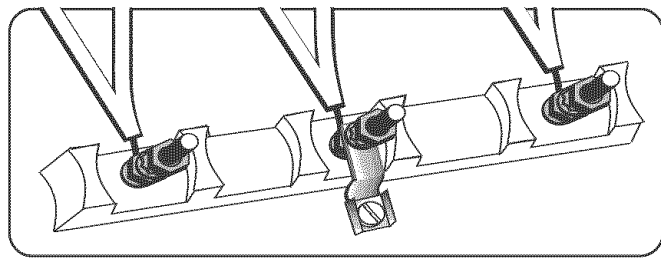

Figure A - Boîte de jonction

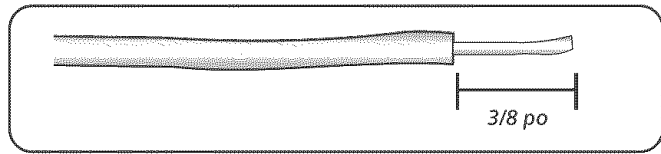

Figure B - Fil dénudé

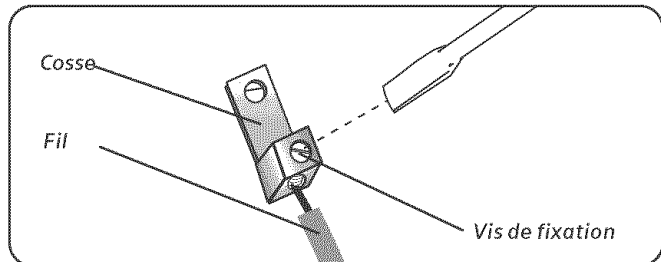

Figure C - Cosse, fil et vis de fixation

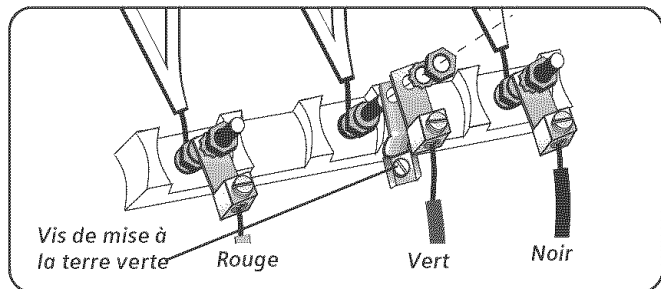

Figure D - Connexion complète à 3 fils

## Connexion à 4 fils (préférée à la connexion à 3 fils).

1. Débrancher l'alimentation électrique au disjoncteur.
2. Enlever le couvercle du bloc de bornes pour exposer la boîte de jonction.
3. Enlever l'écrou, rondelle étoile et rondelle ronde supérieurs de chaque tige.

**Remarque :** NE PAS enlever la dernière rondelle ronde, dernier écrou et ou fils de câblage internes.

4. Enlever la vis de l'extrémité inférieure du conducteur de terre.
5. Enlever le conducteur de terre de la tige centrale. Jeter.
6. Fixer une cosse de borne (fournie avec le guide) par le trou en dessous du bloc de bornes avec une vis mise à la terre.
7. Placer une cosse de borne (fournie avec ce guide) sur chaque tige. Replacer la rondelle étoile et la rondelle ronde et serrer avec une force de 20 po/lb.
8. Dégainer 3/8 po d'isolant de l'extrémité de chaque fil (figure C).
9. Insérer le fil de mise à la terre non isolé dans la cosse en dessous du bloc de bornes.
10. Insérer l'extrémité dénudée du fil blanc dans la cosse centrale. Maintenir avec une vis de fixation.
11. Insérer l'extrémité dénudée du fil rouge dans la cosse gauche. Maintenir avec une vis de fixation (figure D).
12. Insérer l'extrémité dénudée du fil noir dans la cosse droite. Maintenir avec une vis de fixation.
13. Serrer chaque vis de fixation avec une force appropriée (voir tableau 1 à droite).
14. Fixer adéquatement le conduit flexible au panneau à estamper sur la cuisinière et sur le côté alimentation de la boîte de jonction. Le câblage est maintenant complété (figure E).

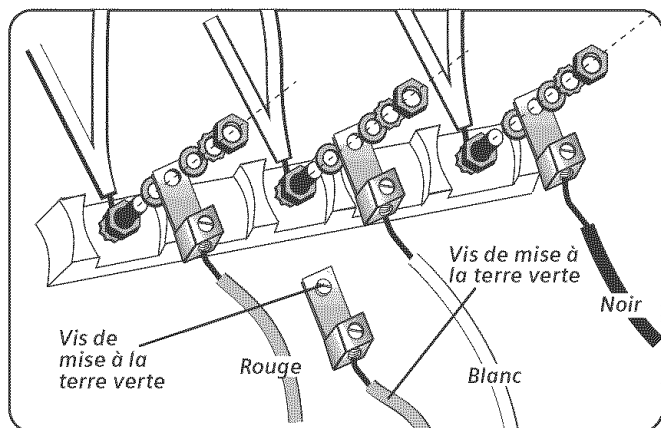

Figure E - Connexion complète à 4 fils

**Tableau 1 - Niveaux de force appropriée pour fil aluminium ou cuivre.**

Calibre	Force (po/lb)
6	35
8	25

**Remarque :** NE PAS brancher la cuisinière à ce moment. Passer aux étapes 8 et 9.



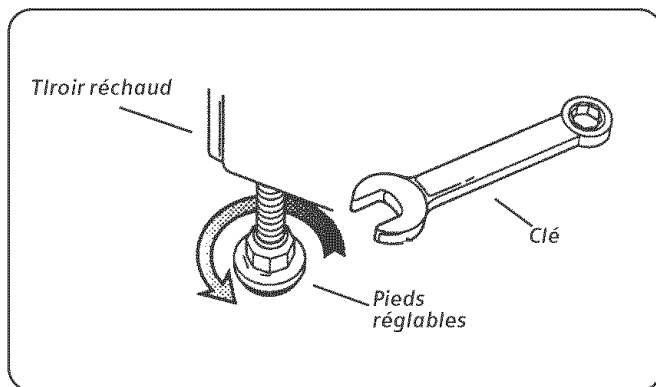

Figure 7

## 8. Installation de la fixation antibascule

### ⚠ AVERTISSEMENT

#### RISQUE DE BASCULE

- Toutes les cuisinières peuvent basculer et il peut en résulter des blessures. Pour éviter tout accident, fixer au mur, au plancher ou à l'armoire en installation la fixation antibascule.
- Un risque de bascule peut exister si l'appareil n'est pas installé conformément aux instructions.
- Si la cuisinière est tirée du mur pour le nettoyage, le service ou autre raison, s'assurer que la fixation antibascule est réenclenchée lorsque l'appareil est remis en place contre le mur. Dans le cas d'une mauvaise utilisation comme une personne se tenant debout, s'asseyant ou s'appuyant sur la porte ouverte, si cette précaution n'est pas prise, l'appareil peut basculer et causer des blessures par des liquides chauds ou la cuisinière elle-même.

1. Régler la hauteur de la cuisinière et mettre de niveau en tournant les supports de pied niveleur au bas de l'appareil à l'aide d'une clé 1/4 po.
2. Mesurer pour repérer la position de la fixation comme illustré à la figure 8.
3. Attacher la fixation avec 2 vis (non comprises) de façon appropriée par la surface, c'est-à-dire pour un plancher en bois, utiliser des vis à bois; pour le béton, utiliser des ancrés et des vis à béton.

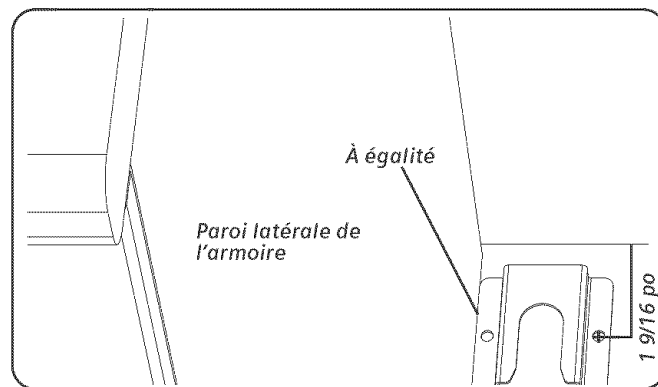

Figure 8

## 9. Compléter l'installation

1. Placer la cuisinière assez près de l'ouverture pour brancher sur la prise.
2. Faire glisser la cuisinière en position en s'assurant que le pied arrière gauche glisse sous la fixation antibascule. L'appareil sera à 3/4 po du mur arrière lorsque bien installé.
3. Faire basculer délicatement l'appareil vers l'avant pour s'assurer que la fixation antibascule est enclenchée et empêche la cuisinière de basculer.
4. Mettre en circuit l'alimentation électrique. Vérifier le bon fonctionnement de la cuisinière tel qu'il est décrit dans le guide d'utilisation et d'entretien.

### ⚠ ATTENTION

Si l'affichage clignote et émet un bip, la polarité du câblage est inversée. Une polarité inversée peut causer des dommages à la cuisinière et résulter en un risque de choc électrique. Fermer immédiatement l'alimentation au coupe-circuit et retourner à l'étape 7 «Connexion électrique».

### Contenido

Instrucciones Importantes de Seguridad.....	1
Preparación .....	2
Instalación .....	4
Pasos Finales.....	6

**Por favor lea todas las instrucciones antes de usar este aparato.**

### ADVERTENCIA

El hecho de no observar con exactitud la información en este manual puede causar un incendio o una explosión, y como resultado daños a la propiedad, lesiones o la muerte.

#### **PARTES QUE SE NECESITAN:**

- Cable de alimentación eléctrica de 50 Amp\*
- Cinta de Medir
- Desarmador de Cabeza Phillips (de Cruz)
- Llave de 1-1/4"
- Lápiz
- Desarmador con Cabeza Torx T-20
- Tornillos (2) y Anclas (2) para el Soporte Anti-volcadura (El estilo varía dependiendo de la superficie de montaje)
- Niveleta
- Taladro y Broca
- Guantes y Lentes de Seguridad
- Llave inglesa (Sólo para una instalación física con cables)
- Cinta (Opcional)
- Trapo o cartulina (Opcional - para proteger el piso)

#### **PARTES ADICIONALES QUE SE NECESITAN PARA UNA INSTALACIÓN FÍSICA CON CABLES:**

- Conducto Flexible (Sólo para una instalación física con cables)
- Terminales de Orejeta (Sólo para una instalación física con cables)
- **Note:** Cable de Alimentación (50 amps) no es necesario para las instalaciones física con cables.

#### **PARTES INCLUIDAS:**

- Soporte Anti-volcadura
- Terminales de Orejeta (para las instalaciones física con cables)\*

\* Innecesario para instalaciones en Canadá.

### ADVERTENCIA

Antes de instalar, APAGUE la corriente en el panel de servicio. Bloquee el panel para evitar que se PRENDA la corriente accidentalmente.

Pisar, recostarse o sentarse sobre las puertas o los cajones de esta estufa puede causar lesiones serias y también dañar la estufa. No permita que los niños se suban o que jueguen cerca de la estufa. El peso de un niño sobre una puerta abierta puede causar la volcadura de la estufa, causando quemaduras serias u otras lesiones.

No almacene cosas de interés para los niños en los gabinetes arriba de la estufa o la parte trasera de ésta. Cuando los niños se suben a la estufa para alcanzar estas cosas, pueden sufrir heridas serias.

- **Quite las cintas adhesivas y materiales de empaque antes de usar la estufa.** Destruya el cartón y las bolsas de plástico después de desempacar la estufa. Nunca permita que los niños jueguen con el material de empaque.
- **Asegúrese de que su aparato esté instalado y aterrizado correctamente por un técnico calificado** de acuerdo con los requerimientos de códigos eléctricos locales y la última edición del Código Eléctrico Nacional ANSI/NFPA No. 7.  
Importante: Los códigos locales pueden variar. La instalación, las conexiones eléctricas y la puesta a tierra deben cumplir con todos los códigos aplicables.
- **Instale sólo de acuerdo a las instrucciones de instalación que se incluyen con esta estufa.**
- **Solicite que su distribuidor recomiende un técnico calificado** y un centro de servicio autorizado.
- **Aprenda a desconectar la corriente** en el cortacircuitos o la caja de fusibles en caso de una emergencia.
- **No trate de reparar o reemplazar alguna parte del aparato a menos que los manuales lo recomienden específicamente.** Todo servicio adicional debe ser realizado por un técnico calificado. Esto puede reducir el riesgo de heridas personales o daños a la estufa.
- **Nunca modifique o altere la construcción de una estufa** quitando las patas de nivelación, paneles, protecciones de cables, soporte antivolcadura/tornillos o cualquier otra parte del producto.
- **NUNCA LEVANTE LA ESTUFA POR LA AGARRADERA DE LA PUERTA.** Quite la puerta para facilitar el manejo y la instalación. Vea la Sección 'Quitar la Puerta del Horno' en la sección de Mantenimiento del manual de Uso y Cuidado.

### CUIDADO

No utilice el horno o el cajón calentador (si viene incluido) para almacenar cosas.

La unidad está pesada y debe ser movida por al menos dos personas o con el equipo apropiado.

Las superficies ocultas pueden tener bordes filosos. Tenga cuidado cuando meta la mano detrás o por debajo de la estufa.

## 1. Instalar la Ventilación

Bosch recomienda fuertemente instalar una campana de ventilación arriba de esta estufa. Para la mayoría de cocinas se recomienda una campana con un régimen eléctrico nominal no menor de 300 CFM. La campana debe ser instalada de acuerdo a las instrucciones incluidas con ésta.

## 2. Preparar los Gabinetes

Se puede instalar esta unidad cerca de paredes adyacentes y superficies salientes construidas de materiales combustibles.

Debe haber un mínimo espacio libre de 30 pulgadas (76 cm) entre los gabinetes donde se va a instalar la estufa (Vea la Figura 1).\*\*

### Espacios Libres que se Requieren\*\*\*

**Desde la estufa a los materiales arriba** (vea Fig. 2) Debe haber un espacio libre mínimo de 30 pulgadas (76 cm) entre la parte superior de la superficie de cocinar y el fondo de un gabinete de madera o metal no protegido.

24 pulgadas (61 cm) son aceptables cuando el fondo del gabinete de metal o madera está protegido por (a) no menos de 1/4" de material piroretardante que debe estar cubierto con (b) no menos de chapa No. 28 MSG, 0.015 pulgadas (4 mm) de acero inoxidable o 0.024 pulgadas (6 mm) de aluminio o cobre.

**Desde las paredes de la estufa a los materiales adyacentes** (Vea Figura 2)

No se requiere ningún espacio libre desde las paredes de la unidad a las paredes verticales adyacentes combustibles en la parte trasera, izquierda y derecha.

El espacio libre desde la parte superior de la estufa a las paredes verticales adyacentes debe ser al menos 4".

**NOTA:** El acabado de algunos gabinetes no puede resistir las temperaturas permitidas por U.L., sobre todo los hornos de autolimpieza; es posible que los gabinetes pierdan el color o que se manchen. Esto se nota aún más con gabinetes laminados.

## 3. Preparar la Tomacorriente

Se debe ubicar la tomacorriente en el espacio sombreado en la Figura 3.

## 4. Preparar las Paredes y el Piso

Selle cualquier orificio en las paredes o el piso. Quite cualquier obstrucción (conexiones eléctricas o de gas extras, etc.) de modo que la estufa quede asentada correctamente contra la pared.

## 5. Preparar la Estufa

Posicione la estufa delante de los gabinetes donde la deberá ser instalada. Quite cualquier materiales de empaque.



Figura 1: Preparar los Gabinetes



Figura 2: Espacios libres que se requieren

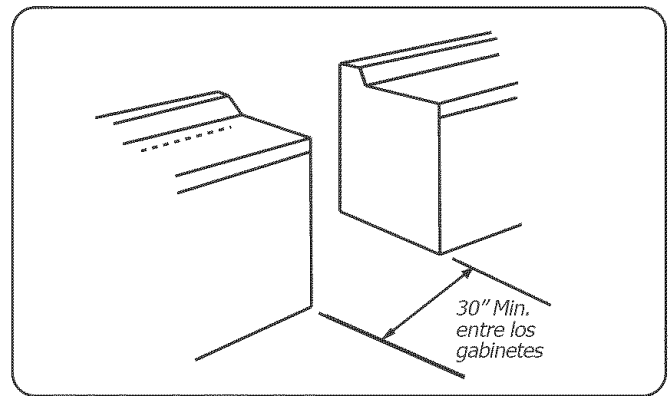

Figura 3: Preparar la Tomacorriente

### Consejos:

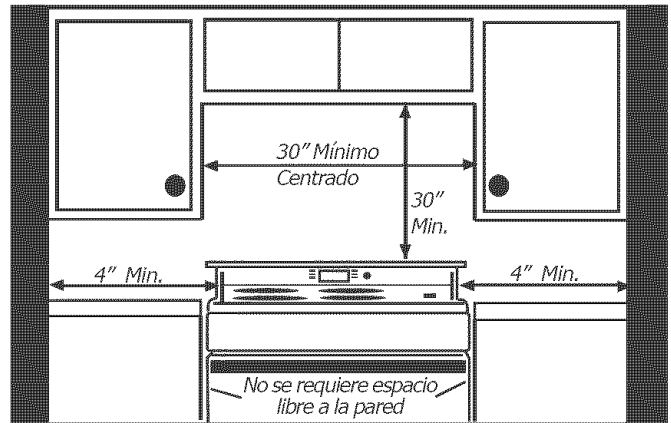
Cierre el cajón calentador o cajón de almacenamiento con cinta para evitar que se abra cuando instala la estufa.

Ponga un pedazo de la caja o un trapo abajo de la estufa para proteger el piso.

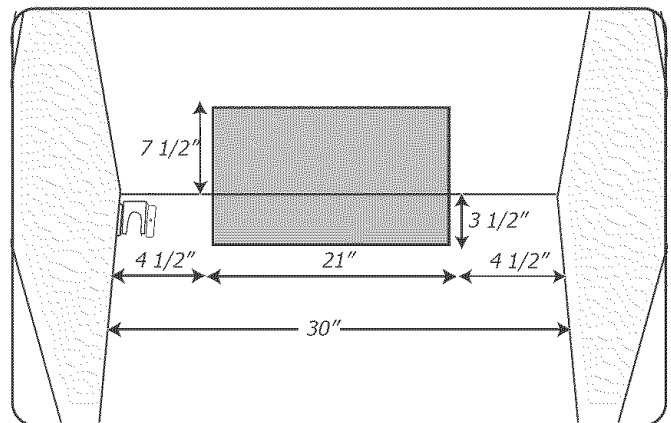
Con tal de hacer la estufa más ligera y más fácil de manejar, quite la puerta (vea las instrucciones en el manual de Uso y Cuidado).

\*\* se requieren 12 mm de espacio libre de la pared lateral de la estufa al gabinete en Canadá.

\*\*\*Se determinaron las instrucciones en base a gabinetes americanos estándar. Los gabinetes estándar de piso miden 36" (91 cm) de altura x 24" (61 cm) de profundo. Los gabinetes arriba de la superficie de cocinar y los gabinetes junto a los que están arriba de la superficie de cocinar miden 13" (33 cm) de profundo de la pared trasera. Cuando se usan gabinetes no estándar, tenga cuidado de modificar las dimensiones correctamente.

## 6. Preparar la Conexión Eléctrica

**Verifique que el cableado dentro de la casa sea adecuado.**

Contacte a su proveedor local de servicios generales para verificar que el servicio eléctrico actual en su casa sea el adecuado. En algunos casos, se deben aumentar el tamaño del cableado a la casa y el interruptor de servicio para poder aguantar la carga eléctrica que la estufa necesita.

**Verifique que el cableado dentro de la casa sea adecuado.**

La mayoría de los códigos de alambrado requieren de un circuito separado con un desconectador y fusibles separados ya sea en el panel de la entrada principal o dentro de una caja separada de fusibles e interruptores. La mayoría de las regulaciones y códigos locales de construcción requieren que un eléctrico autorizado realice el cableado eléctrico. Asegúrese de instalar su estufa de acuerdo con los códigos eléctricos que aplican en su región.

**⚠ Para evitar una descarga eléctrica, no se debe cortar o quitar la espiga de tierra bajo ninguna circunstancia.** Se debe enchufar en una tomacorriente correspondiente y conectar a un circuito de 240 Volts correctamente polarizado. Cuando existe alguna duda con respecto a si la tomacorriente está correctamente puesta a tierra, contrate a un eléctrico calificado para checarlo.

### Información General

Las estufas tienen doble régimen eléctrico nominal para 120/240 VAC o 120/208 VAC. Vea la tabla para el régimen eléctrico y el tamaño del cortacircuito basado en el voltaje de alimentación para cada modelo.

Bosch recomienda instalar la estufa con un cable de alimentación aprobado por UL (no se incluye). La clasificación eléctrica nominal del cable de alimentación debe ser mínimo 120/240 voltios, 50 amperes. El cable de alimentación debe estar marcado con la leyenda "Para Uso con Estufas." Siempre use un nuevo cable de alimentación.

De modo alternativo, se puede conectar la estufa también en forma directa utilizando las terminales de aluminio que se incluyen en el paquete de literatura. Si decide usar esta conexión, debe usar también un conducto flexible (no se incluye).

Bosch recomienda usar un circuito de 4 hilos, 50 amps, 60 Hz; Sin embargo, el NEC (Código Eléctrico Nacional) permite instalar algunas estufas en un circuito eléctrico de 40 AMPS. Consulte los requerimientos de su código eléctrico local para determinar el amperaje que se requiere. Siempre escoja un cable de alimentación apropiado para el circuito. Se recomienda un circuito separado que es conforme con NEC.

**Nota:** En Canadá, la estufa viene desde la fábrica con el cable de la estufa ya instalado. Proceda a "Pasos 8 y 9" Instalación - Pasos Finales".

Para instalaciones fuera de Canadá, conecte el cable de la estufa (o conductores de alambre) en el bloque de terminales (instrucciones más detalladas se pueden encontrar en las páginas 4 y 5). Conecte la fuente de alimentación o (conductores de alambre) al bloque de terminales de la estufa. Accese el bloque de terminales quitando la tapa en la esquina derecha inferior del panel trasero de la estufa (Vea Figura 4). Instale el prensacable y el conector correcto a través de los agujeros ciegos. Se debe limitar la alimentación eléctrica, incluyendo el conducto flexible o el cable de alimentación a las áreas sombreadas en la Figura 3 (página anterior).

## Especificaciones Eléctricas

Modelos	Volts	kW (por modelo)		AMPS (por modelo)	
		EE.UU.	Canadá	EE.UU.	Canadá
HES23,	120/240	12.3	12.3	40 or 50*	
HES34, HES43					
HES24,	120/240	12.6	13.5	40 or 50*	50
HES25, HES44	120/208	9.5	10.2	40 or 50*	40 or 50*

\*Varía por lugar. Consulte el código eléctrico local.



### ADVERTENCIA

Se debe instalar correctamente el prensacable que viene incluido con el cable de la estufa.

### Instalar el Prensacable

Coloque el prensacable en el agujero ciego abajo del bloque de terminales (Vea Figura 4). Ponga el cable de la estufa a través del agujero y del prensacable hasta el bloque de terminales. Permita un poco de juego en el cable entre el prensacable y el bloque de terminales. Una vez que haya ajustado la longitud/juego del cable, fije el prensacable de acuerdo a las instrucciones incluidas con éste.



Figura 4

### CONSEJO

Se puede quitar el panel botador de la estufa (abajo del bloque de terminales) para instalar el prensacable: Quite el panel de la estufa, instale el prensacable en el panel y vuelva a fijarlo. NO quite todo el panel trasero de la estufa.

### ADVERTENCIA

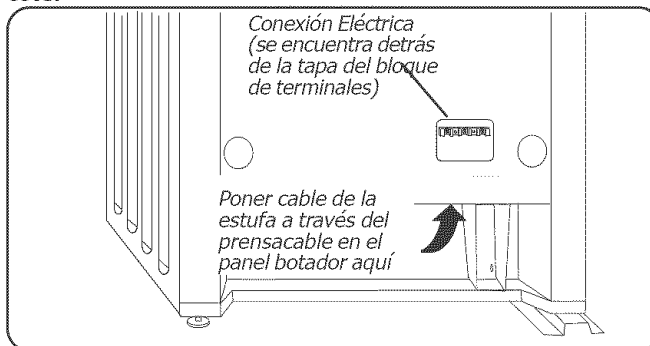
**Riesgo de Descarga Eléctrica o Fuego.** El bastidor está conectado a neutral a través de un cable de tierra. Se prohíbe la conexión a tierra a través del conductor neutral para instalaciones nuevas con circuito de derivación (1996 NEC), casas rodantes y vehículos recreativos, o en áreas donde los códigos locales prohíben el aterrizaje a través del conductor neutral. Para instalaciones donde se prohíbe la conexión a tierra a través del conductor neutral, (a) desconecte el cable del conductor neutral, (b) use la terminal o el cable a tierra para aterrizar la unidad, (c) conecte la terminal o el cable neutral del circuito de derivación del modo normal (cuando el aparato está conectado mediante un cable de alimentación, use un cable con 4 hilos para este propósito)

Use sólo cables con capacidad nominal de 125/250 volts (mínima), 50 amperes y marcado "Para uso con Estufas". Se debe instalar el prensacable incluido con el cable de acuerdo a las instrucciones incluidas.



Figura 5



**Conexión con 4 Hilos** (Preferido a tres hilos).

1. Desconecte la corriente eléctrica en el cortacircuitos.
  2. Quite la tapa del bloque de terminales para exponer el bloque de terminales. (Vea Figura A)
  3. Quite la tuerca superior, la arandela de estrella y la arandela redonda de cada poste.
- Nota: NO quite la última arandela redonda, la última tuerca o los cables internos.
4. Quite el tornillo del extremo inferior de la tira de conexión a tierra.
  5. Quite la tira de conexión a tierra del poste central, gire de modo que el extremo ancho quede arriba y fije el extremo ancho a la estufa a través del agujero abajo de la caja de conexiones. Fije el cable verde en la parte superior de la tira de conexión a tierra. Apriete el tornillo (Vea Figura D).
  6. Fije el cable rojo, la arandela redonda, la arandela de estrella y la tuerca EN ESTE ORDEN al poste izquierdo.
  7. Fije el cable blanco, la arandela redonda, la arandela de estrella y la tuerca EN ESTE ORDEN al poste central.
  8. Fije el cable negro, la arandela redonda, la arandela de estrella y la tuerca EN ESTE ORDEN al poste derecho (Vea Figura E).
  9. Apriete todas las conexiones bien y reemplace la tapa del bloque de terminales.
  10. Instale el prensacables correctamente (vea la página anterior).

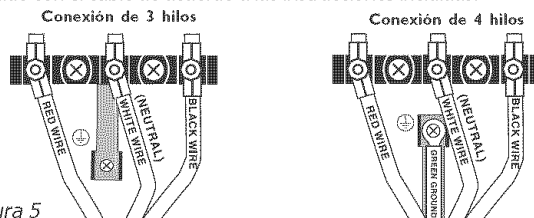
**Conexión con 3 Hilos**

**La Conexión de Cuatro Hilos es el método preferido**, pero donde los códigos locales permiten el aterrizaje a través del neutral y/o donde la conversión a cuatro hilos es algo poco práctico, se puede conectar la unidad a la fuente de alimentación vía una conexión de tres hilos.

1. Desconecte la corriente eléctrica en el cortacircuito.
2. Quite la tapa del bloque de terminales para exponer el bloque de terminales (Vea la Figura A).
3. Quite la tuerca superior, la arandela de estrella y la arandela redonda de cada poste.

Nota: NO quite la última arandela redonda, la última tuerca o los cables internos.

4. Fije el cable blanco, la arandela redonda, la arandela de estrella y la tuerca EN ESTE ORDEN en la parte superior de la tira a tierra sobre el poste central.
5. Fije el cable rojo, la arandela redonda, la arandela de estrella y la tuerca EN ESTE ORDEN al poste izquierdo.
6. Fije el cable negro, la arandela redonda, la arandela de estrella y la tuerca EN ESTE ORDEN al poste derecho (Vea Figura B).
7. Apriete todas las conexiones bien y reemplace la tapa del bloque de terminales (Vea Figura C).
8. Instale el prensacables correctamente (vea la página anterior).

**Nota: NO enchufe la estufa en este momento. Siga con los pasos 8 y 9.**



Figura A



Figura B

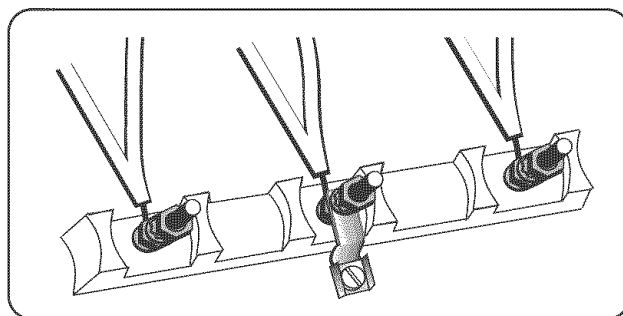

Figura C

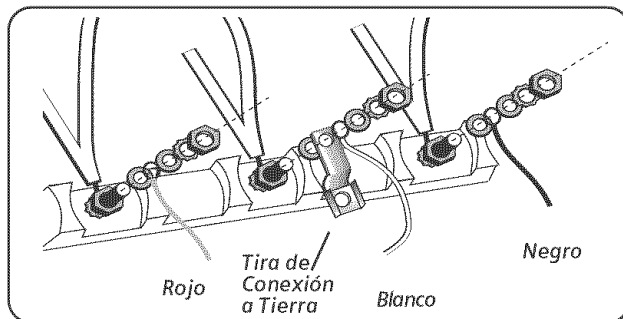

Figura D

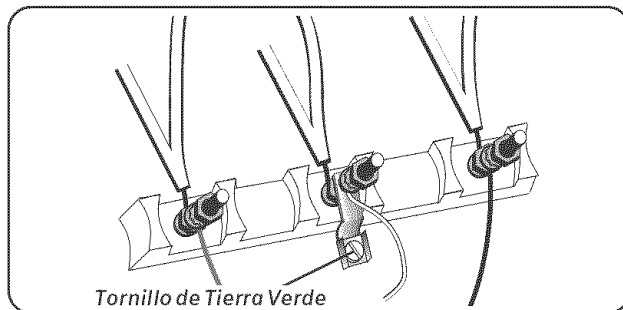

Figura E

**Conexión de 3 Hilos:**

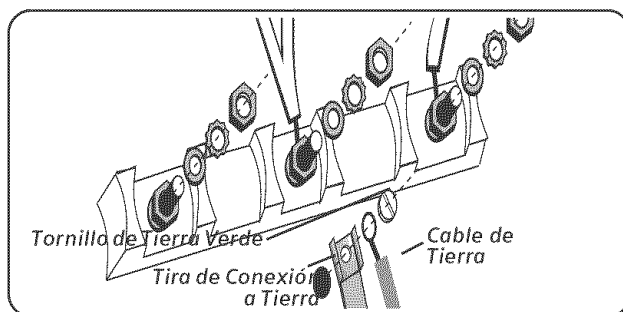
La Conexión de Cuatro Hilos es el método preferido, pero donde los códigos locales permiten el aterrizaje a través del neutral y/o donde la conversión a cuatro hilos es algo poco práctico, se puede conectar la unidad a la fuente de alimentación vía una conexión de tres hilos.

1. Desconecte la corriente eléctrica en el cortacircuito.
  2. Quite la tapa del bloque de terminales para exponer la caja de conexiones (Vea Figura A).
  3. Quite la tuerca superior, la arandela de estrella y la arandela redonda de cada poste.
- Nota: NO quite la última arandela redonda, la última tuerca o los cables internos.
4. Coloque una terminal de orejeta (incluida con este manual) en cada poste. Reemplace la arandela de estrella y la arandela redonda y fíjelos con un torque de 20 pulgada-libra
  5. Pele 3/8 pulg. del aislamiento de cada extremo del cable (Vea Figura B).
  6. Inserte el extremo pelado del cable blanco en la terminal central encima de la tira de conexión a tierra. Fije el tornillo de apriete (Vea Figura C).
  7. Inserte el extremo pelado del cable rojo en la terminal izquierda. Fije el tornillo de apriete.
  8. Inserte el extremo pelado del cable negro en la terminal derecha. Fije el tornillo de apriete.
  9. Apriete cada tornillo de apriete con el torque apropiado (Vea la tabla 1 a la derecha).
  10. Fije el conducto flexible bien en el panel botador de la estufa y en la caja de conexiones. Terminó ahora el cableado (Vea Figura D).

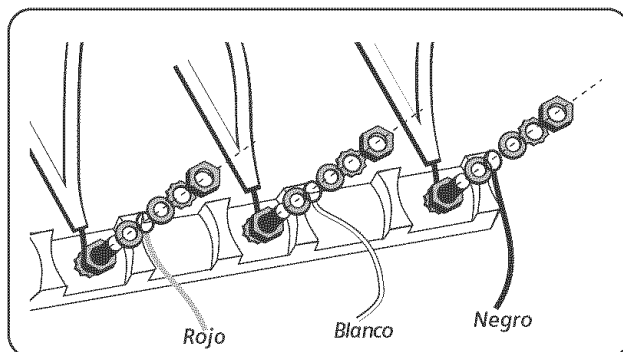

Figura A - Caja de conexiones



Figura B - Cable pelado

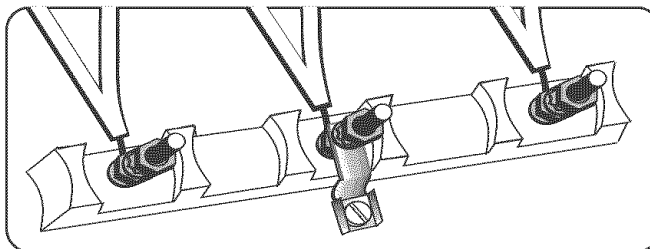

Figura C - Terminal, cable y tornillo de apriete

**Conexión de 4 Hilos:** (Preferido a tres hilos)

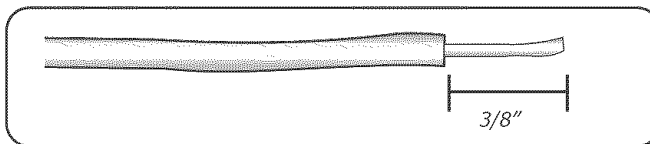
1. Desconecte la corriente eléctrica en el cortacircuito.
2. Quite la tapa del bloque de terminales para exponer el bloque de terminales (Vea la Figura A).
3. Quite la tuerca superior, la arandela de estrella y la arandela redonda de cada poste.

- Nota: NO quite la última arandela redonda, la última tuerca o los cables internos.
4. Quite el tornillo del extremo inferior de la tira de tierra.
  5. Quite la tira del poste central. Deséchela.
  6. Fije una terminal de orejeta (incluida con este manual) a través del agujero abajo del bloque de terminales con el tornillo de tierra.
  7. Coloque una terminal de orejeta (incluida con este manual) en cada poste. Reemplace la arandela de estrella y la arandela redonda y fíjelos con un torque de 20 pulgada-libra
  8. Pele 3/8 pulg. del aislamiento de cada extremo del cable (Vea Figura C).
  9. Inserte el cable de tierra no aislado en la terminal de orejeta abajo del bloque de terminales.
  10. Inserte el extremo pelado del cable blanco en la terminal central. Fije el tornillo de apriete.
  11. Inserte el extremo pelado del cable rojo en la terminal izquierda. Fije el tornillo de apriete (Vea Figura D).
  12. Inserte el extremo del cable negro en la terminal derecha. Fije el tornillo de apriete.
  13. Apriete cada tornillo de apriete con el torque apropiado (Vea la tabla 1 a la derecha).
  14. Instale el conducto flexible correctamente en el agujero ciego sobre al ángulo y en el lado de alimentación de la caja de conexiones. Terminó ahora el cableado (Vea Figura E).

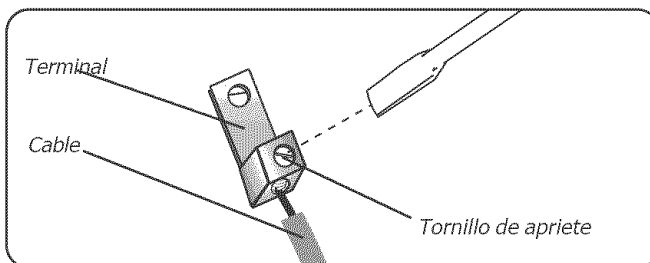

Figura D - Conexiones terminada de 3 hilos



Figura E - Conexión terminada de 4 hilos

**Tabla 1 - Niveles correctos de torque para cables de aluminio o cobre**

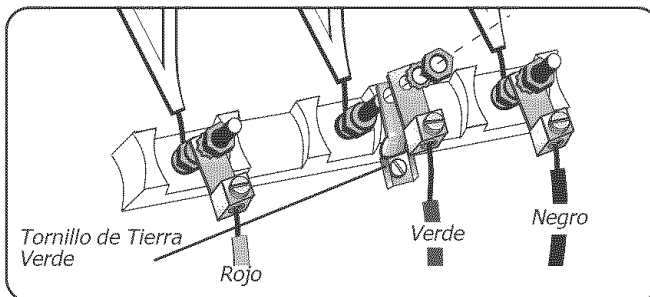
Calibre	Torque (pulgada-libre)
6	35
8	25

**Nota: NO enchufe la estufa en este momento. Siga con los pasos 8 y 9.**

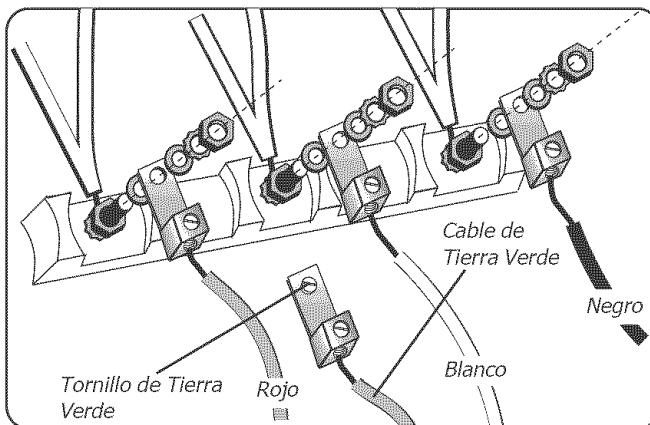

Figura 7



Figura 8

## 8. Instalar el Soporte Antivolcadura

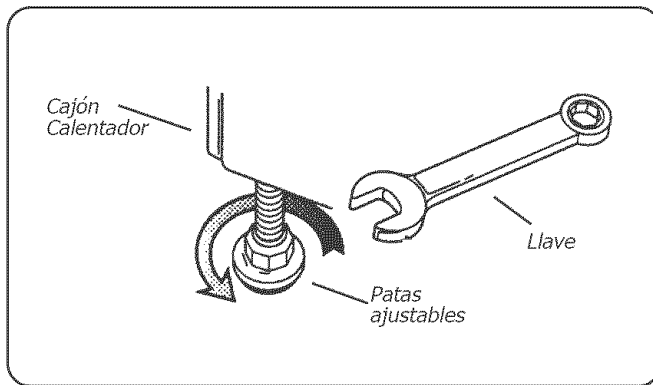

### ADVERTENCIA

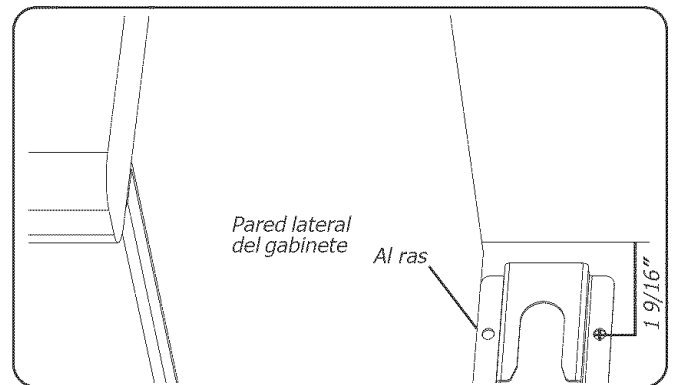
#### RIESGO DE VOLCADURA DE LA ESTUFA

- Todas las estufas pueden volcarse y producir lesiones. Para prevenir la volcadura accidental de la estufa, fíjela a la pared, al piso o al gabinete con el Dispositivo Antivolcadura que se incluye.
- Cuando no se instala el aparato de acuerdo con estas instrucciones, existe el riesgo de una volcadura.
- Cuando se jala la estufa de la pared por motivos de limpieza, servicio u otra razón, asegúrese de volver a embonar correctamente el Dispositivo Antivolcadura al volver a empujar la estufa contra la pared. En el caso de un uso poco normal (como alguien sentado, parado o recostado sobre una puerta abierta), el hecho de ignorar esta precaución puede causar la volcadura de la estufa y como consecuencia lesiones debido a líquidos calientes derramados o por la misma estufa.

1. Ajuste la altura de la estufa y nivélela girando las patas ajustables en la parte inferior de la estufa, usando una llave de 1-1/4".
2. Tome medidas para localizar la posición del soporte como se indica en la Figura 8.
3. Fije el soporte con 2 tornillos apropiados para la superficie de montaje, no se incluye (i.e., para un piso de madera use tornillos para madera, para un piso de concreto use anclajes y tornillos para concreto).

BSH reserves the right to change specifications or design without notice. Some models are certified for use in Canada. BSH is not responsible for products which are transported from the United States for use in Canada. Check with your local Canadian distributor or dealer. BSH Home Appliances, Corporation, 5551 McFadden Avenue, Huntington Beach, CA 92649.

For the most up to date critical installation dimensions by fax, use your fax handset and call 702-833-3600. Use code #8030.

## 9. Terminar la Instalación

1. Mueva la estufa suficientemente cerca a la apertura para insertarla al receptáculo.
2. Deslice la estufa a su posición, asegurándose que la pata trasera izquierda quede abajo del soporte antivolcadura. La estufa quedará a una distancia de 3/4" de la pared trasera cuando se instala correctamente.
3. Incline la estufa cuidadosamente hacia adelante para estar seguro que el soporte antivolcadura está deteniendo la estufa y que evita la volcadura.
4. Prenda la corriente eléctrica. Revise si la estufa funciona bien como se describe en el Manual de Uso y Cuidado.



### CUIDADO:

Cuando la pantalla parpadea y emite pitidos, la polaridad del cableado está invertida. La polaridad invertida puede dañar la estufa y causar un riesgo de una descarga eléctrica. Apague la corriente de inmediato en el cortacircuito y regrese al paso 7: "CONEXIÓN ELÉCTRICA"

# BOSCH

YOUR LIFE. OUR INSPIRATION.