

L1

L2 N

LEGENDE / LEGEND

- SW. - SWITCH
COMMUTATEUR (INTERRUPTEUR)
- R.F. - RIGHT FRONT
AVANT DROIT
- R.R. - RIGHT REAR / ARRIERE DROIT
- L.F. - LEFT FRONT
AVANT GAUCHE
- L.R. - LEFT REAR
ARRIERE GAUCHE
- T.P. - THERMAL PROTECTOR
INTER-LAMPE-FOUR
- PL. - PILOT LIGHT
LAMPE TEMOIN
- A.D.S. - AUTO.DOOR SW.
INTER. AUTO-PORTE

* LIMITER/LIMITEUR
CERAMASPEED

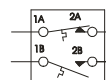

* LIMITER/LIMITEUR
E.G.O.

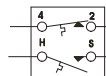

SW. A:
LATCH SWITCH
INTERRUPTEUR VERROU

SW. B:
FAN SWITCH
INTERRUPTEUR VENTILATEUR

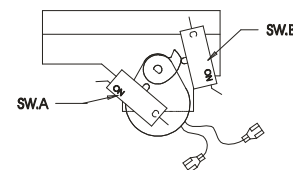

WARNING/AVERTISSEMENT

DISCONNECT POWER
BEFORE SERVICING UNIT.
COUPER LE COURANT AVANT
D'EFFECTUER LA REPARATION.

W-2

COLOR WIRE NO./NO. COULEUR FIL

COLOR CODE / CODE COULEUR

BK	BLACK/NOIR	BR	BROWN/BRUN
O	ORANGE/ORANGE	V	VIOLET/VIOLET
T	TAN/TAN	Y	YELLOW/JAUNE
C	COPPER/CUIVRE	GY	GRAY/GRIS
BL	BLUE/BLEU	G	GREEN/VERT
P	PINK/ROSE	R	RED/ROUGE
W	WHITE/BLANC	PR	PURPLE/POURPRE
GY	GREEN/YELLOW STRIPE/VERT/JAUNE RATE		

6	18	200	3122
5	18	125	3173
4	14	150	3321
3	16	150	3321
2	16	200	3122
1	18	150	3321

WIRE/FIL GAGE/CAIBRE TEMP°C

UL STYLE

318045025

REV: B

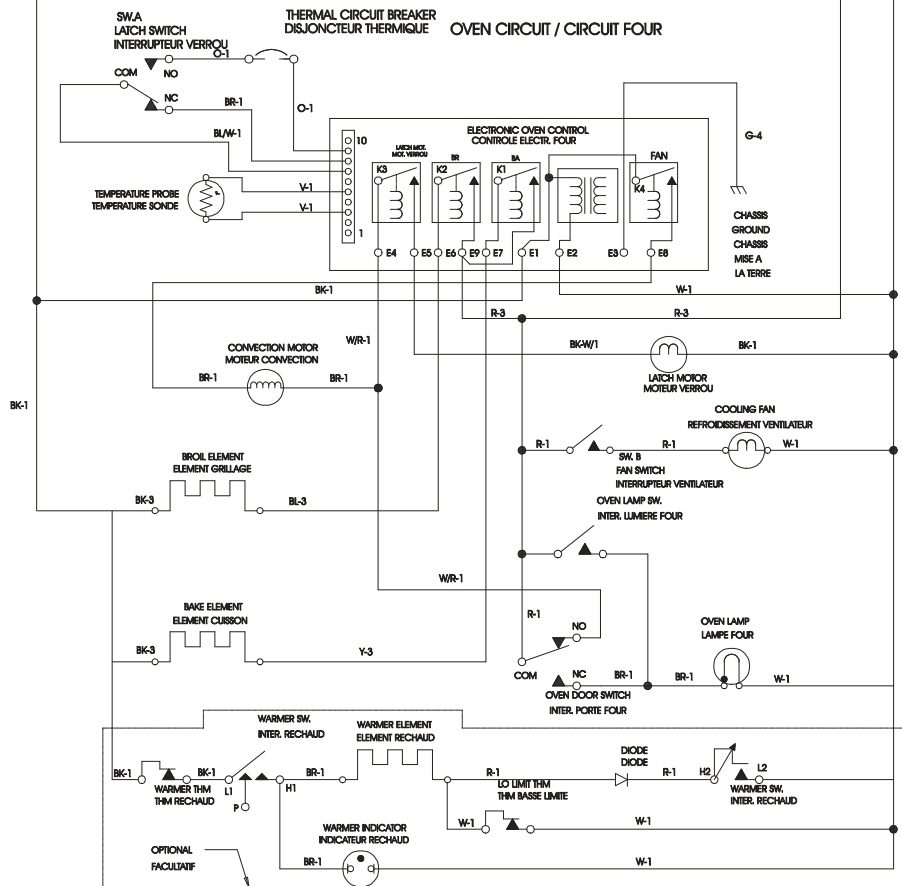
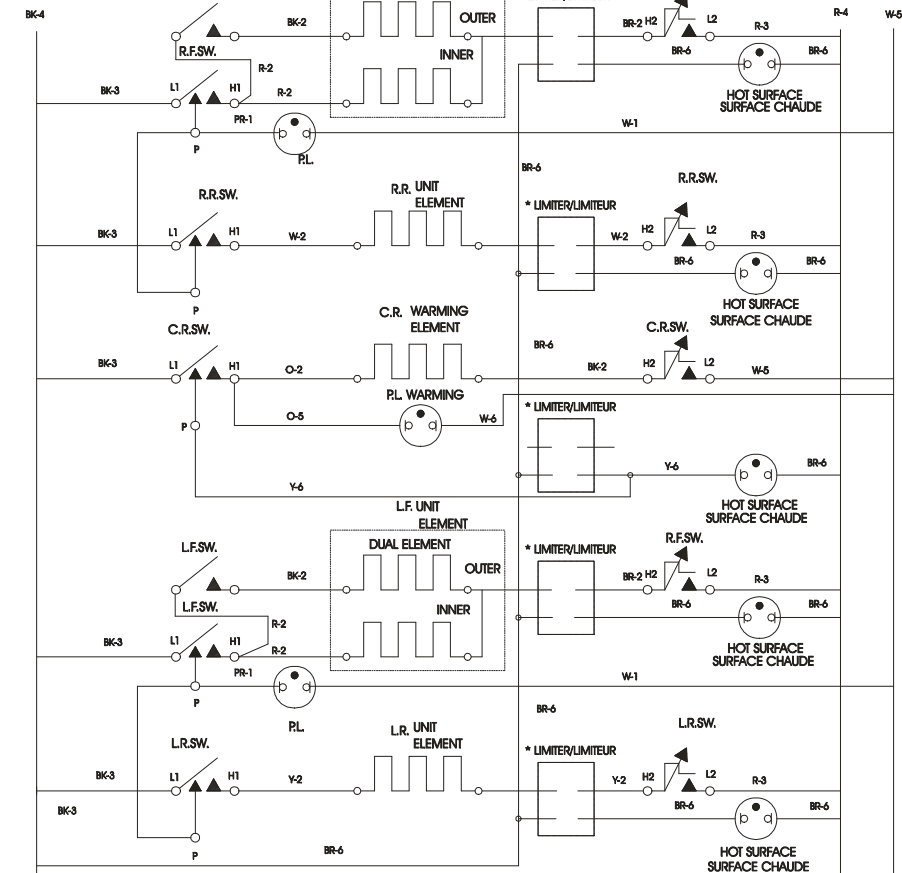

NOTE:
CIRCUIT SHOWN WITH ALL CONTROLS SET TO "OFF".
OVEN DOOR CLOSED AND UNLOCKED.
LE SCHEMA ELECTRIQUE INDIQUE QUE LES COMMANDES
SONT A "ARRET" ,QUE LA PORTE EST FERMEE ET NON
VERROUILLEE.

IMPORTANT:
COPPER WIRE MUST BE USED FOR
CONNECTIONS TO CONDUIT WIRE.
UTILISER UN CABLE AVEC CONDUCTEURS EN CUIVRE
POUR LE RACCORDEMENT AU CABLE DE L'APPAREIL.