

Washer

Installation Instructions

Table of Contents

Introduction

Pages 2 - 4

Requirements

Page 5

Installation steps

Pages 6 - 9

Important:

- **Installer:** Leave Installation Instructions with the homeowner.
- **Homeowner:** Keep Installation Instructions for future reference.
- **Save** Installation Instructions for local electrical inspector's use.

**Important:
Read and save
these instructions.**

Lavadora

Instrucciones de Instalación

Indice

Introducción

Páginas 2 - 4

Requerimientos

Página 5

Etapas de la Instalación

Páginas 6 - 9

Importante:

- **Instalador:** Devuelva las instrucciones de instalación al propietario.
- **Propietario:** Conserve estas instrucciones de instalación para referencia futura.
- **Conserve** las instrucciones de instalación para uso del inspector eléctrico local.

**Importante:
Lea y conserve
estas instrucciones.**

Laveuse

Instructions d'installation

Table des matières

Introduction

Pages 2 à 4

Exigences

Page 5

Étapes d'installation

Pages 6 à 9

Important:

- **Installateur:** Remettez les instructions d'installation au propriétaire.
- **Propriétaire:** Conservez les instructions d'installation pour référence ultérieure.
- **Conservez** les instructions d'installation pour utilisation par l'inspecteur local des installations électriques.

**Important:
Lire et conserver
ces instructions.**

Introduction. Introducción. Introduction.

Location of washer

Ubicación de la lavadora

Emplacement de la laveuse

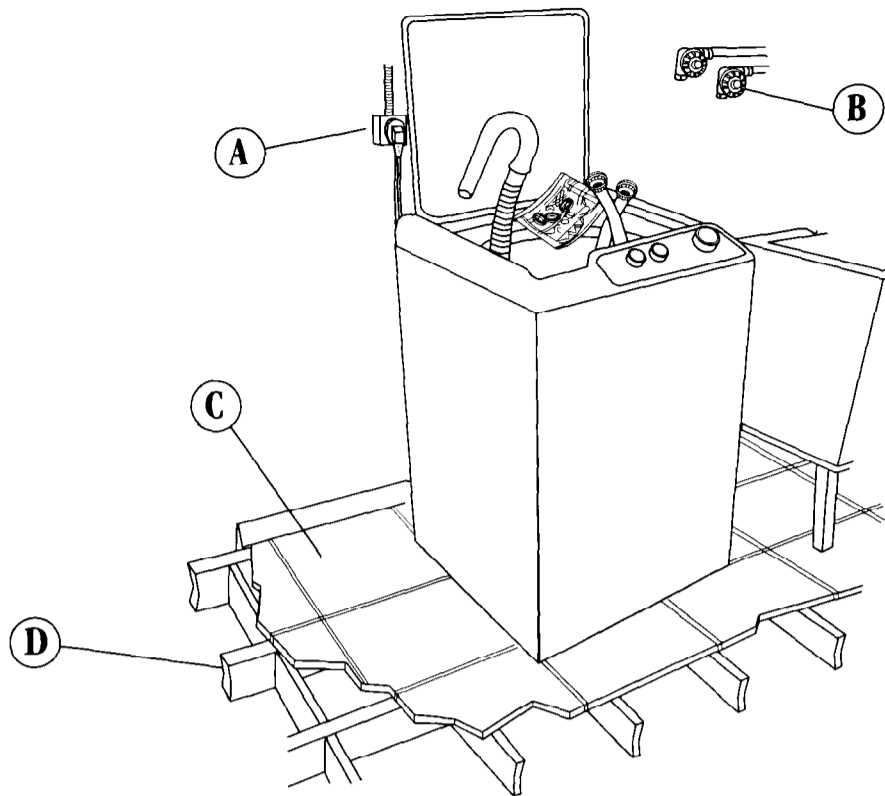

Important: Observe all governing codes and ordinances.

Check location where washer will be installed. Make sure you have everything necessary for correct installation. Proper installation is your responsibility.

Water heater: Set to deliver 140°F (60°C) water to washer.

Grounded electrical outlet (A) within 5 feet (152 cm) of the upper right rear corner of washer cabinet is required. See "Electrical requirements," Page 5.

Hot and cold water faucets (B): Must be within 4 feet (122 cm) of the right rear corner of the washer cabinet and provide water pressure 5-100 psi (34.5 - 689.6 kPa).

Hot and cold water inlets on the back of the washer have 3/4 - 11-1/2 American hose coupling standard threads.

Level floor (C): Maximum slope under entire washer — 1 inch (2.5 cm).

Installing washer on carpeting is not recommended.

Support (D): Floor must be sturdy enough to support washer weight of 260 pounds (118 kilograms).

Allow 1 inch (2.5 cm) of space between washer and dryer.

Do Not store or operate washer below 32°F (0°C) (some water may remain in washer).

See Use & Care Guide for "Winterizing" information.

Importante: Observe todos los códigos y reglamentos aplicables.

Verifique el lugar donde se instalará la lavadora. Asegúrese de que usted tiene todo lo necesario para una instalación correcta. La instalación correcta es su responsabilidad.

Calefactor del agua: Ajustado para alimentar agua a 140°F (60°C) a la lavadora.

Se requiere un tomacorriente puesto a tierra. Ver "Requerimientos Eléctricos", página 5.

Llave del agua caliente y fría (B): Esta llave debe estar dentro de 4 pies (122 cm) de la parte trasera de la lavadora y proporcionar una presión de agua de 5-100 lbs./pulg.2 (34,5 - 689,6 kPa).

Las entradas de agua caliente y fría en la parte trasera de la lavadora tienen roscas de 3/4" y 11-1/2 vueltas por pulgada lineal, según el estándar americano de empalmes para mangueras.

Nivelado del piso (C): Inclinación máxima de toda la lavadora - 1 grado.

Soporte (D): El piso debe ser lo suficientemente sólido como para soportar el peso de la lavadora de 260 libras (118 kilos).

Deje un espacio de 1 pulgada (2,5 cm) entre la lavadora y la secadora.

No guarde o haga funcionar la lavadora a temperaturas inferior a 32°F (0°C) (puede quedar parte del agua en la lavadora).

Ver el Manual de Uso y Cuidado para la información sobre cómo preparar la lavadora para el invierno.

Important : Observer toutes les dispositions des codes et règlements en vigueur.

Inspecter l'emplacement où la laveuse sera installée. Assurez-vous d'avoir tout le matériel nécessaire pour la réalisation d'une installation correcte. C'est au propriétaire de l'équipement qu'incombe la responsabilité d'une installation correcte.

Chauffe-eau : Régler le chauffe-eau pour qu'il alimente la laveuse en eau à 60 °C (140 °F).

Une prise de courant électrique reliée à la terre (A) en dedans de 152 cm (5 pi) du sommet du coin arrière à droite de la caisse est nécessaire. Voir «Exigences» , page 5.

Les robinets d'eau chaude et d'eau froide (B) doivent être situés à moins de 1,2 m (4 pi) de l'arrière de la laveuse; la pression doit être de 34,5 à 689,6 kPa (5 à 100 lb/po²).

Les entrées d'eau chaude et d'eau froide à l'arrière de la laveuse ont des filetages standard de tuyau américain de 3/4 à 11 1/2.

Plancher horizontal (C) : Pente maximale de 2,5 cm (1 po) sous toute la laveuse.

Support (D) : Le plancher doit être suffisamment résistant pour supporter le poids de la laveuse, soit 118 kg (260 lb).

Laisser un espace de 2,5 cm (1 po) entre la laveuse et la sècheuse.

Ne pas entreposer ni utiliser la laveuse à une température inférieure à 0 °C (32 °F) (un peu d'eau peut rester dans la laveuse).

Au sujet de la préparation pour l'hiver, consulter le Guide d'utilisation et d'entretien.

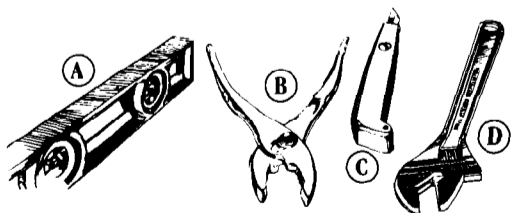

Tools needed for installation

A. level
B. pliers
C. utility knife
D. adjustable wrench that opens to 1-9/16"

Herramientas necesarias para la instalación

A. nivel
B. pinzas
C. cuchillo de uso general
D. llave

Outils nécessaire pour l'installation

A. niveau
B. pince
C. couteau utilitaire
D. clé à molette

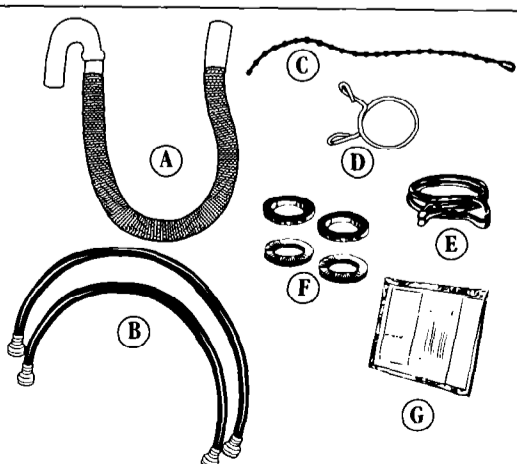

Parts supplied for installation

Remove parts from packages. Check that all parts were included.

A. 1 drain hose
B. 2 inlet hoses
C. 1 plastic strap
D. 1 yellow clamp
E. 1 drain hose clamp
F. 4 flat water hose washers
G. literature package

Piezas suministradas para la instalación

Saque las piezas de los paquetes. Verifique que hayan sido incluidas todas las piezas.

A. 1 manguera de desagüe
B. 2 mangueras de llenado
C. 1 correa de plástico
D. 1 abrazadera pequeña
E. 1 abrazadera para la manguera de desagüe.
F. 4 arandelas planas de la manguera del agua
G. paquete de la documentación

Pièces fournies pour l'installation

Retirer les pièces de leur emballage. Vérifier que toutes les pièces sont présentes.

A. 1 tuyau d'évacuation
B. 2 tuyaux d'arrivée d'eau
C. 1 courroie de plastique
D. 1 bride jaune
E. 1 bride de tuyau d'évacuation
F. 4 rondelles plates pour tuyau d'arrivée d'eau
G. documentation

Product dimensions

Dimensions shown are when feet are extended 1" (2.5 cm).

Length of —

inlet hoses — 52" (132 cm)

drain hose — 46" (117 cm)

Lid height when open is 15-3/4" (40 cm).

Dimensiones de la lavadora

Las dimensiones mostradas con las patas extendidas a 1" (2,5 cm).

Largo de las -

mangueras de llenado - 52" (132 cm)

manguera de desagüe - 46" (117 cm)

La altura de la tapa cuando está abierta es de 15-3/4" (40 cm).

Dimensions du produit

Les dimensions indiquées sont celles lorsque les pieds sont sortis de 2,5 cm (1 po).

Longueur des —

tuyaux d'arrivée d'eau - 132 cm (52 po)

tuyau d'évacuation - 117 cm (46 po)

La hauteur du couvercle ouvert est de 40 cm (15 3/4 po).

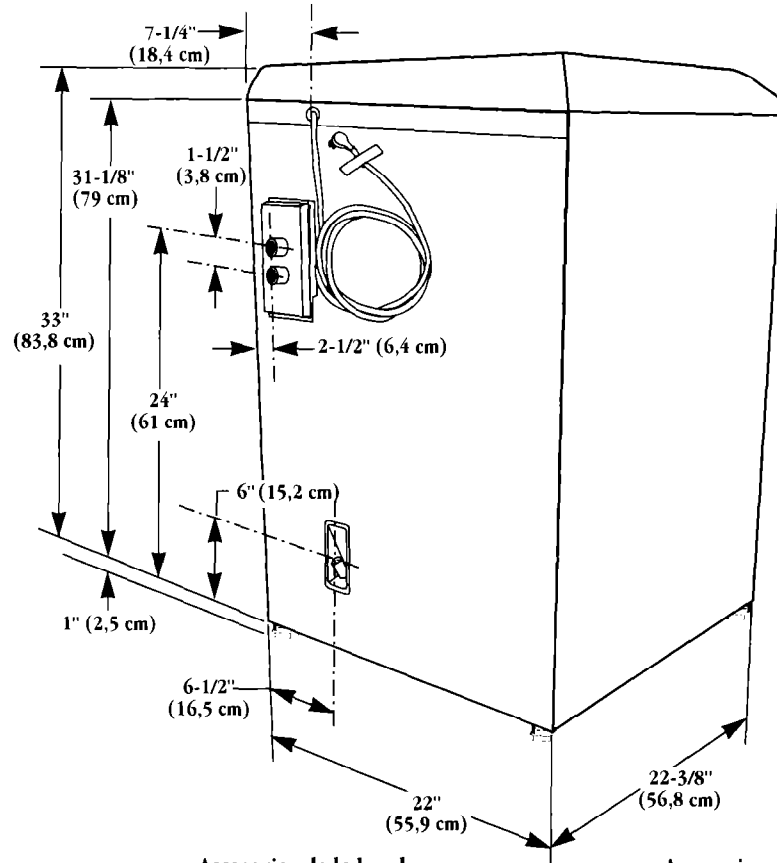

Washer accessories

| Items | Part No. |
|----------------------------|----------|
| White stack stand | 49971 |
| Almond stack stand | 49978 |
| Kit to convert to portable | 3935674 |

Accesorios de la lavadora

| Artículo | Pieza No. |
|--|-----------|
| Soporte blanco para ropa | 49971 |
| Soporte color almendra para ropa | 49978 |
| Juego para convertir la lavadora en portátil | 3935674 |

Accessoires de la laveuse

| Article | N° de pièce |
|---|-------------|
| Support blanc | 49971 |
| Support amande | 49978 |
| Ensemble de conversion pour appareil mobile | 3935674 |

Recessed area or closet

The installation dimensions shown are the minimum spaces allowable. Additional spacing should be considered for ease of installation and servicing. Additional clearances for wall, door and floor moldings may be required. Allow one inch (2.5 cm) space between washer and dryer.

If closet door is installed, the minimum air openings in top and bottom of door are required. Louvered doors with air openings in top and bottom are acceptable.

Companion appliance spacing should be considered.

Empotrada o en armario

Las dimensiones de instalación que se muestran son los espacios mínimos permisibles. Se debe considerar espacio adicional para facilitar la instalación y el servicio. Puede que sea necesario espacio adicional para la pared, puerta y moldura del piso.

Si se instala una puerta del armario, se requieren aberturas mínimas para el aire en la parte superior e inferior de la puerta. Las puertas tipo persianas con aberturas para el aire en la parte superior e inferior son aceptables.

Se debe tomar en cuenta espacio para el artefacto que se instale al lado de la lavadora.

Cavité encastrée ou placard

Les dimensions d'installation indiquées correspondent au minimum admissible. Considérer de laisser des espaces plus grands pour faciliter l'installation et l'entretien. Des espaces supplémentaires pour les moulures de mur, porte et plancher peuvent être requis. Accorder 2,5 cm (1 po) d'espace entre la laveuse et la sècheuse.

Si la porte du placard est installée, veiller à aménager des passages d'air de dimensions adéquates en haut et en bas. L'utilisation de portes à persiennes, avec ouvertures de passage d'air en haut et en bas, est acceptable.

Tenir compte des dimensions d'un autre appareil installé à proximité, le cas échéant.

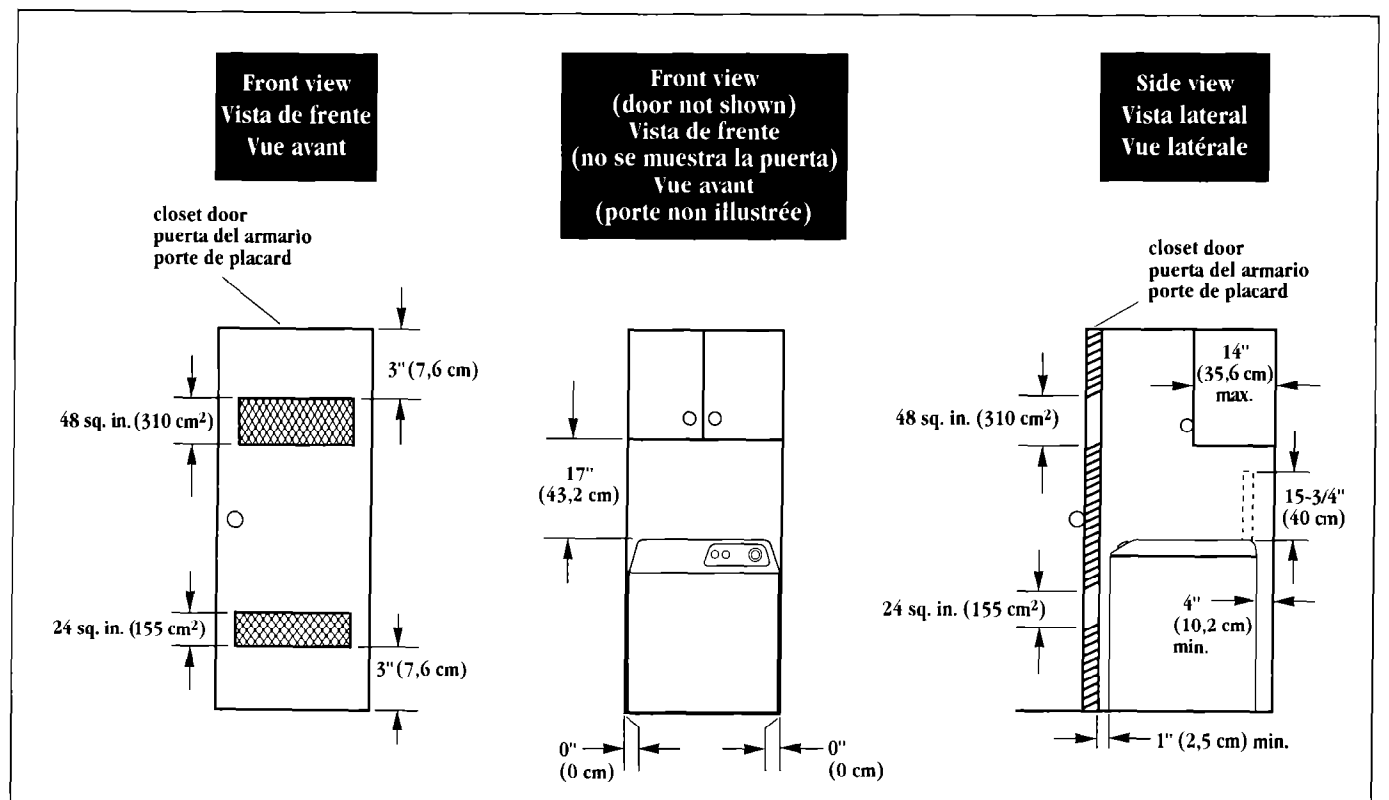

Drain system

Untape and open washer lid. Remove packages and hoses from washer. Follow directions for you type of drain system.

Select the drain hose installation method you need.

| If your home has: | You will need to buy |
|--|--|
| 39" (99 cm) to 72" (183 cm) high, 2" (5,1 cm) dia. standpipe | nothing |
| 1" (2,5 cm) standpipe | 2" (5,1 cm) dia. to 1" (2,5 cm) dia. standpipe adapter, Part No. 3363920 |
| floor drain | siphon break, Part No. 282320; additional drain hose, Part No. 3357090; and Connector Kit, Part No. 285442 |
| overhead sewer | standard 20 gal. (76 liters), 34" (86 cm) high drain tub or utility sink and sump pump (available from local plumbing suppliers) |
| standard 20 gal. (76 liters), 34" (86 cm) high drain tub or utility sink | nothing |
| water not close by | 2 longer water inlet hoses: 6 ft. (1,8 m) hoses, Part No. 76313 or 10 ft. (3 m) hoses, Part No. 350008 |

If a longer drain hose is needed, use complete drain hose assembly [56 inches (142 cm) long], Part No. 661575, or drain hose [21 inches (53 cm) long], Part No. 3357090, and Connector Kit, Part No. 285442. These kits are available from your local dealer or an authorized parts distributor.

If a drain hose adapter is needed, use Drain Hose Adapter Kit (Part No. 285750). All kits are available from authorized parts distributors.

Sistema de desagüe

Quite la cinta y abra la tapa de lavadora. Saque los paquetes y mangueras del interior de la lavadora. Siga las instrucciones indicadas para el tipo de su sistema de desagüe.

Seleccione el método de instalación de manguera de desagüe que necesite.

| Si su hogar tiene: | Deberá comprar |
|--|--|
| tubo vertical de 39" (99 cm) a 72" (183 cm) de alto, 2" (5,1 cm) de diámetro. | nada |
| tubo vertical de 1" (2,5 cm) | adaptador de tubo vertical de 2" (5,1 cm) de diámetro a 1" (2,5 cm) de diámetro, Piezas No. 3363920 |
| desagüe en el piso | Juego antisifonaje, Pieza No. 282320; manguera de desagüe adicional, Pieza No. 3357090; y Juego del Conector, Pieza No. 285442 |
| desaguadero superior | tubo de desagüe o sumidero y bomba de sumidero estándar de 20 galones (76 litros), 34" (86 cm) de alto (disponible de los distribuidores de plomería locales). |
| tubo de desagüe o sumidero estándar de 20 galones (76 litros), 34" (86 cm) de alto | nada |
| no hay agua cerca | 2 mangueras de entrada de agua más largas: mangueras de 6 pies (1,8 m), Pieza No. 76313 o mangueras de 10 pies (3 m), Pieza No. 350008 |

Si es necesaria una manguera más larga, use el conjunto completo de la manguera de desagüe [56 pulgadas (142 cm) de largo], Pieza No. 661575, o manguera de desagüe [21 pulgadas (53 cm) de largo], Pieza No. 3357090, y el Juego del Conector, Pieza No. 285442. Estos juegos están disponibles de su distribuidor local o de un distribuidor de repuestos autorizados.

Si es necesario un adaptador de manguera de desagüe, use un Juego Adaptador de Manguera de Desagüe (Pieza No. 285750). Todos los juegos están disponibles de los distribuidores de repuestos autorizados.

Système d'évacuation

Enlever le ruban adhésif et ouvrir le couvercle de la laveuse. Retirer le tuyau et sachet de pièces de la laveuse. Exécuter les instructions appropriées, selon le type de système d'évacuation.

Choisir la méthode appropriée d'installation du tuyau d'évacuation.

| Équipement de la résidence | On doit acheter |
|--|--|
| tuyau d'évacuation rigide dia. 5,1 cm (2 po), hauteur de 99 à 183 cm (39 à 72 po). | rien |
| tuyau d'évacuation rigide dia. 2,5 cm (1 po) | adaptateur pour tuyau rigide, dia. de 5,1 cm à 2,5 cm (2 po à 1 po), pièce n° 3363920. |
| évacuation par siphon de plancher | brise-siphon, pièce n° 282320; tuyau d'évacuation additionnel, pièce n° 3357090; et ensemble de connexion pièce n° 285442. |
| égout en hauteur | évier utilitaire ou bac de buanderie standard de 76 litres (20 gal.), hauteur de 86 cm (34 po) et pompe de puisard (disponibles chez les fournisseurs locaux d'articles de plomberie). |
| évier utilitaire ou bac de buanderie standard de 76 litres (20 gal.), hauteur de 86 cm (34 po) | rien |
| source d'eau à distance | 2 tuyaux d'arrivée plus longs : tuyau de 1,8 m (6 pi), pièce n° 76313 ou tuyau de 3 m (10 pi), pièce n° 350008 |

Si un tuyau d'évacuation plus long est requis, utiliser le tuyau d'évacuation [long de 142 cm (56 po)], (pièce n° 661575) ou le tuyau [long de 53 cm (21 po)], (pièce n° 3357090) et l'ensemble de connexion pièce n° 285442. On peut obtenir ces articles chez un concessionnaire local ou distributeur de pièces agréé.

Si un adaptateur de tuyau d'évacuation est nécessaire, utiliser l'ensemble d'adaptation pour tuyau d'évacuation (pièce n° 285750). Tous ces articles sont disponibles chez les distributeurs autorisés de pièces.

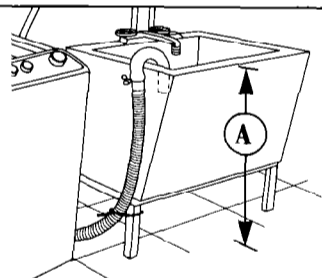

Laundry tub drain system:

Needs a 20-gallon (76-liter) laundry tub.

Top of tub must be at least 34 inches (86 cm) high and no higher than 72 inches (183 cm) from bottom of washer (A).

Sistema de desagüe con tina de lavado:

Necesita una tina de lavado de 20 galones (76 litros).

La parte superior de la tina debe ser por lo menos de 34 pulgadas (86 cm) de alto y no más alta de 72 pulgadas (183 cm) desde la parte inferior de la lavadora (A).

Système de vidange de l'évier de buanderie :

Un évier de 76 litres (20 gal.) est nécessaire.

Le haut de l'évier doit être situé à au moins 86 cm (34 po) au-dessus du sol et à pas plus de 183 cm (72 po) du fond de la laveuse (A).

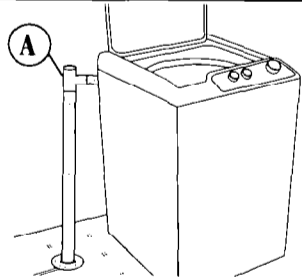

Floor drain system:

Requires a siphon break, Part No. 285320 (A).

Sistema de desagüe en el piso:

Requiere un juego antisifonaje, Pieza No. 285320 (A).

Rejet à l'égout par un siphon :

L'emploi d'un brise-siphon, pièce n° 285320 (A) est nécessaire.

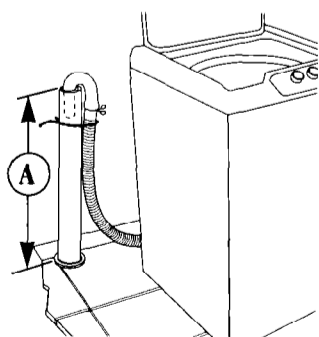

Standpipe drain system:

Needs a two-inch (5 cm) outer-diameter standpipe with minimum carry-away capacity of 13 gallons (49 liters) per minute.

Floor standpipe drain:

Top of standpipe must be at least 39 inches (99 cm) high and no higher than 72 inches (183 cm) from bottom of washer (A).

Sistema de desagüe con tubo vertical:

Necesita un tubo vertical de dos pulgadas (5 cm) de diámetro con una capacidad mínima de desagüe de 13 galones por minutos (49 litros).

Desagüe vertical de piso:

La parte superior del tubo vertical debe tener por lo menos 39 pulgadas (99 cm) de alto y no más de 72 pulgadas (183 cm) de alto desde la parte inferior de la lavadora (A).

Évacuation par tuyau vertical rigide :

On doit disposer d'un tuyau d'évacuation rigide de 5 cm (2 po) de dia. permettant un débit de 49 litres (13 gal.) par minute ou plus.

Évacuation par siphon de plancher :

Le sommet du tuyau vertical doit être situé à une hauteur de 99 cm (39 po) à 183 cm (72 po) au-dessus du fond de la laveuse (A).

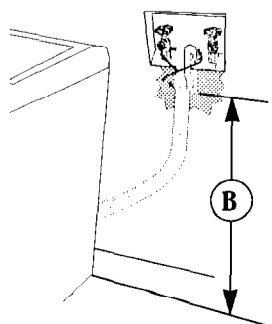

Wall standpipe drain:

39 inches (99 cm) min.; 72 inches (183 cm) max. from end of drain hose to bottom of washer (B).

Desagüe vertical en la pared:

39 pulgadas (99 cm) mín.; 72 pulgadas (183 cm) máx. desde el extremo de la manguera de desagüe a la parte inferior de la lavadora (B).

Tuyauterie murale de rejet à l'égout :

Distance de 99 cm (39 po) min. à 183 cm (72 po) max. entre l'extrémité du tuyau d'évacuation et le fond de la laveuse (B).

Requirements Requerimientos Exigences

Electrical

⚠ WARNING



Electrical Shock Hazard

Electrically ground washer.
Do Not change the power supply cord plug. If it does not fit the outlet, have a proper outlet installed by a qualified electrician.
Do Not use an extension cord.
Failure to follow these instructions can result in death or electrical shock.

Do Not ground to a gas pipe.

Check with a qualified electrician if you are not sure that washer is properly grounded.

Do Not have a fuse in the neutral or grounding circuit.

In the U.S. only: If codes permit and a separate grounding wire is used, it is recommended that a qualified electrician determine that the grounding path is adequate.

A standard 120-volt, 60-Hz, 15- or 20-ampere, fused electrical supply is required. Time-delay fuse or circuit breaker is recommended. It is recommended that a separate circuit serving only this appliance be provided. Washer may not operate properly with solar-powered systems.

Requerimientos eléctricos

⚠ ADVERTENCIA



Peligro de Choque Eléctrico

Esta lavadora debe ser conectada a tierra.
No modifique la clavija del cable de alimentación. Si no ajusta bien en el contacto eléctrico, haga que un electricista calificado instale un nuevo contacto eléctrico.
No use extensión eléctrica.
Si no se siguen estas instrucciones puede producirse la muerte o choque eléctrico.

No utilice una tubería de gas para conectar a tierra.

Consulte con un electricista calificado para asegurarse que la lavadora esté debidamente conectada a tierra.

No use un fusible en la parte del circuito a tierra o neutro.

Sólo en los EE.UU.: si los códigos lo permiten y se utiliza un alambre de conexión a tierra separado, se recomienda que un electricista calificado determine si la trayectoria de la tierra es adecuada.

Se requiere un suministro eléctrico de 120 volt, 60 hertz, 15 ó 20 ampere con fusible. Se recomienda un fusible de retardo o un interruptor térmico. Se recomienda el uso de un circuito eléctrico independiente para la alimentación de la lavadora. Esta lavadora podría no funcionar debidamente con sistemas de energía solar.

Installation électrique

⚠ AVERTISSEMENT



Risque de choc électrique

Cet appareil doit être électriquement relié à la terre.
Ne pas modifier la fiche de branchement du cordon d'alimentation électrique. Si la configuration de la fiche ne correspond pas à celle de la prise de courant, faire installer une prise de courant convenable par un électricien qualifié.
Ne pas utiliser un câble de rallonge.
Le non-respect de ces instructions peut causer un choc électrique ou un accident mortel.

Ne pas utiliser une canalisation de gaz pour la liaison à la terre.

En cas de doute quant à la qualité de la liaison à la terre de la laveuse, consulter un électricien qualifié.

Ne pas incorporer un fusible dans le conducteur neutre ou le conducteur de liaison à la terre.

Pour les É.-U. seulement : Si un conducteur distinct de liaison à la terre est utilisé lorsque le code le permet, il est recommandé qu'un électricien qualifié vérifie que l'itinéraire de liaison à la terre est adéquat.

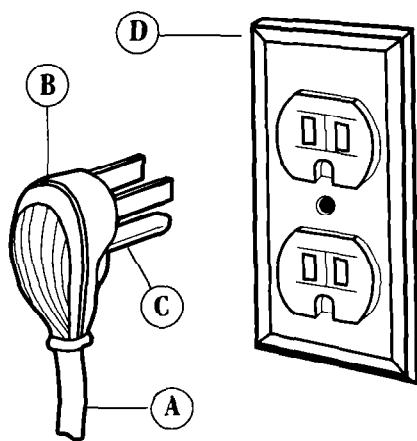

Recommended grounding method

For your personal safety, this appliance must be grounded. This appliance is equipped with a power supply cord (A) having a grounding plug (B) with a grounding prong (C). To minimize possible shock hazard, the power supply cord must be plugged into a mating 3-prong grounding-type wall receptacle (D), grounded in accordance with all national and local codes and ordinances.

If a mating wall receptacle is not available, it is the personal responsibility and obligation of the customer to have a properly grounded, 3-prong wall receptacle installed by a qualified electrician.

Método recomendado para la conexión a tierra

Para su seguridad esta lavadora debe ser conectada a tierra. Esta lavadora está equipada con un cable de alimentación (A) provisto de una clavija (B) que tiene una terminal para conexión a tierra (C). Para reducir al mínimo el riesgo de un choque eléctrico, el cable de alimentación debe conectarse en un contacto eléctrico para clavija con 3 terminales aterrizado (D), en conformidad con la todos los códigos y ordenanzas nacionales y locales.

Si no se dispone de un contacto eléctrico adecuado, es responsabilidad y obligación del cliente hacer instalar por un electricista calificado, un contacto eléctrico debidamente conectado a tierra para tres terminales.

Méthode recommandée de liaison à la terre

Pour la sécurité personnelle des utilisateurs, cet appareil doit être relié à la terre. Cette laveuse est munie d'un cordon d'alimentation électrique (A) doté d'une fiche de branchement (B) qui comporte une broche (C) de liaison à la terre. Pour minimiser le risque de choc électrique, le cordon doit être branché sur une prise de courant murale à trois alvéoles (D), convenablement reliée à la terre, conformément aux prescriptions de tous les codes et règlements nationaux et locaux.

Si une prise de courant murale convenable n'est pas disponible, la responsabilité et l'obligation incombent au client de faire installer une prise de courant convenablement reliée à la terre, à trois alvéoles, par un électricien qualifié.

L'appareil doit être alimenté par un circuit de 120 V, 60 Hz, CA seulement, 15 à 20 ampères, protégé par fusible. On recommande l'emploi d'un fusible temporisé ou d'un disjoncteur. Il est préférable qu'un circuit distinct serve seulement cet appareil. La laveuse peut ne pas bien fonctionner avec des systèmes à énergie solaire.

Installation Steps Etapas de la instalación Étapes d'installation

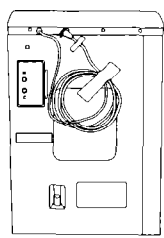
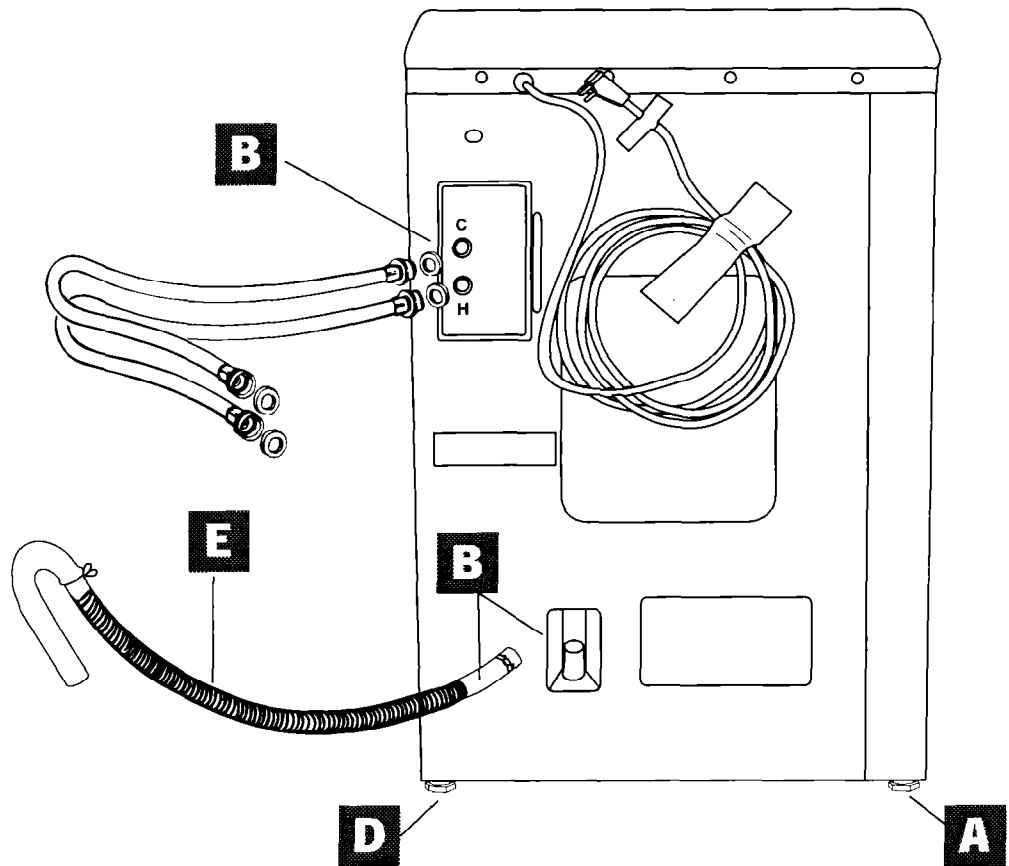

A Remove shipping materials

Quite los materiales del envío

Enlever les matériaux de livraison

| | | | |
|--|---|---|--|
| | <p>Place two cardboard corners (A) on the left side of washer. Gently lay washer on its left side. Remove shipping (B) pieces from bottom of washer.</p> | <p>Coloque dos esquinas de cartón (A) en el lado izquierdo de la lavadora. Incline con cuidado la lavadora sobre su lado izquierdo. Quite las piezas del envío (B) de la parte inferior de la lavadora.</p> | <p>Placer deux cornières de carton (A) sur le côté gauche de la laveuse. Faire basculer doucement la laveuse sur son côté gauche. Enlever les matériaux de transport (B) placés sous la laveuse avant l'expédition.</p> |
| | <p>Place a large piece of cardboard (C) or hardboard next to washer. Stand washer upright.</p> | <p>Coloque un pedazo grande de cartón (C) o madera dura junto a la lavadora. Coloque la lavadora verticalmente.</p> | <p>Placer une grande feuille de carton (C) ou un panneau de bois dur près de la laveuse. Redresser la laveuse pour la placer verticalement.</p> |
| | <p>Remove tape from washer lid. Open washer lid and remove shipping piece (D) from inside of washer. Remove hoses and packages from washer tub. Close washer lid.</p> | <p>Quite la cinta de la tapa de la lavadora. Abra la tapa de la lavadora y quite la pieza de envío (D) del interior de la lavadora. Saque las mangueras y los paquetes de la tina de lavado. Cierre la tapa de la lavadora.</p> | <p>Enlever le ruban adhésif du couvercle de la laveuse. Ouvrir le couvercle et retirer les matériaux d'emballage (D) qui se trouvent à l'intérieur de la laveuse. Retirer de la cuve les tuyaux d'alimentation et sachet de pièces. Fermer le couvercle de la laveuse.</p> |

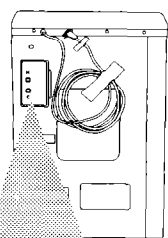

B Inlet hose connection

Conexión de la manguera de llenado

Connexion des tuyaux

| | | | |
|--|--|---|--|
| | <p>Insert a flat washer (B) into each end of the inlet hoses (A). Check that washers are firmly seated in couplings.</p> | <p>Inserte una arandela plana (B) en cada extremo de las mangueras de llenado (A). Verifique que las arandelas estén firmemente asentadas en los acoplamientos.</p> | <p>Insérer une rondelle plate (B) dans chaque extrémité des tuyaux d'arrivée d'eau (A). Vérifier que les rondelles sont bien placées dans les raccords.</p> |
| | <p>Inlet valves (C) are plastic. Do Not strip or crossthread.</p> <p>Attach red inlet hose (D) to bottom, hot water inlet valve opening (E) first; then second, blue hose to top, cold water inlet valve (C). Tighten couplings by hand. Use pliers to make an additional two-thirds turn. Do Not overtighten; this could cause damage to couplings.</p> | <p>Las entradas de las mangueras son de plástico (C). No dañe ni estropee las roscas.</p> <p>Instale primero la manguera de llenado roja (D) a la entrada inferior de la válvula de llenado de agua caliente (E) primero; luego la segunda manguera azul a la entrada superior de la válvula de agua fría (C). Apriete los acoplamientos a mano. Use pinzas para darle dos tercios de vuelta adicionales. No Apriete demasiado; esto puede causar daño al acoplamiento.</p> | <p>Les valves d'admission d'eau (C) sont faites de plastique. Veiller à ne pas détériorer le filetage.</p> <p>Connecter d'abord le tuyau d'arrivée d'eau rouge (D) à l'entrée de la valve inférieure (E), destinée à l'eau chaude; connecter ensuite le tuyau bleu à l'entrée de la valve supérieure (C), destinée à l'eau froide. Serrer les raccords à la main. Poursuivre ensuite le serrage de deux tiers de tour avec une pince. Ne pas serrer excessivement; ceci pourrait provoquer une détérioration des raccords.</p> |

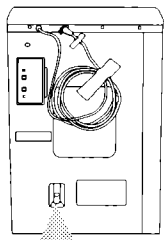
**C**

Drain hose connection

IMPORTANT: THIS PROCEDURE MUST BE FOLLOWED TO ASSURE PROPER INSTALLATION.

Conexión de la manguera de desagüe

IMPORTANTE: SE DEBE SEGUIR ESTE PROCEDIMIENTO PARA ASEGURAR UNA INSTALACION CORRECTA.

Connexion du tuyau d'évacuation

IMPORTANT : IL EST NÉCESSAIRE DE SUIVRE CETTE MÉTHODE POUR UNE BONNE INSTALLATION.

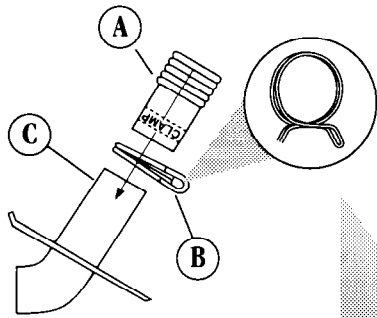

To prevent the drain hose (A) from coming off or leaking, it must be installed per the following instructions.

- Wet the inside end of the drain hose with tap water. **DO NOT USE ANY OTHER LUBRICANT.**
- Squeeze ears of drain hose clamp (B) with pliers to open and place clamp over end of the drain hose.
- While holding clamp open, work end of drain hose onto drain connector (C) until drain hose contacts the housing (D).
- Position clamp over the drain hose area marked "clamp." Release clamp. Clamp should be 1/4" (0.64 cm) from end of drain hose.

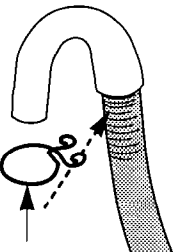
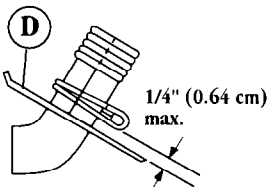

Open yellow clamp and slide over "hook" end of drain hose to secure the rigid and corrugated sections together.



Run water through both faucets into a bucket to get rid of particles in the water lines that might clog hoses. Mark the hot water faucet.

Slide washer onto cardboard or hardboard before moving across floor.

Move washer close to final position. Put "hook" end of drain hose into laundry tub or standpipe. Check for proper length of drain hose.

DO NOT FORCE EXCESS LENGTH OF DRAIN HOSE DOWN THE STANDPIPE. THIS COULD CAUSE SIPHONING.

Para evitar que la manguera de desagüe (A) se salga o tenga escapes, debe ser instalada siguiendo las siguientes instrucciones:

- Humedezca la parte interior del extremo de la manguera de desagüe con agua de la llave. **NO USE NINGUN OTRO LUBRICANTE.**
- Apriete las orejas de la abrazadera (B) con pinzas para abrir y colocar la abrazadera sobre el extremo de la manguera de desagüe.
- Abra la abrazadera y empuje el extremo de la manguera de desagüe hacia el conector de desagüe (C) hasta que la manguera de desagüe toque el tope nervado (D).
- Deslice la abrazadera sobre la sección marcada "clamp" ("abrazadera"). La abrazadera debe estar a 1/4" (0,64 cm) del extremo de la manguera de desagüe. Suelte la abrazadera.

Abra la abrazadera pequeña y deslícela sobre el extremo en forma de "gancho" de la manguera de desagüe para asegurar juntas la sección rígida y la corrugada.

Haga correr agua a través de ambas llaves hacia un balde para hacer salir las partículas que puedan existir en las tuberías del agua que puedan obstruir las mangueras. Marque la llave del agua caliente.

Deslice la lavadora sobre un pedazo de cartón o sobre madera dura antes de moverla por el piso.

Mueva la lavadora a su lugar final. Ponga el extremo en "gancho" de la manguera de desagüe en la tina de lavado o en el tubo vertical. Verifique el largo correcto de la manguera de desagüe.

NO FUERCE LA PARTE QUE SOBRE DEL LARGO DE LA MANGUERA DE DESAGÜE HACIA DENTRO DEL TUBO VERTICAL. ESTO PUEDE CAUSAR SIFONAMIENTO.

Pour que le tuyau d'évacuation (A) ne se détache pas ou ne suscite pas de fuite, il faut qu'il soit installé conformément aux instructions suivantes.

- Mouiller la surface intérieure du tuyau d'évacuation à l'extrémité avec de l'eau du robinet. **NE PAS UTILISER UN AUTRE LUBRIFIANT.**
- Ouvrir la bride de fixation (B) avec une pince et placer la bride sur l'extrémité du tuyau d'évacuation.
- Tout en maintenant la bride de fixation ouverte, engager l'extrémité du tuyau d'évacuation sur le raccord (C) jusqu'à le tuyau d'évacuation soit en contact avec la caisse (D).
- Positionner la bride sur la zone du tuyau d'évacuation marquée du mot «clamp». Lâcher la bride. La bride devrait être située à 1/4 po (0,64 cm) de l'extrémité du tuyau d'évacuation.

Ouvrir la bride jaune pour l'enfiler sur l'extrémité recourbée du tuyau d'évacuation afin qu'elle maintienne ensemble la section rigide et la section ondulée à l'extrémité du tuyau d'évacuation.

Laisser l'eau couler dans un seau à partir des deux robinets d'alimentation, pour éliminer les particules solides présentes dans les conduites d'arrivée d'eau. Identifier le robinet d'eau chaude.

Pour déplacer la laveuse sur le sol, la faire glisser sur une feuille de carton ou sur un panneau de bois dur.

Rapprocher la laveuse de son emplacement d'installation final. Placer l'extrémité recourbée du tuyau d'évacuation dans le tuyau de rejet à l'égout ou dans l'évier de buanderie.

NE PAS FAIRE DESCENDRE DE FORCE L'EXCÈS DU TUYAU D'ÉVACUATION DANS LE TUYAU DE REJET À L'ÉGOUT. CECI POURRAIT DONNER LIEU À UN EFFET DE SIPHON.

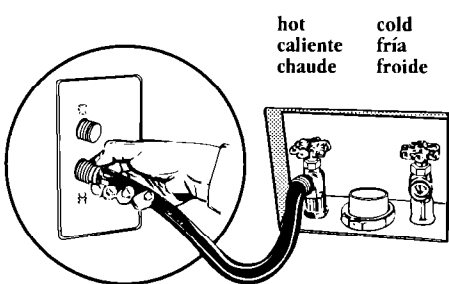

- Attach bottom hose (red) (inlet marked "H") to hot water faucet. Attach top hose (blue) (inlet marked "C") to cold water faucet.

- Tighten couplings to faucets by hand; then use pliers to make final two-thirds turn. **Do Not overtighten;** this could cause damage to couplings.

- Instale la manguera inferior (roja) (entrada marcada "H") en la llave de agua caliente. Instale la manguera superior (azul) (entrada marcada "C") en la llave de agua fría.

- Apriete los acoplamientos de las llaves a mano; luego use pinzas para darles dos tercios de vuelta adicionales. **No apriete demasiado;** esto puede causar daño a los acoplamientos.

- Raccorder au robinet d'eau chaude le tuyau rouge connecté à la valve inférieure, marquée «H». Raccorder au robinet d'eau froide le tuyau bleu connecté à la valve supérieure, marquée «C».

- Serrer les raccords sur les robinets à la main; poursuivre ensuite le serrage de deux tiers de tour avec une pince. **Ne pas serrer excessivement;** ceci pourrait provoquer une détérioration des raccords.

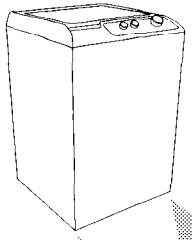

D

Leveling washer

Nivelación de la lavadora

Mise d'aplomb de la laveuse

Move washer to its final location. Remove cardboard or hardboard from under washer.

Mueva la lavadora a su ubicación final. Saque el cartón o la madera dura de debajo de la lavadora.

Rapprocher la laveuse de son emplacement d'installation final. Enlever le carton ou le panneau de bois dur sous la laveuse.

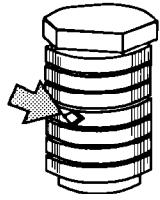

Check that all legs are inserted up to the diamond mark.

Verifique que todas las patas estén insertadas hasta la marca de diamante.

Vérifier que chaque pied est inséré jusqu'au repère en losange.

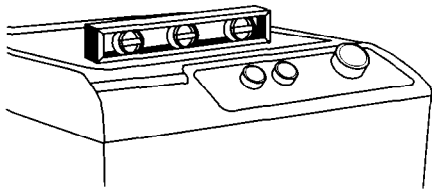

Check levelness of the washer by placing a carpenter's level on top of the washer, first side to side; then front to back.

Verifique que la lavadora esté bien nivelada colocando un nivel de carpintero en la parte superior de la lavadora, primero de lado a lado y luego de la parte trasera hacia la delantera.

Vérifier l'aplomb de la laveuse en plaçant un niveau sur le dessus de la laveuse, transversalement d'abord, puis d'avant en arrière.

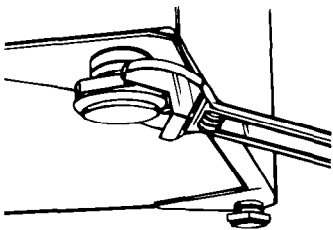

If washer is not level, adjust the front legs up or down.
All four washer feet must touch floor so washer is stable.

Si la lavadora no está nivelada, ajuste las patas delanteras hacia arriba o hacia abajo.
Las cuatro patas de la lavadora deben tocar el piso para que la lavadora quede estable.

Si la laveuse n'est pas d'aplomb, visser les pieds avant vers le haut ou vers le bas pour réaliser l'aplomb.
Les quatre pieds de la laveuse doivent toucher le plancher pour qu'elle soit stable.

E

Securing drain hose

Sujeción de la manguera de desagüe

Immobilisation du tuyau d'évacuation

Secure the drain hose to laundry tub or standpipe with plastic strap provided. Failure to properly secure drain hose could result in water damage.

Sujete la manguera de desagüe a la tina de lavado o al tubo vertical con la correa de plástico provista.

Immobiliser le tuyau d'évacuation sur l'évier de buanderie ou le tuyau de rejet à l'égout avec la courroie de plastique fournie.

Check that hose is not twisted or kinked and is securely in place.

Si no se sujeta debidamente la manguera de desagüe puede producir daños causados por el agua.

Si le tuyau d'évacuation n'est pas solidement fixé, il pourrait y avoir des dommages sous l'effet de l'eau renversée.

Verifique que la manguera no esté torcida o doblada y que esté firmemente en su lugar.

Vérifier que le tuyau d'évacuation n'est pas tordu ou déformé et qu'il est bien immobilisé en place.

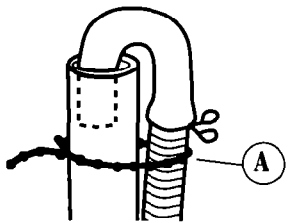

Put "hook" end of drain hose in laundry tub or standpipe. Wrap the plastic beaded strap (A) around the drain hose and laundry tub or standpipe. Thread beaded end of strap through keyhole end. Pull until strap is tight. Slide strap into narrow end of keyhole to lock strap in place.

Coloque el extremo en forma de "gancho" de la manguera de desagüe en la tina de lavado o en la tubería vertical. Enrolle firmemente la correa de plástico (A) alrededor de la manguera de desagüe y de la tina de lavado o del tubo vertical. Enrosque el extremo perlado de la correa a través del extremo con agujero. Jale hasta que la correa esté firme. Deslice la correa por el extremo angosto del agujero para que quede fija en su lugar.

Placer l'extrémité recourbée du tuyau d'évacuation dans l'évier de buanderie ou le tuyau de rejet à l'égout.

Bien serrer la courroie de plastique autour du tuyau d'évacuation et de l'évier de buanderie ou du tuyau de rejet à l'égout (A). Faire passer le bout de la courroie dans le trou et tirer la courroie pour qu'elle soit serrée et fixée en place.

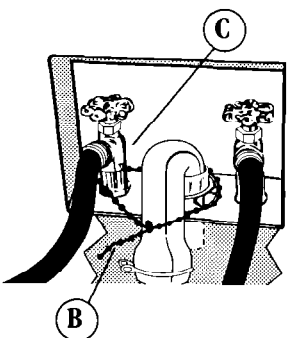

If the water inlet faucets and drain standpipe are recessed, tightly wrap the plastic beaded strap (B) around the drain hose and faucet body (C). (Do Not wrap strap around the faucet handles or stems). Thread beaded end of strap through keyhole end. Pull until strap is tight. Slide strap into narrow end of keyhole to lock strap in place.

Si las llaves de alimentación del agua y la tubería de desagüe vertical están empotradas, coloque el extremo del gancho de la manguera de desagüe en el tubo vertical. Enrolle firmemente la correa de plástico alrededor de la manguera de desagüe y del cuerpo de la llave (no en la manija o en el vástago) (B).

Si les robinets d'arrivée d'eau et le tuyau de rejet à l'égout sont en retrait, serrer la courroie de plastique (B) autour du tuyau d'évacuation et la monture du robinet (C). (Ne pas enrouler la courroie autour des poignées ou tiges des robinets). Faire passer le bout en grains de la courroie dans le trou. Tirer pour qu'elle soit serrée et fixée en place.

Continued on page 9.

Continúa en la página 9.

Suite à la page 9.

Continued from page 8.

If a longer drain hose is needed, drain hose (Part No. 661575) and Drain Hose Kit (Part No. 3357090) are available from authorized parts distributors. If drain hose must be shortened, use Drain Hose Kit (Part No. 285442).

Note: If washer is moved to adjust drain hose, the washer must be leveled again. Repeat Section D. Place cardboard under the washer and carefully move washer to avoid damaging floor covering.

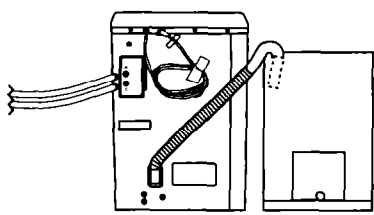

Continuación de la página 8.

Si es necesario una manguera más larga, use la manguera de desagüe (Pieza No. 661575) y el juego de Manguera de Desagüe (Pieza No. 3357090). Si la manguera de desagüe debe ser cortada, use el Juego de Manguera de Desagüe (Pieza No. 285442).

Nota: Si la lavadora es movida para ajustar la manguera de desagüe, la lavadora debe ser nivelada nuevamente. Repita la Sección D. Coloque un pedazo de cartón debajo de la lavadora y cuidadosamente muévela para evitar daño al revestimiento del piso.

Suite de la page 8.

Si un tuyau d'évacuation plus long est nécessaire, un tuyau d'évacuation (pièce n° 661575) et un ensemble de tuyau d'évacuation (pièce n° 3357090) sont disponibles chez les distributeurs de pièces autorisés. Si le tuyau d'évacuation doit être raccourci, utiliser le nécessaire de tuyau d'évacuation (pièce n° 285442).

Remarque : S'il est nécessaire de déplacer la laveuse pour ajuster le tuyau d'évacuation, il faut de nouveau contrôler l'aplomb de la laveuse. Répéter la section D. Placer une feuille de carton sous la laveuse et la déplacer prudemment pour éviter d'endommager le revêtement du sol.

F

Completing installation

Término de la instalación

Achever l'installation

CHECK ELECTRICAL REQUIREMENTS. BE SURE YOU HAVE CORRECT ELECTRICAL SUPPLY AND RECOMMENDED GROUNDING METHOD.

Check that all parts are now installed. If there is an extra part, go back through steps to see which step was skipped.

Turn on water faucets and check for leaks. Tighten couplings if there is leaking. **DO NOT OVERTIGHTEN**; this could cause damage to couplings.

Check that you have all of your tools. Check that the plastic strap was used to secure the drain hose.

Dispose of all packaging material as required by local ordinances.

Untape and plug power supply cord into grounded outlet. Some indicator lights may come on but will go out after a few seconds.

Read the Use and Care Guide. Start the washer and allow it to complete the regular cycle. The washer lid must be closed for the washer to fill with water.

VERIFIQUE LOS REQUERIMIENTOS ELECTRICOS. ASEGURESE DE QUE USTED TIENE LOS SUMINISTROS ELECTRICOS CORRECTOS Y QUE HA USADO EL METODO PARA LA CONEXION A TIERRA RECOMENDADO.

Verifique que todas las piezas hayan sido instaladas. Si le sobra alguna pieza, vuelva a verificar todas las etapas de la instalación para ver si alguna fue omitida.

Abra lentamente la llave del agua. Verifique si hay escapes. Apriete el acoplamiento si hay escapes. **NO APRIETE DEMASIADO**; esto puede dañar al acoplamiento.

Verifique que usted tenga todas sus herramientas. Asegúrese de que se usó la correa de plástico para sujetar la manguera de desagüe.

Descarte todo el material de empaque como sea requerido por los reglamentos locales.

Despegue la cinta y conecte el cable de alimentación en un contacto eléctrico aterrizado.

Lea el Manual de Uso y Cuidado. Ponga en marcha la lavadora y déjela completar un ciclo regular.

CONTRÔLER LES CARACTÉRISTIQUES DE L'ALIMENTATION ÉLECTRIQUE. VÉRIFIER QU'UNE SOURCE D'ÉLECTRICITÉ DE TENSION ET DE CAPACITÉ ADÉQUATES EST DISPONIBLE, ET CONTRÔLER LA LIAISON À LA TERRE.

Vérifier que toutes les pièces sont installées. S'il reste une pièce, revoir toutes les étapes pour identifier quelle étape a été omise.

Ouvrir lentement les robinets d'eau. Rechercher les fuites; le cas échéant, resserrer les raccords. **NE PAS SERRER EXCESSIVEMENT**; ceci pourrait endommager les raccords.

Vérifier si tous les outils que vous aviez au début du travail sont présents. S'assurer que la courroie de plastique a été utilisée pour l'immobilisation du tuyau d'évacuation.

Se débarrasser de tout le matériel d'emballage conformément aux règlements locaux.

Détacher le ruban du cordon d'alimentation électrique et brancher le cordon sur une prise de courant reliée à la terre. Certaines lampes témoins s'allumeront mais s'éteindront après quelques secondes.

Lire le Guide d'utilisation et d'entretien. Mettre la laveuse en marche et la laisser exécuter le programme ordinaire. Le couvercle de la laveuse doit être fermé pour que la laveuse se remplisse d'eau.

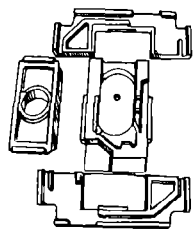
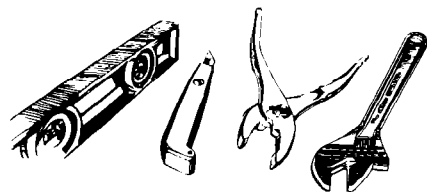
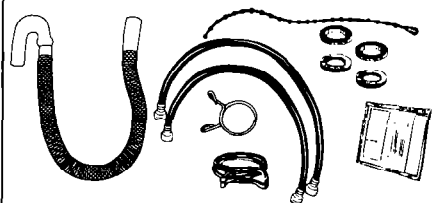

Congratulations!

You have successfully installed your new washer. To get the most efficient use from your new washer, read your Use and Care Guide.

Keep Installation Instructions and Guide.

¡Felicitaciones!

Usted ha instalado con éxito su nueva lavadora. Para obtener el uso más eficiente de su nueva lavadora, lea su Manual de Uso y Cuidado.

Conserve las instrucciones de instalación y el Manual.

Félicitations!

Vous venez de terminer l'installation de votre nouvelle laveuse. Pour en obtenir l'usage le plus efficace, lisez votre Guide d'utilisation et d'entretien.

Conservez les instructions d'installation et le Guide.

Need assistance?

See your Use and Care Guide for a toll-free number to call, or call your dealer or local authorized service company.

When you call, you will need the washer model number and serial number. Both numbers are on the model/serial rating plate located under the washer lid.

¿Necesita ayuda?

Vea en su Manual de Uso y Cuidado el número de teléfono para llamadas gratuitas o llame a su distribuidor o compañía local autorizada de servicio.

Cuando llame, debe indicar el número de modelo de la lavadora y el número de serie. Ambos números están en la placa de modelo/serie situada bajo la tapa de la lavadora.

Besoin d'aide?

Consultez votre Guide d'utilisation et d'entretien pour trouver un numéro d'appel sans frais, ou contactez votre concessionnaire ou compagnie de service autorisée locale.

Lors d'une demande d'assistance, vous devez communiquer le numéro de modèle et le numéro de série de la machine. On trouve ces deux numéros sur la plaque signalétique, située sous le couvercle de la laveuse.

Part No. 3935937 Rev. A
©1996
Benton Harbor, Michigan 49022

Printed in U.S.A.

Pieza N° 3935937 Rev. A
©1996
Benton Harbor, Michigan 49022

Impreso en EE.UU.

N° de pièce 3935937 Rév. A
©1996
Benton Harbor, Michigan 49022

Imprimé aux É.-U.