

Top Freezer Refrigerator INSTALLATION TIPS

HAND TRUCKING

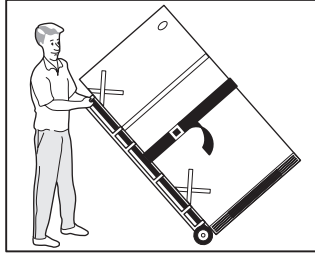

- Load refrigerator from side of cabinet only.
- Do not run retaining straps over handles.
- Do not over-tighten retaining straps.
- Never use refrigerator handles to move the refrigerator.
- Remove tape from doors only after unit is in place.

DOOR ADJUSTMENT

All four corners of refrigerator must rest firmly on a solid floor.

To adjust front rollers:

1. Open refrigerator door and remove Toe Grille. (Figure 1)
2. Use an adjustable wrench to adjust rollers. (Figure 2)
3. Turn **Roller Adjusting Bolt** clockwise to raise and counter-clockwise to lower. Raise the front of cabinet enough so doors will close freely when opened halfway.
4. Level cabinet side to side.
5. Replace Toe Grille. (Figure 1)

To Remove Toe grille: Grip sides of Toe Grille and pull straight off.
To Replace Toe Grille: Line up clips with holes and push straight on.

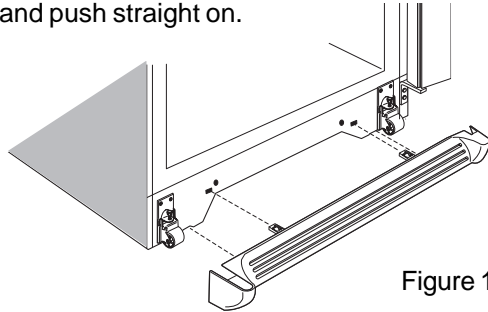

Figure 1

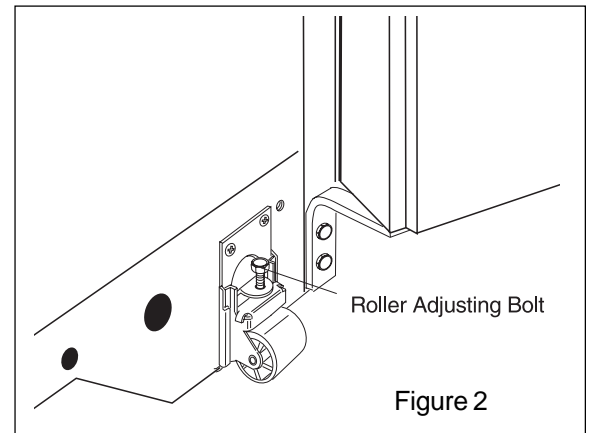
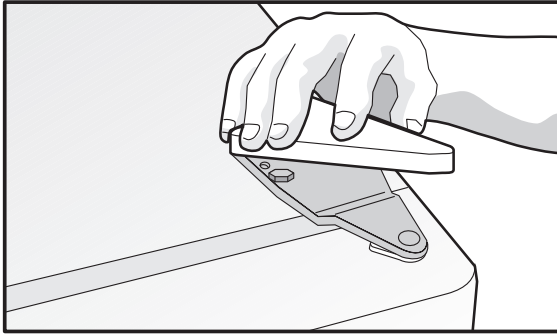
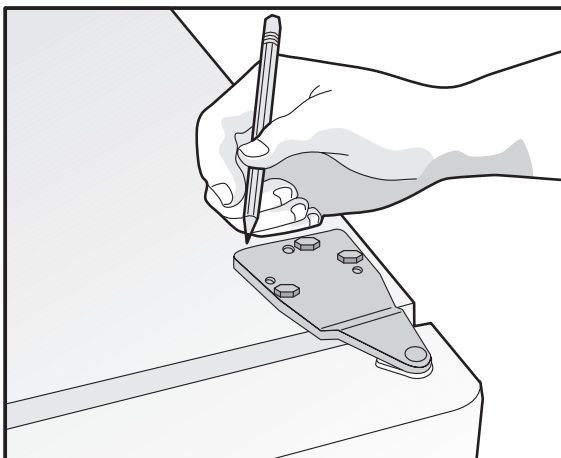

Figure 2

DOOR REMOVAL



1. Lift off plastic top hinge cover (not on all models).



2. Trace around top hinge with soft lead pencil for easy relocation.

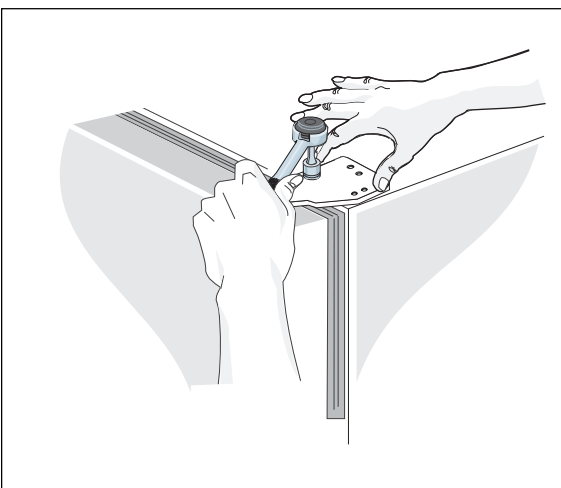

3. Remove the three screws attaching top hinge to cabinet. **NOTE:** Hinge has a minimal spring load. Hold bracket when removing last screw.

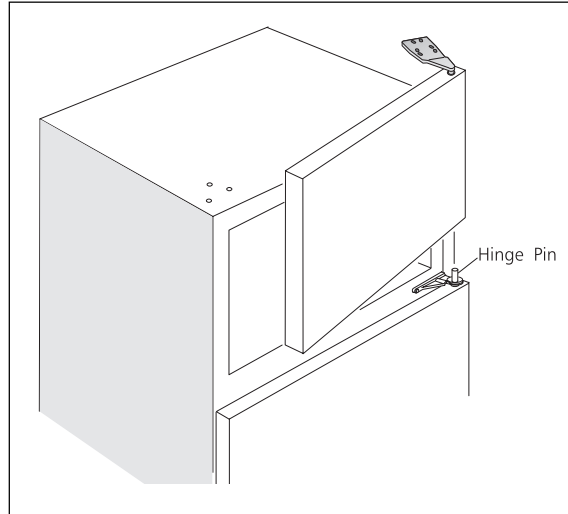

4. Open the freezer door enough to allow it to be lifted off the center hinge. Remove door.

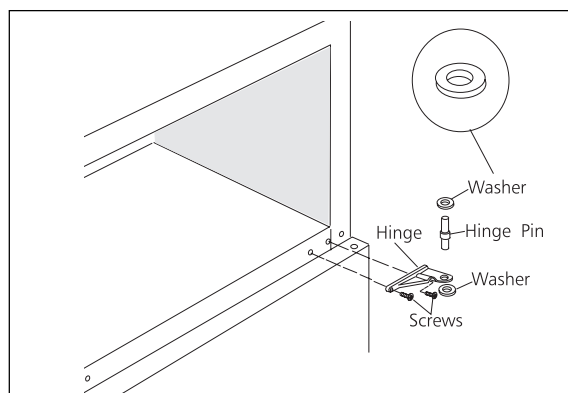

5. With the refrigerator door closed, remove center hinge pin. Open refrigerator door enough to allow door to be lifted off the lower hinge. Remove door. Remove the two screws attaching the center hinge. The third outermost screw under the center hinge should be left in place. **NOTE:** Save washers. They are important for door alignment and reinstallation.

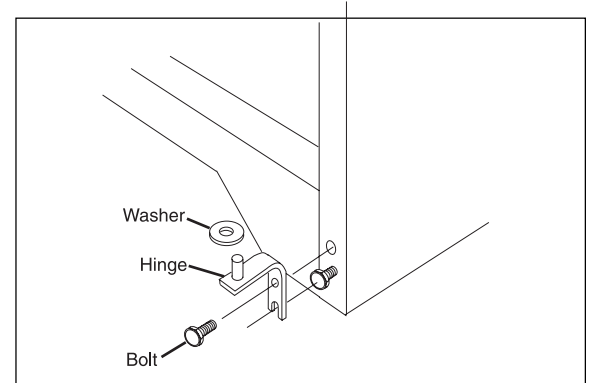

6. Remove Toe Grille. Remove the two hex head bolts attaching the lower hinge. **NOTE:** Save washers. They are important for door alignment and reinstallation.

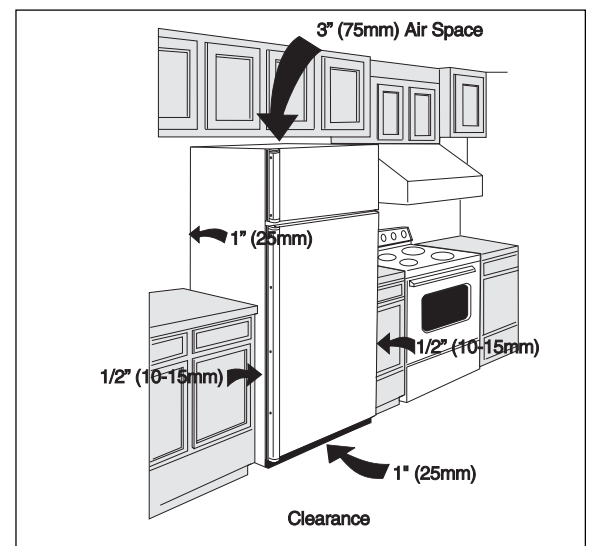

7. Set refrigerator in final location. Reverse procedure to reinstall hinges and doors. Replace Toe Grille.

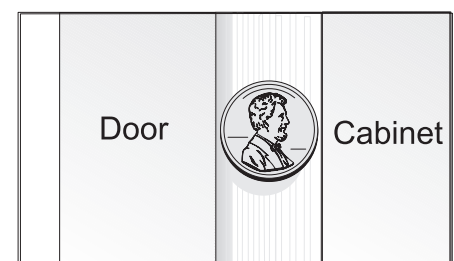

8. Check door alignment. Space between door and cabinet edge (gasket space) should be 3/4" at top hinge, the width of a penny.

Moisture Reduction Switch



IMPORTANT! If moisture forms on the metal between the two doors, set the Moisture Reduction Switch (located on control box in the refrigerator compartment) to the "ON" position.

Refer to your *Owner's Use and Care Manual* for additional information about your refrigerator.

Combiné Réfrigérateur-Congélateur Congelador Superior - No Forma Hielo

CONSEILS D'INSTALLATION SUGERENCIAS PARA LA INSTALACIÓN

MANUTENTION

TRANSPORTE CON CARRITO MANUAL

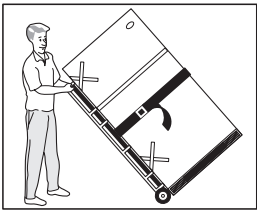

- Charger le réfrigérateur par le côté du boîtier seulement.
- Ne pas passer les courroies de retenue par-dessus les poignées.
- Ne pas serrer excessivement les courroies de retenue.
- Ne jamais se servir des poignées du réfrigérateur pour déplacer celui-ci.
- Retirer le ruban adhésif des portes seulement après avoir mis l'appareil en place.

- Cargue el refrigerador sólo por el lado del gabinete.
- No coloque las correas de fijación sobre las asas de las puertas.
- No apriete demasiado las correas.
- Nunca utilice las asas de las puertas para mover el refrigerador.
- Retire la cinta de las puertas después de colocar el refrigerador en su sitio.

AJUSTEMENT DE LA PORTE / AJUSTE DE LA PUERTA

Les quatre coins du réfrigérateur doivent reposer fermement sur un plancher rigide.

Pour ajuster les roulettes avant :

1. Ouvrir la porte du réfrigérateur et enlever le grillage inférieur. (Figure 1)
2. Ajuster les roulettes à l'aide d'une clé à molette. (Figure 2)
3. Tourner le **Boulon d'ajustement des roulettes** dans le sens des aiguilles d'une montre pour soulever le devant ou dans le sens contraire pour le descendre. Soulever le devant du boîtier suffisamment pour que les portes se ferment d'elles-mêmes lorsqu'elles sont ouvertes de moitié.
4. Mettre le boîtier au niveau sur le plan latéral.
5. Remonter le grillage inférieur. (Figure 1)

Ruedas Frontales Ajustables:

1. Abra la puerta del refrigerador y quite la cubierta tipo parrilla. (Figura 1)
2. Ajuste las ruedas haciendo girar cada perno de ajuste de la rueda con una llave de boca tubular o con una llave ajustable. (Figura 2)
3. Gire el **tornillo de ajuste del rodillo** en el sentido de las agujas del reloj para subir y en sentido contrario para bajar. Levante la frente del gabinete lo suficiente como para permitir que la puerta se cierre fácilmente cuando se abre hasta la mitad.
4. Nivele el gabinete de lado a lado.
5. Para volver a colocar la parrilla inferior. (Figura 1)

Pour démonter le grillage inférieur : Saisir les côtés du grillage inférieur et le tirer en ligne droite pour l'enlever. (Figure 1)

Pour remonter le grillage inférieur : Aligner les pinces et les trous et enfoncer le grillage en ligne droite. (Figure 1)

Para Remover la parrilla de resguardo: Aguarde la parrilla de resguardo en cada cara y tire directamente hacia fuera. (Figura 1)

Para montar la parrilla: Alinee las lenguetas con los agujeros y empuje la parrilla derecho hacia adentro. (Figura 1)

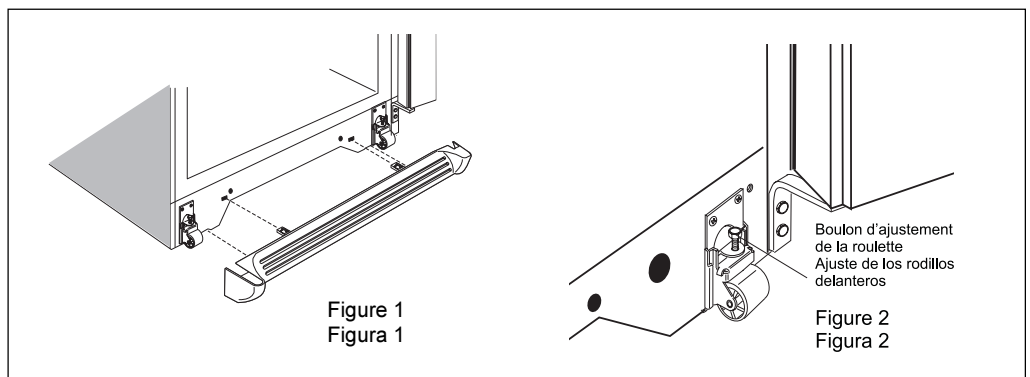

DÉMONTAGE DE LA PORTE / RETIRER DE LA PUERTA

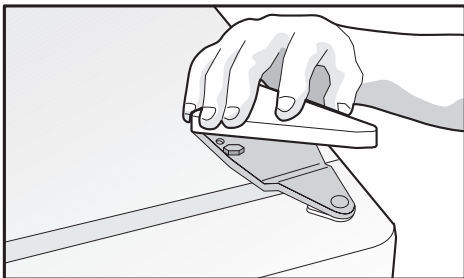

1. Enlever le couvercle en plastique de la charnière supérieure (certains modèles seulement).
1. Levante la tapa de la bisagra en la parte superior del gabinete (algunos modelos)

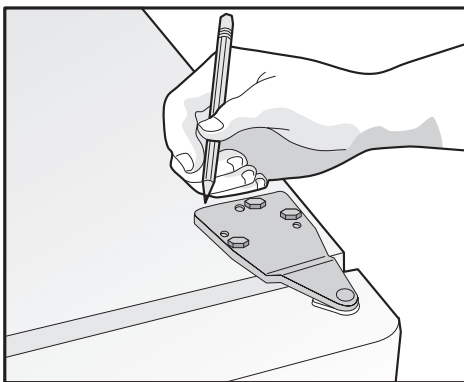

2. Tracer le contour de la charnière supérieure à l'aide d'un crayon à mine souple de façon à pouvoir remonter la charnière facilement.
2. Dibuje con un lápiz suave alrededor de la bisagra superior para poder reubicar la puerta fácilmente.

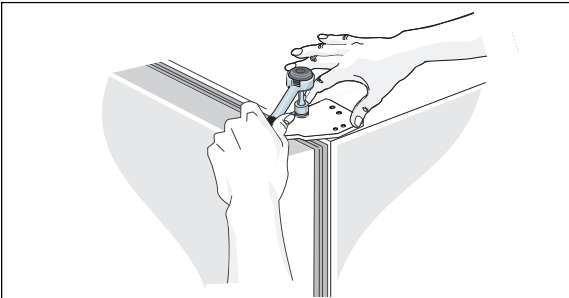

3. Retirer les trois vis qui fixent la charnière supérieure au boîtier. **REMARQUE :** La charnière est légèrement sous tension. Tenir l'attache pendant le démontage de la dernière vis.
3. Con la puerta del congelador cerrada, saque los tres tornillos que sujetan la bisagra superior al gabinete. **NOTA:** La bisagra tiene un poco tensión de resorte. Retenga el soporte mientras sacando el último tornillo. Levante la bisagra hacia arriba y sáquela.

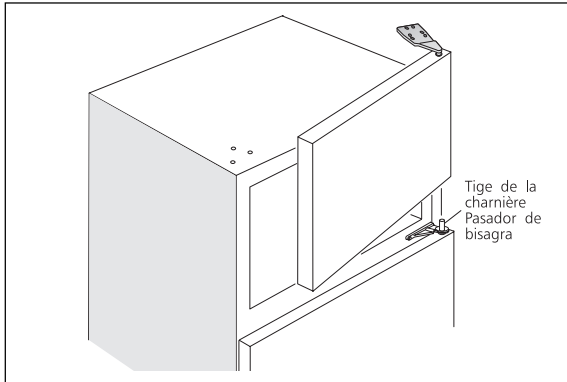

4. Ouvrir la porte du congélateur suffisamment pour qu'elle puisse être soulevée hors de la charnière centrale. Enlever la porte.
4. Abra la puerta del congelador lo suficiente como para permitir que se quite de la bisagra central. Retire la puerta.

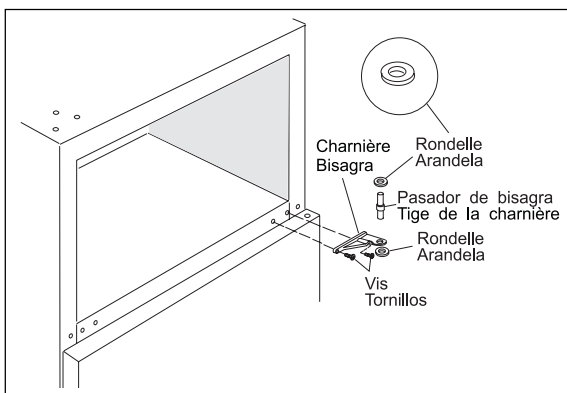

5. Garder la porte du réfrigérateur fermée et retirer la tige de la charnière centrale. Ouvrir la porte du réfrigérateur suffisamment pour qu'elle puisse être soulevée hors de la charnière inférieure. Enlever la porte. Retirer les deux vis qui retiennent la charnière centrale. La troisième vis à partir de l'extérieur sous la charnière centrale ne doit pas être démontée.
5. Con la puerta del refrigerador cerrada, saque el pasador de la bisagra central. quite la cubierta tipo parrilla. Abra la puerta del refrigerador lo suficiente como para poder sacar la bisagra inferior. Retire la puerta. Saque los dos tornillos que sujetan la bisagra central. El tercer tornillo que se encuentra más afuera bajo la bisagra central, debe ser ejado en su lugar.

Commutateur de réduction de l'humidité Interruptor para disminuir la humedad



IMPORTANT! Si de l'humidité s'accumule sur le métal entre les deux portes, régler le Commutateur d'humidité (situé sur la boîte de commande le compartiment du réfrigérateur) sur la position ON (MARCHE).

¡IMPOTANTE! Si se condensa agua en el metal entre las dos puertas, lleve el interruptor para disminuir la humedad (está en la compartimiento del refrigerador) a la posición ON (ENCENDIDO).

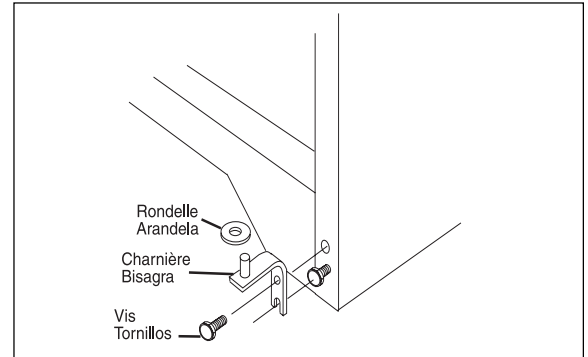

6. Démonter le grillage inférieur. Enlever les deux boulons à tête hexagonale qui retiennent la charnière inférieure.
6. Retire los dos tornillos de cabeza hexagonal que sujetan la bisagra inferior.

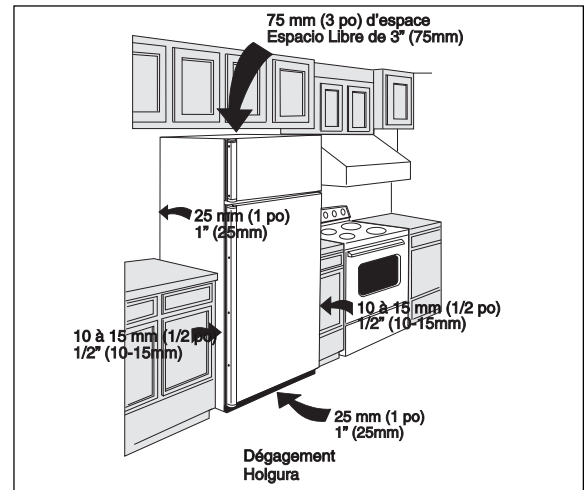

7. Placer le réfrigérateur à l'endroit prévu. Remonter les charnières et les portes. Remettre le grillage inférieur en place.
7. Coloque el refrigerador en su posición final, reinstale las puertas con todos los espaciadores y arandelas en el orden y apriete los pernos. Montar la parrilla.



8. Vérifier l'alignement de la porte. L'espace entre la porte et le bord du boîtier (comblé par le joint) doit être de 2 cm (3/4 po) au niveau de la charnière supérieure, soit la largeur d'une pièce de un cent.
8. Verifique el alineamiento de la puerta. El espacio entre la puerta y el gabinete debe ser 3/4" a la bisagra superior, la anchura de un centavo.

Consulter le Guide d'utilisation et d'entretien pour des renseignements supplémentaires sur ce réfrigérateur.

Refiérase al Manual del usuario para el uso y cuidado para obtener información adicional sobre el refrigerador.